



Radost z jízdy



# NOVÉ BMW X5.

**BMW EFFICIENTDYNAMICS.**  
NIŽŠÍ SPOTŘEBA. VÍCE RADOSTI Z JÍZDY.



# NOVÉ BMW X5.



## DIGITÁLNÍ OBJEVOVÁNÍ: NOVÁ APLIKACE BMW BROCHURES.

**NOVINKA**



Více informací, více radosti z jízdy: Nová aplikace BMW brochures vytvoří nový digitální a interaktivní zážitek. Po stažení aplikace BMW brochures do vašeho telefonu a tabletu poznáte nové perspektivy vašeho BMW.

## INOVACE A TECHNOLOGIE.



18 Dynamika a hospodárnost  
19 Pohon a podvozek



20 Asistenční systémy  
21 Bezpečnost.



22 Konektivita a infotainment  
23 Komfort a praktičnost

## SÉRIOVÉ PŘÍKONÁNÍ.



24 Modely a výbavové linie



30 BMW Individual



32 Speciality výbavy



36 Barvy karoserie

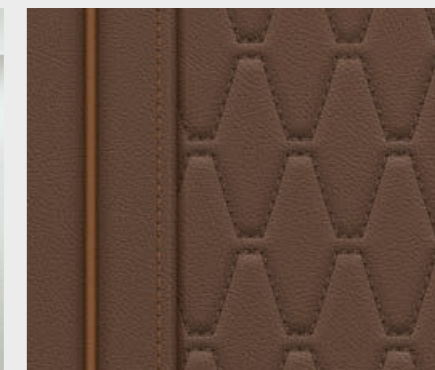

38 Barvy interiéru



40 Kola a pneumatiky



41 Originální příslušenství BMW

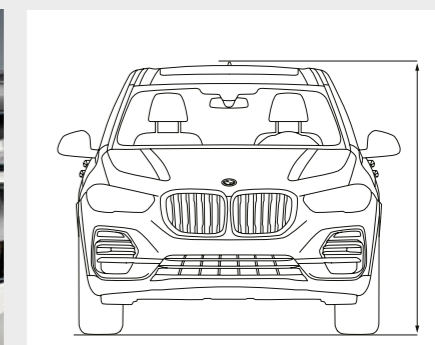

42 Technické údaje





---

**VŠE.  
VYNÁSOBENO X-KRÁT.**

---





**VÝZVA. VŠEM OSTATNÍM.**



**NA SEDNĚTE.  
NA NEJVYŠŠÍ LEVEL.**





The image shows the front interior of a BMW car. The steering wheel is black with the BMW logo in the center and 'M SPORT' branding. The dashboard features a large, curved infotainment screen. Below the screen is a horizontal air vent with a silver trim. The center console has a gear shifter with a 'P' button, a rotary dial, and various buttons. The seats are upholstered in brown leather with visible stitching. The overall lighting is dim, creating a sophisticated and modern atmosphere.

**NĚKDO SE MUSÍ  
UJMOUT VELENÍ.**





NEPTÁ SE. KONÁ.



**SKVĚLÉ NÁPADY  
NEMAJÍ OMEZENÍ.**





**OZNAČTE SVÉ  
CÍLE VELKÝM X.**

**SUVERÉNNÍ DESIGN KAROSERIE** DYNAMICKÝ A MODERNÍ VZHLED S VÝRAZNÝMI BOČNÍMI LINIEMI II BMW LASERLIGHT<sup>1</sup> S X PODPÍSEM II 22" KOLA Z LEHKÉ SLITINY. **DALŠÍ GENERACE ASISTENČNÍCH SYSTÉMŮ A KONEKTIVITY** DRIVING ASSISTANT PROFESSIONAL<sup>1</sup> S ROZŠÍŘENÝMI BEZPEČNOSTNÍMI A KOMFORTNÍMI FUNKCEMI II INDIVIDUALIZOVATELNÝ BMW LIVE COCKPIT PROFESSIONAL S DVOJICÍ 12,3" DISPLEJŮ II DIGITÁLNÍ KLÍČ DIGITAL KEY<sup>1</sup>. **POCIT LUXUSU, KOMFORTNÍ VÝBAVA** UVÍTAČÍ SVĚTELNÝ KOBEREK II NEPŘÍMÉ OSVĚTLENÍ A DYNAMICKÉ VNITŘNÍ OSVĚTLENÍ II PANORAMATICKÉ SKLENĚNÉ STŘEŠNÍ OKNO SKY LOUNGE<sup>1</sup> II ELEKTRICKÝ KRYT ZAVAZADLOVÉHO PROSTORU<sup>1</sup> II DVOUDÍLNĚ ELEKTRICKÉ VÍKO ZAVAZADLOVÉHO PROSTORU<sup>1</sup>. **VÝJIMEČNÁ JÍZDNÍ DYNAMIKA NA KAŽDÉM POVRCHU** BMW xDRIVE II ADAPTIVNÍ VZDUCHOVÉ ODPRUŽENÍ NA OBOU NÁPRAVÁCH<sup>1</sup> A xOFFROAD PAKET<sup>1</sup> II INTEGRÁLNÍ AKTIVNÍ ŘÍZENÍ<sup>1</sup> II ADAPTIVNÍ M PODVOZEK PROFESSIONAL<sup>1</sup> II AKTIVNÍ LAMELY MASKY CHLADIČE II EFFICIENT LIGHTWEIGHT. **NYNÍ MŮŽETE – NOVÉ BMW X5.**

<sup>1</sup> K dispozici jako volitelná výbava.



**BMW EFFICIENT DYNAMICS.**  
NIŽŠÍ SPOTŘEBA. VÍCE RADOSTI Z JÍZDY.

## VÍCE ZÁTAHU, MÉNĚ ŽÍZNĚ.

Více výkonu pro 3 až 12 válců. Méně spotřebovat a více si užít – motory **BMW TwinPower Turbo** přinášejí nejvyšší míru dynamiky při nejlepší možné hospodárnosti, zajištěné nejnovejšími vstříkovacími systémy, přizpůsobivým podáním výkonu a promyšlenými technologiemi přeplňování. Nezáleží na tom, zda benzin nebo diesel, nezáleží na tom, kolik válců. Inovativní motory z rodiny BMW EfficientDynamics nabízejí díky technologii BMW TwinPower Turbo výrazně temperamentnější nástup síly a spontánní reakce již v nízkých otáčkách, ale zároveň jsou velmi úsporné a produkují minimum emisí.

## VÍCE RADOSTI Z JÍZDY, MÉNĚ EMISÍ.

Od roku 2000 o cca 33 % méně emisí CO<sub>2</sub>: **BMW EfficientDynamics** je soubor technologií zaměřených nejen na hnací soustavy, ale také na celkový koncept vozidel a inteligentní hospodaření s energiemi. Je součástí sériové výbavy každého vozu BMW a je tvořen celou řadou inovativních technologií zlepšujících hospodárnost provozu. Zásluhou na hospodárnost zaměřených řešení motorů, snižování hmotnosti a aerodynamické optimalizace je BMW připraveno snížit flotilové emise CO<sub>2</sub> svých vozů o 33 %.

## VÍCE RYCHLOSTI, NIŽŠÍ HMOTNOST.

Inteligentní odlehčená konstrukce u automobilů BMW znamená, že je pro každou část vozu použit optimální druh materiálu. BMW EfficientLightweight v maximální možné míře snižuje hmotnost používáním obzvláště lehkých materiálů, jako je hliník nebo karbon. Tato koncepce, zvaná **BMW EfficientLightweight**, je dnes nedílnou součástí BMW EfficientDynamics a je aplikovaná na každém automobilu BMW.



## AERODYNAMICKÁ OPTIMALIZACE

Mnoho různých specifických řešení zlepšuje aerodynamiku BMW X5, patří mezi ně například třetí generace aktivních lamel masky chladiče. Zásluhou rozsáhlé aerodynamické optimalizace v podobě například omezení turbulencí kolem předních kol nebo odtrhových lišt na zádi se podařilo úspěšně snížit spotřebu paliva a produkci emisí CO<sub>2</sub>.

## AKTIVNÍ MASKA CHLADIČE

Maska chladiče ve tvaru ledvinek s aktivně řízeným prouděním vzduchu otevírá a zavírá lamely před chladičem podle požadavků motoru, brzd a klimatizace. Pohyblivé lamely v uzavřené poloze současně omezují odpor vzduchu, a tím zlepšují aerodynamiku.

## VOLIČ JÍZDNÍCH REŽIMŮ S REŽIMEM ADAPTIVE

Volič jízdních režimů Driving Experience Control nabízí řidiči výběr mezi standardním režimem COMFORT, režimem ECO PRO zaměřeným na hospodárnost a režimem SPORT, který umožňuje ještě dynamičtější jízdu. Nový interaktivní režim ADAPTIVE neustále upravuje činnost aktivních tlumičů, řízení a automatické převodovky Steptronic s ohledem na aktuální jízdní situaci.

## V NOVÉM BMW X5.



## SPECIALITY MOTORŮ NOVÉHO BMW X5.

### X5 M50d

- Vznětový řadový 6válec M Performance TwinPower Turbo o výkonu 294 kW (400 k) a točivém momentu 760 Nm
- Zrychlení 0–100 km/h: 5,2 s
- Maximální rychlost: 250 km/h<sup>5</sup>
- Kombinovaná spotřeba paliva: 7,2–6,8 l/100 km
- Kombinované emise CO<sub>2</sub>: 189–179 g/km

### X5 xDrive40i<sup>4</sup>

- Zážehový řadový 6válec BMW TwinPower Turbo o výkonu 250 kW (340 k) a točivém momentu 450 Nm
- Zrychlení 0–100 km/h: 5,5 s
- Maximální rychlost: 243 km/h
- Kombinovaná spotřeba paliva: 8,7–8,5 l/100 km
- Kombinované emise CO<sub>2</sub>: 197–193 g/km

Pro nové BMW X5 je, jako vůbec poprvé u BMW, k dispozici paket xOffroad<sup>1,2</sup>, s nímž se budete cítit jistě nejen na hladkém povrchu, ale také na nebezpečných cestách. Pohon všech kol xDrive se po zvolení jednoho ze čtyř terénních režimů optimálně přizpůsobí aktuální jízdní situaci, a nabídne tak ještě lepší trakci na písku, kamenech, šterku nebo sněhu.

Adaptivní vzduchové odpružení<sup>1,6</sup> na obou nápravách zajišťuje mimořádně komfortní jízdní zážitek s vysokou úrovní jízdní dynamiky a zjednodušuje nastupování, vystupování a nakládání předmětů. Vzduchové odpružení automaticky udržuje stálou světlou výšku bez ohledu na zatížení. Pouhým stiskem tlačítka lze podvozek manuálně zvýšit či snížit.

M sportovní brzdy<sup>1,3,6</sup> mají čtyřpístkové pevné třmeny vpředu a jednopístkové plovoucí třmeny vzadu v modrém provedení s logem M a používají větší brzdové kotouče, zaručující mimořádný brzdový výkon.

Adaptivní M podvozek Professional<sup>1,6,7</sup> kombinuje technologie adaptivního M podvozku, redukce naklání karoserie a integrovaného aktivního řízení. Výsledkem je maximální jízdní stabilita a dynamika.

Režimy SPORT a SPORT+<sup>1,3</sup> aktivované prostřednictvím tlačítek jízdní dynamiky jsou doprovázeny ještě výraznějším zvukem motoru, zatímco v komfortních režimech je prioritou spíše tlumený zvuk motoru.<sup>1,3</sup>

<sup>1</sup> K dispozici jako volitelná výbava.  
<sup>2</sup> Není k dispozici pro model M50d.  
<sup>3</sup> Standard pro M50d.  
<sup>4</sup> Plánovaná dostupnost od 12/2018.

<sup>5</sup> Elektronicky omezeno.  
<sup>6</sup> K dispozici pouze v kombinaci s dodatečnou výbavou.  
<sup>7</sup> K dispozici pouze pro xDrive50i a M50d.

Uvedené údaje o spotřebě paliva, emisích CO<sub>2</sub> a spotřebě energie byly stanoveny podle Nařízení Evropského parlamentu a Rady (ES) č. 2007/715 v platném znění. Údaje se vztahují k vozidlu v základním vybavení v Německu a uvedené rozpětí zohledňuje volitelnou výbavu a rozdíly v rozměrech zvolených kol a pneumatik, a mohou se během konfigurace lišit. Hodnoty byly odvozeny již na základě nové normy WLTP a pro srovnání byly zpět přepočítány na hodnoty NEDC. [Pro tato vozidla mohou při určování daní a jiných poplatků vycházet jiné (také) z hodnot emisí CO<sub>2</sub> platit jiné než udávané hodnoty.] Více informací o spotřebě paliva a emisích CO<sub>2</sub> je k dispozici na stranách 42 i 43 nebo u BMW Autorizovaných Dealerů.

Uvedené údaje o spotřebě paliva, emisích CO<sub>2</sub> a spotřebě energie byly stanoveny podle Nařízení Evropského parlamentu a Rady (ES) č. 2007/715 v platném znění. Údaje se vztahují k vozidlu v základním vybavení v Německu a uvedené rozpětí zohledňuje volitelnou výbavu a rozdíly v rozměrech zvolených kol a pneumatik, a mohou se během konfigurace lišit. Hodnoty byly odvozeny již na základě nové normy WLTP a pro srovnání byly zpět přepočítány na hodnoty NEDC. [Pro tato vozidla mohou při určování daní a jiných poplatků vycházet jiné (také) z hodnot emisí CO<sub>2</sub> platit jiné než udávané hodnoty.] Více informací o spotřebě paliva a emisích CO<sub>2</sub> je k dispozici na stranách 42 i 43 nebo u BMW Autorizovaných Dealerů.



# ASISTENČNÍ SYSTÉMY.

## BMW Personal CoPilot. Pomůže, kdykoliv chcete.

### INOVATIVNÍ ASISTENČNÍ SYSTÉMY.

Užijte si maximální komfort a bezpečnost s BMW Personal CoPilot. Na BMW Personal CoPilot se můžete obrátit v každé situaci, ať už při jízdě, nebo třeba při parkování. Okolí vozu hlídají a zdrojem informací pro asistenční systémy jsou nejmodernější rozpoznávací zařízení v podobě radaru, ultrazvukových čidel a kamer. Ať už je zapnete, když je potřeba, nebo se aktivují v případě nouzových situací, asistenční systémy BMW Personal CoPilot zajistí, že cestování ve vašem BMW bude bezpečnější a zábavnější.

### BLÍŽE K AUTONOMNÍ JÍZDĚ NEŽ KDY PŘEDTÍM.

Autonomní jízda není utopií, je to budoucnost: Po celém světě jezdí zkušební vozy BMW Personal CoPilot, které se pohybují zcela automaticky a bez zásahů řidiče. Neukazují pouze, jak se v blízké budoucnosti změní způsob dopravy, ale předvádějí také novou podobu radosti z jízdy. BMW Personal CoPilot ale již nyní nabízí širokou škálu inteligentních aktivních asistenčních systémů pro poloautomatickou jízdu, na něž se může řidič spolehnout téměř v jakékoliv jízdě situaci.

### PROSTĚ ZAPARKOVAT.

Inteligentní parkovací asistenční systémy z portfolia BMW Personal CoPilot jsou připraveny, takže se již nemusíte těšit pouze na jízdu s vaším BMW, ale také na parkování. Parkovací asistent například ukazuje vhodná parkovací místa, když kolem nich projíždíte. Podle toho, o jaký model BMW se jedná, je parkovací proces buď zcela, nebo částečně automatizovaný. Ale i v tomto případě bude automatizace pokračovat. V budoucnu proto bude možné, aby automobil našel vhodné parkovací místo a zaparkoval do něj zcela automaticky a bez řidiče.



### DRIVING ASSISTANT PROFESSIONAL

Driving Assistant Professional<sup>1,2</sup> nabízí optimální míru komfortu a maximální úroveň bezpečnosti v mnoha kritických či monotónních jízděných situacích díky asistentu řízení a jízdy v jízděných pruzích, varování před nebezpečím, asistentu udržování v jízděném pruhu s aktivní ochranou proti bočnímu nárazu a dalším bezpečnostním funkcím.

### VAROVÁNÍ PŘED KŘIŽOVATKOU S BRZDNOU FUNKCÍ

Systém varování před křižovatkou s brzdou<sup>3</sup> detekuje semaforey, dopravní značky a projíždějící vozidla, čímž řidiči pomáhá vyhnout se nehodám. Pokud se kolizi nelze vyhnout, systém pomůže snížit rychlost při nárazu.

### COUVACÍ ASISTENT

Couvací asistent<sup>4</sup> si zapamatuje minimálně 50 m trasy při jízdě do 35 km/h a v případě potřeby je schopen ji zopakovat. Vám se uleví od práce s řízením a můžete se soustředit na monitorování okolí vozidla.

## V NOVÉM BMW X5.

# BEZPEČNOST.

■ Základní výbava. □ Volitelná výbava

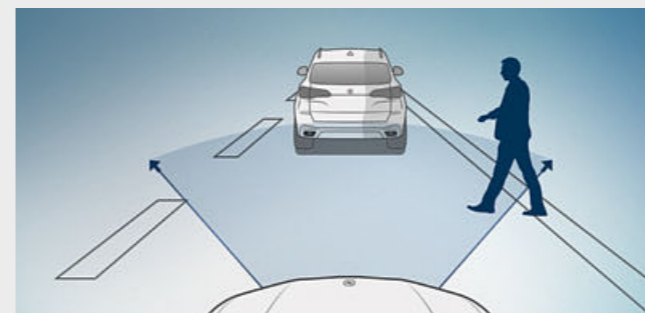

□ S funkcí Active Guard Plus<sup>3</sup> je vozidlo vybaveno rozšířeným varováním nebo systémem nouzového brzdění. Navíc k čelní kameře používá také radar detekující vozidla, chodce a cyklisty. Systém detekuje cyklisty a chodce do rychlosti až 85 km/h a vozidla do rychlosti 210 km/h. V případě nouze je aktivované nouzové brzdění. Systém varuje do rychlosti až 250 km/h.

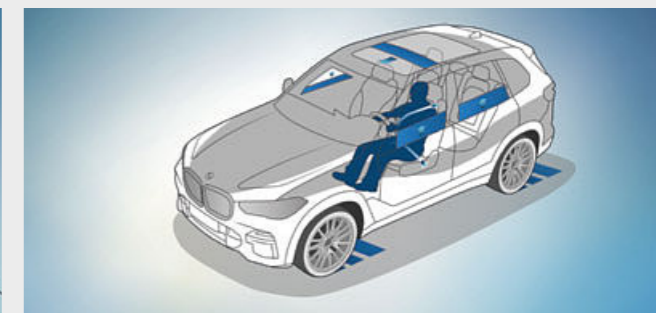

□ Aktivní ochrana je systém preventivní ochrany cestujících prostřednictvím BMW ConnectedDrive. Bezpečnostní pásy se v kritických situacích předepnou, elektricky ovládaná sedadla se vrátí do vzpřímené polohy a střešní a boční okna se zavřou. Dojde-li k nehodě, systém následně začne automaticky brzdit až do úplného zastavení.

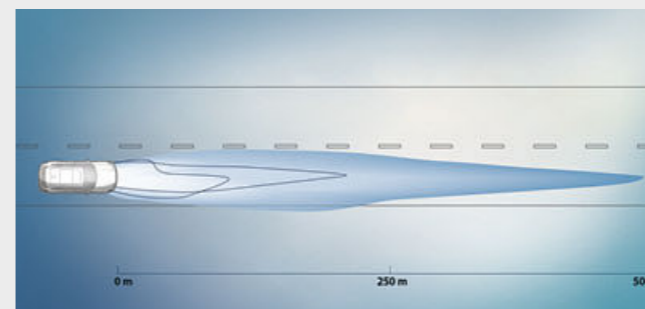

□ Laserové světlomety BMW Laserlight v režimu dálkových světel a v závislosti na rychlosti vyzařují světlo do vzdálenosti až 500 metrů, což je téměř dvojnásobná vzdálenost než u běžných světlometů. Optimální viditelnost ve tmě výrazně zvyšuje bezpečnost. Modré značení X a nápis BMW Laserlight podtrhují technologické standardy vozu.

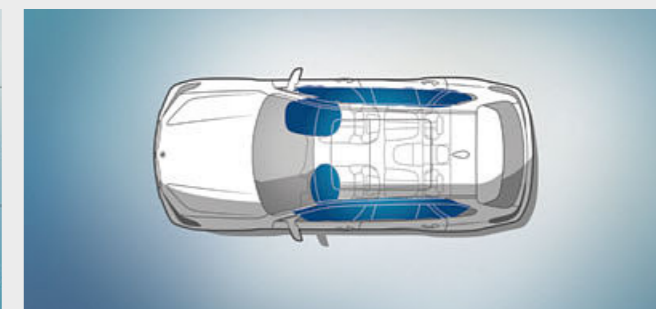

■ Airbagy řidiče a spolujezdce jsou součástí komplexního bezpečnostního systému vozů BMW. Cílenou ochranu poskytuje celkem šest airbagů: airbagy řidiče a spolujezdce, hlavové airbagy pro celou plochu bočního okna a boční airbagy integrované do opěradel předních sedadel.

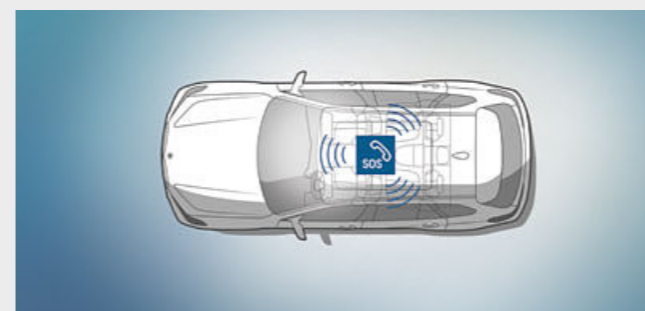

■ Pokud dojde k nehodě, čas je zásadní. Inteligentní tísňové volání přivede pomoc a v případě nouze může dokonce zachránit životy. Kontaktuje speciálně trénované agenty call centra, kteří nabídnou podporu vám i vašim pasažérům do té doby, než dorazí záchranné složky. První respondenti také dostanou důležité informace přímo, bez zdržení. Doba trvání neurčitá.

<sup>1</sup> K dispozici jako volitelná výbava.

<sup>2</sup> Funkci může negativně ovlivnit tma, mlha nebo přímé slunce.

<sup>3</sup> Tato funkce je součástí balíčku Driving Assistant Professional.

<sup>4</sup> Součástí balíčku Parking Assistant nebo Parking Assistant Plus.



# KONEKTIVITA A INFOTAINMENT.

## BMW ConnectedDrive Ve spojení s vaším světem.

### VÍCE NEŽ 40 LET PROPOJENÍ.

Již od počátku je v hledáčku budoucnost: BMW začalo na konektivitu pracovat již v sedmdesátých letech. Dalším významným milníkem byl rok 1999, kdy měl první vůz BMW pevně instalovanou SIM kartu. Následovaly první online funkce a Google služby, stejně jako inovativní asistenční a zobrazovací systémy, jako například BMW Head-Up Display. V centru vývoje vždy stály potřeby zákazníků: BMW bylo prvním prémiovým výrobcem automobilů, který umožnil zcela flexibilně objednávat a platit funkce vozidla. A to nejen přímo z vozu, ale také z domova prostřednictvím obchodu BMW ConnectedDrive Store. Zatím posledním krokem směrem k budoucnosti mobility je aplikace BMW Connected a cloudové řešení Open Mobility Cloud.

### V BMW CONNECTED DRIVE STORE JE K DISPOZICI VÍCE NEŽ 20 SLUŽEB.

Služby ConnectedDrive jsou vstupem do digitálního světa BMW ConnectedDrive. Na cestách můžete používat aplikace, jako jsou zprávy, informace o počasí, kancelářské funkce nebo online vyhledávání. Základem fungování jsou služby ConnectedDrive Services přinášející také funkce Concierge Service nebo Online Entertainment, které lze kdykoliv, jednoduše a flexibilně objednávat prostřednictvím online obchodu BMW ConnectedDrive Store.

### S BMW CONNECTED JSTE PŘIPOJENI 24/7.

Jsou dveře mého vozu skutečně zamčené, kdy musím odjet z kanceláře, abych stihl večeři v luxusní italské restauraci a jak se tam dostanu? S těmito a dalšími otázkami Vám jednoduše poradí aplikace BMW Connected, která je Vaším osobním asistentem. Díky němu jste i ve svém voze propojeni se světem a máte i během jízdy přístup k mnoha funkcím, které usnadňují a zpřjemňují cestování.



### ASISTENT PARKOVACÍHO MÍSTA

Zkoušíte najít parkovací místo v blízkosti cíle vaší cesty? Pro Asistenta<sup>1</sup> hledání parkovacích míst je to snadný úkol. Dokáže nalézt volná parkovací místa ve velkých parkovacích domech nebo na ulicích podle vašeho výběru, najde cestu k místům s největší pravděpodobností pro zaparkování. Za parkování můžete platit bezhotovostně pomocí služby ParkNow. Doba trvání je na tři roky.

### DIGITÁLNÍ KLÍČ

Proč strkat klíč do zapalování, když s sebou máte svůj chytrý telefon Android? Digitální klíč<sup>1,2,7</sup> vám dovoluje zamknout či odemknout vaše BMW a dokonce i nastartovat motor bez nutnosti mít fyzický klíč u sebe. S pomocí aplikace BMW Connected se dá stáhnout do vašeho chytrého telefonu Android a poté sdílet s rodinou a přáteli. Doba trvání je na jeden rok.

### VZDÁLENÁ AKTUALIZACE SOFTWARE

Chcete, aby vaše BMW mělo aktuální verzi softwaru? S funkcí vzdálené aktualizace softwaru bude vaše BMW vždy jako nové. Pohodlně, spolehlivě a bez starostí, aniž by bylo nutné navštívit servisního partnera BMW. Aktualizace se instalují vzduchem, tedy stejně jako na vašem chytrém telefonu.

## V NOVÉM BMW X5.

<sup>1</sup> Vyžaduje výbavu BMW ConnectedDrive Services.  
<sup>2</sup> Součást balíku Komfortní přístup.

<sup>3</sup> K dispozici jako volitelná výbava.  
<sup>4</sup> K dispozici pouze v kombinaci s dodatečnou výbavou.

# KOMFORT A PRAKTIČNOST.



Panoramatická skleněná střeška Sky Lounge<sup>3</sup> vytváří za dne dojem velkorysé prostornosti, zatímco v noci dodává interiéru zvláštní atmosféru díky vestavěnému LED osvětlení s více než 15 000 světelnými prvky. Prostorové osvětlení nabízí výběr ze šesti různých barev.

Držáky nápojů s ovládáním teploty<sup>3</sup> ve středové konzole mohou nápoje vychladit, nebo je udržet teplé. Ovládání teploty je aktivované pomocí tlačítek vlevo a vpravo. Ambientní osvětlení taktéž zobrazuje funkci (modrá pro chlazení nebo červená pro vyhřívání).

Systém komfortního přístupu<sup>3</sup> umožňuje otevírat všechny dveře vozidla bez nutnosti použití klíče a dovoluje nastartování motoru pouhým stiskem tlačítka, zatímco klíč zůstane v kapse. Víko zavazadlového prostoru je možné otevírat a zavírat bezkontaktně pomocí rychlého pohybu nohy pod zadním nárazníkem. A navíc, digitální<sup>1,7</sup> klíč je možné ovládat chytrým telefonem a zajistit přístup do vozidla i nastartování motoru.

Horní i spodní část<sup>2,3</sup> víka zavazadlového prostoru se ovládá elektricky. Zajišťuje snadné nakládání a vykládání zavazadlového prostoru. Spodní část lze využít také jako praktické sedátko.

Paket Ambient Air<sup>3</sup> obsahuje rozptylovač vůně a funkci ionizace vzduchu. Na výběr je osm vůní a všechny jsou speciálně vytvořeny pro daný vůz.

Třetí řada sedadel<sup>3,4,5</sup> s dvojicí individuálně sklopných sedadel orientovaných po směru jízdy nabízí prostor pro další dva cestující. Aby byl zajištěn dobrý přístup, druhou řadu sedadel lze díky funkci Easy-Entry sklopit dopředu.

Masážní funkce pro řidiče a spolujezdce<sup>3,4</sup> zlepšuje fyzickou pohodu stimulací nebo uvolňováním určitých svalových skupin. K dispozici je osm masážních programů určených pro různé části těla.

Systém Travel & Comfort<sup>3</sup> obsahuje dva dodatečné USB porty (typ C) a přípravu pro dva multifunkční držáky vzadu ve vozidle. Lze k nim připevnit tablety, věšáky na oblečení nebo výklopné stolky.<sup>6</sup>

<sup>3</sup> Plánovaná dostupnost od 12/2018.

<sup>6</sup> Mnohé z komponentů systému Travel & Comfort jsou díky modulové konstrukci zásuvné spojky dostupné v nabídce BMW Originálního příslušenství určeném pro multifunkční držák.

<sup>7</sup> Výbava je volitelná k dispozici pro vybrané telefony Samsung. Součástí volitelné výbavy Komfortní přístupový systém. Alternativně bude od Q4 2018 připravena možnost odemknout a nastartovat vůz pomocí karty.



# SÉRIOVÉ PŘEDVEDENÍ.

Objevte více s novou aplikací BMW BROCHURES. Nyní k dispozici pro váš chytrý telefon a tablet.



■ Nízká palubní deska spolu s výše umístěnými sedadly zajišťují v každém okamžiku optimální přehled o situaci před vozem. Do rukou dokonale padnoucí sportovní kožený volant a tmavé hliníkové obložení interiéru Aluminium Mesh Effect dodávají vnitřnímu prostoru osobitou atmosféru.



■ Standardní sportovní sedadla mají mnoho možností elektrického nastavení a zajišťují mimořádně dobrou pozici za volantem a optimální boční oporu těla. Standardní čalounění perforovanou kůží Vernasca, zde v běžové barvě Canberra Beige, podtrhuje výjimečnou kvalitu interiéru.

Vybraná výbava sériového provedení:

- 18" kola z lehké slitiny
- LED světlomety
- BMW Live Cockpit Professional
- Sportovní kožený volant
- Sportovní sedadla řidiče a spolujezdce
- 2,5zónová automatická klimatizace
- Steptronic
- Aktivní podvozek
- Zadní opěradla dělená v poměru 40:20:40
- Prostorové osvětlení interiéru, včetně dynamického vnitřního osvětlení



■ 18" kola z lehké slitiny V-spoke 618 v provedení Reflex Silver, rozměr kol 8,5 J x 18 s pneumatikami 255/55 R18.

# xLINE.

Provedení 24 | 25

■ Základní výbava. □ Volitelná výbava



□ Kombinace sportovního koženého volantu a obložení ze světlého dřeva topolu s otevřenými póry je ztělesněním sportovní elegance. Ovladače klimatizace a rádia, stejně jako ventilační otvory mají galvanizovaný povrch, který opticky dále zušlechťuje palubní desku.

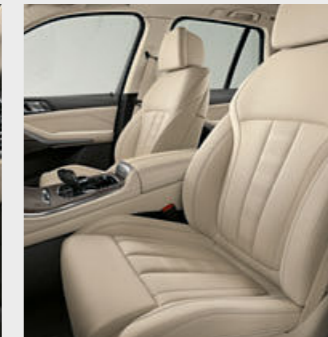

□ Komfortní sedadla s elektrickým nastavením zajistí optimální pozici za volantem. S čalouněním kvalitní perforovanou kůží Vernasca Ivory White<sup>1</sup> (bílá) vytvářejí luxusní atmosféru.



■ 19" kola z lehké slitiny V-spoke 735 v provedení Ferric Grey, rozměr kol 9 J x 19 s pneumatikami 265/50 R19.

**Exteriér:**

- Masky chladiče ve tvaru ledvinek BMW s exkluzivně navrženými vertikálními lamelami s čelními plochami v matném hliníkovém provedení, rámeček masky v provedení Pearl Chrome
- 19" kola z lehké slitiny V-spoke 735; další kola k dispozici
- BMW Individual Exterior Line v matném hliníkovém provedení, alternativně leskle černé provedení Individual Shadow Line
- Specificky tvarované nasávací otvory v matném hliníkovém provedení
- Vzduchové průduchy Air Breather v provedení Pearl Chrome s matně hliníkovými rámečky
- Specifické mřížky v krajních nasávacích otvorech v leskle černém provedení
- Leskle černé svislé lišty kolem čelního okna pro odvod vody
- Matně hliníková lišta na bočních prazích
- Ochrana na spodní hraně předního nárazníku evokující nerezovou ocel
- Aktivní lamely masky chladiče zvýrazněné matně hliníkovými linkami
- Matně hliníkové obložení koncovek výfuku
- BMW Individual střešní ližiny s matně hliníkovým vzhledem, alternativně leskle černé ližiny BMW Individual Shadow Line

**Interiér:**

- Prahové lišty v hliníkovém provedení s nápisem „BMW xLine“
- Klíček od vozu s chromovou aplikací

<sup>1</sup> Plánovaná dostupnost od 12/2018.



# M SPORTOVNÍ PAKET.

Provedení 26 | 27

Objevte více s novou aplikací BMW BROCHURES. Nyní k dispozici pro váš chytrý telefon a tablet.

powered by 

■ Základní výbava. □ Volitelná výbava



□ Vysoce kvalitní M kožený volant s multifunkčními tlačítky dokonale padne do ruky a atraktivně vypadá. Hnědé dřevěné obložení interiéru Fineline Stripe vytváří v interiéru exkluzivní atmosféru. Jednoduché a nepřerušované horizontálně vedené linie celý vnitřní prostor opticky zvětšují.



□ Komfortní sedadla s volitelným koženým čalouněním BMW Individual Merino Coffee (hnědá) podtrhují sportovní atmosféru interiéru. Široké možnosti elektrického nastavení usnadňují řidiči a spolujezdci nalezení ergonomicky dokonalé polohy sezení.

## Exteriér:

- M aerodynamický paket s předním nárazníkem, nastavcí prahů a lemy blatníků v barvě karoserie
- LED mlhová světla
- 20" kola z lehké slitiny V-spoke 740 M, Bicolour, s kombinovanými pneumatikami runflat; k dispozici jsou také další kola
- Adaptivní M podvozek; k dispozici jsou i další podvozky
- Automatická převodovka Steptronic Sport
- BMW Individual Shadow Line v leskle černém provedení, alternativně BMW Individual Exterior Line v matně hliníkovém provedení
- M loga na bocích
- M sportovní brzdy s modře lakovanými brzdovými třmeny a logem M
- Zadní nárazník s difuzorem
- Koncovky výfuku se specifickým tvarem pro M sportovní paket
- Exkluzivní metalický lak Carbon Black; k dispozici jsou také další laky
- BMW Individual Shadow Line leskle černé střešní ližiny
- Uvitací osvětlení

## Interiér:

- M prahové lišty, M opěrka pro nohu řidiče a M specifické pedály
- Sportovní sedadla pro řidiče a spolujezdce s černým koženým čalouněním Vernasca Black s kontrastním prošíváním; k dispozici jsou také další varianty čalounění
- M kožený volant
- BMW Individual čalounění stropu v antracitové barvě
- Obložení interiéru v hliníkovém provedení Aluminium Tetragon, další obložení k dispozici
- Přístrojový panel s M specifickým grafickou v režimech SPORT a SPORT+
- Klíček od vozu ve specifickém provedení pro M sportovní paket
- M velurové koberce<sup>1</sup>



□ 21" M kola z lehké slitiny Y-spoke 741 M v provedení Bicolour Orbit Grey, leštěná, s kombinovanými pneumatikami, přední 9,5 J x 21 s pneumatikami 275/40 R21, zadní 10,5 J x 21 s pneumatikami 315/35 R21.



□ 22" M kola z lehké slitiny Double-spoke 742 M v provedení Bicolor Jet Black s kombinovanými pneumatikami, přední 9,5 J x 22 s pneumatikami 275/35 R22, zadní 10,5 J x 22 s pneumatikami 315/30 R22.



■ Exkluzivní kryty prahů s logem M jsou po otevření dveří sportovním uvítáním.

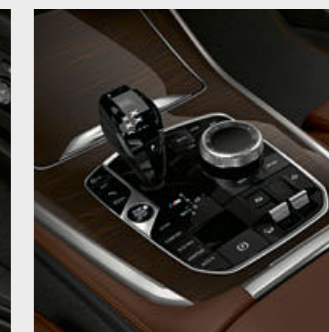

■ 8stupňová převodovka Steptronic Sport se vyznačuje mimořádně sportovním řazením, a to jak v automatickém, tak manuálním režimu pomocí voliče nebo řadících páček na volantu.

<sup>1</sup> K dispozici pouze v kombinaci s kůží Vernasca Black (černá) s kontrastním prošíváním.



# NOVÉ BMW X5 M50d.



M aerodynamický paket se specifickými nastávkami předního i zadního nárazníku a prahů dodávají BMW X5 M50d výrazně sportovní vzhled. Dalším sportovním prvkem je kryt v zadním nárazníku v metalické barvě Dark Shadow.



BMW X5 M50d nabízí výjimečnou přesnost ovládání a agilitu. Zlepšení dynamických schopností a intenzivnější radost z jízdy prostřednictvím M Performance kalibrovaného podvozku, variabilního sportovního řízení, M sportovních brzd, M sportovního diferenciálu a M sportovního výfuku.



M kožený volant s multifunkčními tlačítky vyniká sportovním třiramenným provedením a logem M. Díky věnci volantu s vybráním na palce poskytuje bezprostřední zážitek ze sportovní jízdy.



Jakmile se otevřou dveře, exkluzivní prahové lišty s označením modelu M50d jsou jasným signálem sportovní DNA vozu.



Označení modelu M50d umístěné vpravo na zádi je provedené šedou barvou Cerium Grey a jednoznačně podtrhuje exkluzivitu BMW X5 M50d.



# BMW INDIVIDUAL.

VYJÁDŘENÍ JEDINEČNÉ  
OSOBNOSTI.



## NOVÉ BMW X5. – INSPIROVÁNO BMW INDIVIDUAL.



Osvětlené prahové lišty BMW Individual a leskle černé obložení interiéru BMW Individual Piano Black posunou BMW X5 na novou úroveň, na tu vaši.

## INDIVIDUALITA JE OTÁZKOU VÝBĚRU.

Ten, kdo rozhoduje, jste vy. BMW Individual nabízí mnoho možností individualizace nového BMW X5 podle vašich přání. Výběr prvků z široké nabídky záleží na vás. Přidejte své vlastní zážitky do radosti z jízdy typické pro BMW. Vyberte si to, co se vám z nabídky kvalitní výbavy nejvíce líbí: Exkluzivní laky karoserie

BMW Individual ukáží váš styl a sebedůvěru. Měkká a hebká kožená čalounění a obložení interiéru kvalitním dřevem změní vnitřní prostor ve vaši osobní komfortní zónu. Vydejte se svou vlastní cestou na základě vlastních nápadů. BMW Individual zajistí, že se váš pohled na věc stane automobilovou realitou.

Nehledáte speciálnost, ale unikátnost? Nezáleží na tom, co hledáte, BMW Individual má to správné know-how a zkušenosti k tomu, aby vaše přání převedlo do reality.

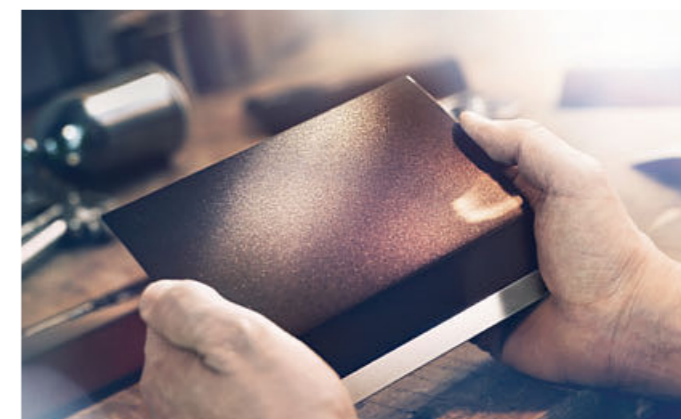

POZNEJTE KOMPLETNÍ NABÍDKU BMW INDIVIDUAL PRO TENTO MODEL. POMOCÍ APLIKACE BMW CATALOGUES PRO IOS A ANDROID.



# VNITŘNÍ A VNĚJŠÍ FUNKČNÍ VYBAVENÍ.

Provedení 32 | 33

Objevte více s novou aplikací BMW BROCHURES. Nyní k dispozici pro váš chytrý telefon a tablet.

■ Základní výbava. □ Volitelná výbava



□ Laserové světlomety BMW Laserlight v režimu dálkových světel a v závislosti na rychlosti vyzářují světlo do vzdálenosti až 500 metrů, což je téměř dvojnásobná vzdálenost než u běžných světlometů. Optimální viditelnost ve tmě výrazně zvyšuje bezpečnost. Modré značení X a nápis BMW Laserlight podtrhují technologické standardy vozu.



■ Dynamické a komfortní: Individuálně nastavitelná sportovní sedadla řidiče a spolujezdce se vyznačují širokými možnostmi elektrického nastavení, včetně nastavení šířky opěradla a úhlu sedáku. Spolu s nastavitelnou oporou stehna poskytují vyšší bočníce sedáku a opěradla vynikající ergonomii a lepší boční oporu při rychlých průjezdech zatáček.



□ Hliníkové nástupní prahy<sup>1</sup> s broušeným eloxovaným povrchem a pryžovými vložkami představují výrazný designový prvek a usnadňují nastupování do vozu.



□ Když je panoramatická skleněná střecha otevřená, poskytuje dostatek čerstvého vzduchu. Když je zavřená, vytváří v interiéru jasnou a prosvětlenou atmosféru. Otevírá a zavírá se zcela automaticky stisknutím tlačítka nebo dálkově klíčkem od vozu. Je posuvná a je vybavena roletovou sluneční clonou a větrným deflektorem.



□ Třiramenný M kožený volant s multifunkčními tlačítky<sup>2,3</sup>, logem M a integrovaným airbagem řidiče. Díky věnci volantu z černé kůže Walknappa s černým prošíváním a vybráním na palce poskytuje bezprostřední zážitek ze sportovní jízdy.



■ Nepřímé osvětlení včetně světelných akcentních linek v předních a zadních dveřích vytváří v interiéru pohodovou a útulnou světelnou atmosféru. Světelný koberec Welcome Light Carpet osvětluje při nastupování a vystupování oblast vedle vozu. K dispozici je šest světelných designů s nastavitelnou intenzitou v barvě bílá, modrá, oranžová, bronzová, fialová a zelená.



□ Střešní ližiny v matně hliníkovém provedení Aluminium představují základ pro multifunkční BMW střešní nosiče.



□ Funkce dovírání dveří automaticky a téměř bezhlučně zavře nedovířené dveře.



□ Velurové koberce<sup>2</sup> jsou navrženy přímo pro daný interiér. Odpužují nečistoty i vodu, čímž chrání čalounění podlahy a usnadňují čištění, a působí mimořádně kvalitním dojmem.

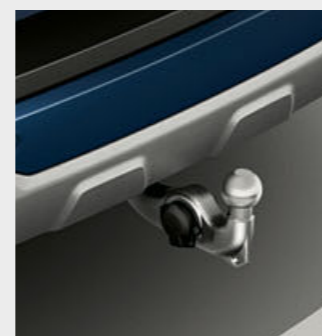

□ Tažné zařízení s elektricky výklopnou hlavicí a funkcí stabilizace přívěsu je schváleno pro zatížení až 3500 kg.



■ Černý sportovní kožený volant s tlustým věncem<sup>1</sup> a vybráním na palce je mimořádně příjemný na dotek a skvěle se drží.



□ Manuálně ovládaná roletová sluneční clona pro boční zadní okna chrání interiér před slunečním zářením a nabízí soukromí.



□ Bederní opěrku pro řidiče a spolujezdce lze nastavit vertikálně i horizontálně, tím je zaručena ortopedicky optimální poloha sezení.

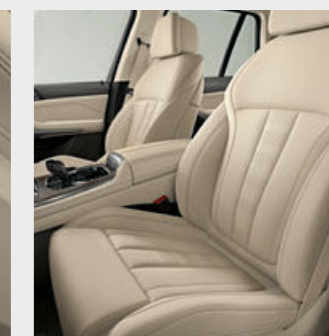

□ Vyhřívání sedadel zvyšuje teplotu sedáku a opěradla u předních a také vnějších zadních sedadel. Vyhřívání lze u jednotlivých sedadel individuálně regulovat ve třech stupních.

<sup>1</sup> Není k dispozici pro model M50d.

<sup>2</sup> Standard pro M50d.

<sup>3</sup> K dispozici pouze v kombinaci s dodatečnou výbavou.



# VNITŘNÍ A VNĚJŠÍ FUNKČNÍ VYBAVENÍ.

Provedení 34 | 35

Objevte více s novou aplikací BMW BROCHURES. Nyní k dispozici pro váš chytrý telefon a tablet.

■ Základní výbava. □ Volitelná výbava



□ Vynikající audiosystém Harman Kardon s prostorovým zvukem se vyznačuje 464W digitálním zesilovačem, 9 kanály a 16 reproduktory. Jeho propracovaný zvuk dokonale vyplní prostor interiéru. Ekvalizér specifický pro daný vůz a fungující v závislosti na rychlosti přesně kompenzuje veškerý hluk v pozadí.



□ Bezdrátové dobíjení telefonu<sup>1</sup> obsahuje bezdrátový nabíjecí prostor a druhý mikrofon, zajišťuje lepší kvalitu zvuku pro řidiče i spolujezdce. Připojení pomocí střešní antény zlepšuje příjem mobilního signálu. Pomocí technologie Bluetooth lze současně připojit dva mobilní telefony a audio přehrávač. Obsahuje i technické předpoklady k používání WiFi hotspotu.



■ BMW Live Cockpit Professional s navigační funkcí<sup>6</sup> obsahuje síť vysoce kvalitních displejů, sestávající z 12,3" kontrolního displeje s vysokým rozlišením, který lze ovládat dotykově, a plně digitálního přístrojového panelu o úhlopříčce 12,3".

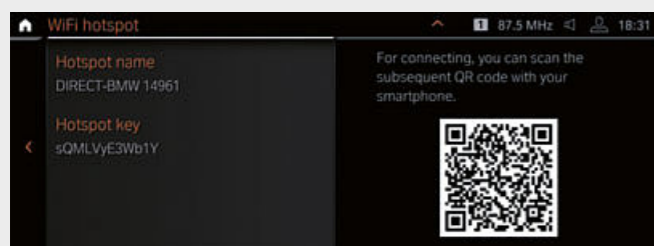

□ Účastněte se videokonference na vašem tabletu nebo sdílejte poslední díl vašeho oblíbeného seriálu na vašem chytrém telefonu. WiFi<sup>2,3</sup> hotspot je cestou, jak se s pomocí SIM karty nainstalované ve vašem vozidle připojit rychlostí LTE (pokud je dostupná). Vy a vaši spolucestující mohou surfovat internetem až na deseti přístrojích.



□ Automatická čtyřzónová klimatizace umožňuje individuální nastavení teploty pro řidiče, spolujezdce vpředu a rovněž pro cestující na levém a pravém zadním sedadle.



□ Horní část BMW Individual přístrojové desky je čalouněna černou kůží Walkappa. Propracovaná estetika tohoto vysoce kvalitního obložení propůjčuje interiéru ještě luxusnější styl.

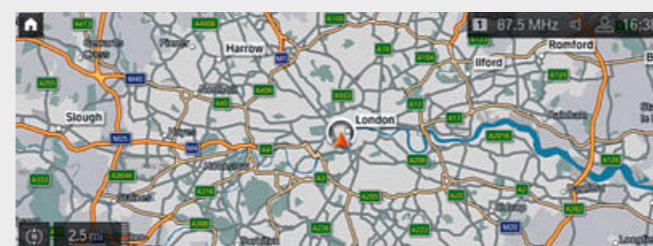

■ Dopravní informace poskytují prostřednictvím rádia řidiči aktuální informace o dopravě pomocí technologie TMC (Traffic Message Channels).

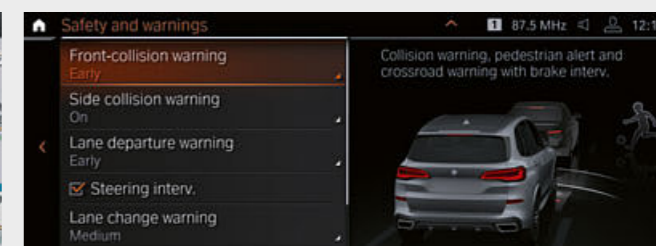

□ Bezpečnostní paket Driving Assistant<sup>7</sup> obsahuje kamerové systémy upozornění na nebezpečí kolize s vozem jedoucím vpředu a upozornění na přítomnost chodců s brzdovou funkcí ve městě, informace o maximální povolené rychlosti s ukazatelem zákazu předjíždění a systém varování při opuštění jízdního pruhu. A navíc radarovou výbavu pro varování před projíždějícími vozidly při couvání, systém varování při změně jízdního pruhu a systém prevence nárazu zezadu.

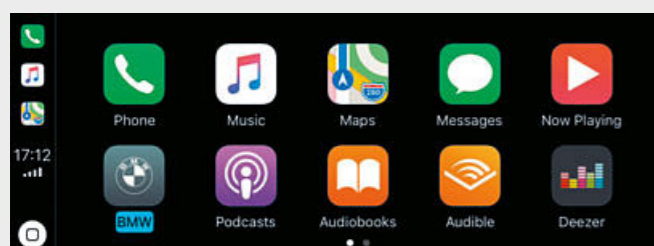

□ Proč být při jízdě v BMW bez funkcí a prostředí vašeho iPhone, když ho pomocí ovládacích prvků vozu můžete obsluhovat obvyklým způsobem? Příprava pro Apple CarPlay<sup>4,5</sup> umožňuje vzdálený přístup k telefonu, stejně jako k iMessage, WhatsApp, Tunes, Spotify a Apple Music. Tlačítkem hlasového ovládní na volantu můžete aktivovat hlasovou asistentku Apple Siri. Doba trvání je na tři roky.

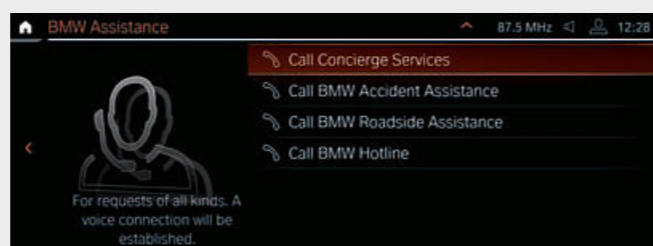

□ Concierge Service<sup>4</sup>, Remote Service nebo Real Time Traffic Information? Proč vybírat jednotlivé možnosti, když můžete mít všechno dohromady? S pakemem Connected Package Professional si můžete užívat tyto služby od BMW ConnectedDrive a zároveň s tím zdarma vyzkoušet další funkce. Doba trvání je na tři roky.

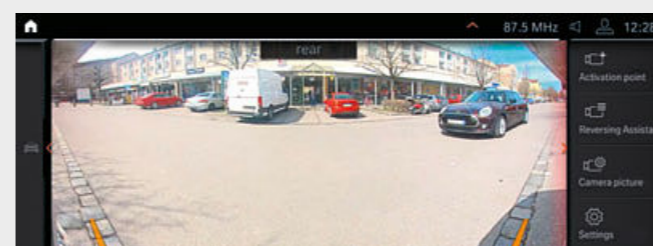

□ Varování před příčně jedoucími<sup>8,10</sup> vozy vzadu vás upozorní na projíždějící vozy při vycouvávání z nepřehledných parkovacích míst. Systém pracuje do rychlosti 7 km/h a lze ho aktivovat a deaktivovat pomocí tlačítka Park v menu nastavení.

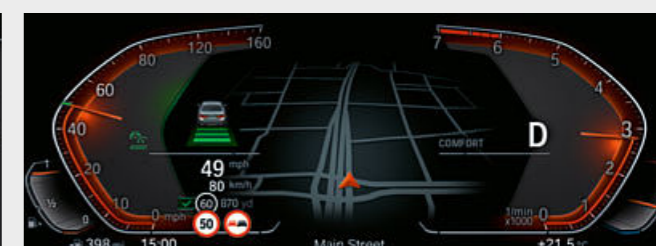

□ Automatický omezovač rychlosti<sup>9</sup> přizpůsobí nastavení adaptivního systému pro udržování rychlosti aktuálním rychlostním omezením. Tato rychlostní omezení systém stanovuje pomocí navigací podle dané trasy a potvrzuje si je kamerou. Informace jsou pravidelně aktualizovány pro všechna vozidla.

<sup>1</sup> Podporuje indukční nabíjení mobilních telefonů podle standardu Qi. Speciální nabíjecí kryty pro vybrané chytré telefony, které nepodporují standard Qi, jsou dostupné v rámci BMW Originálního příslušenství.

<sup>2</sup> WiFi hotspot umožňuje využívání internetového připojení s maximálním standardem LTE. Používání je zpoplatněno.

<sup>3</sup> K dispozici pouze v kombinaci s dodatečnou výbavou.

<sup>4</sup> Součást balení Connected Professional.

<sup>5</sup> Kompatibilita a rozsah funkcí s Apple CarPlay<sup>®</sup> závisí na modelovém roce a nainstalovaném softwaru telefonu iPhone<sup>®</sup>. Při používání rozhraní Apple CarPlay<sup>®</sup> dochází k přenosu vybraných dat do telefonu. Za další zpracování dat odpovídá výrobce mobilního telefonu.

<sup>6</sup> V rámci BMW ConnectedDrive systém ve vybraných zemích Evropy automaticky aktualizuje mapové podklady po dobu tří let až čtyřikrát za rok bez poplatků.

<sup>7</sup> Funkci může negativně ovlivnit tma, mlha nebo přímé slunce.

<sup>8</sup> Součástí balení Driving Assistant a Driving Assistant Professional.

<sup>9</sup> Součástí balení Driving Assistant Professional.

<sup>10</sup> Reálné zobrazení na kontrolním displeji pouze s výbavou Parkovací asistent a Parkovací asistent Plus.



Objevte více s novou aplikací BMW BROCHURES. Nyní k dispozici pro váš chytrý telefon a tablet.

■ Základní výbava. □ Volitelná výbava

## M SPORTOVNÍ PAKET.

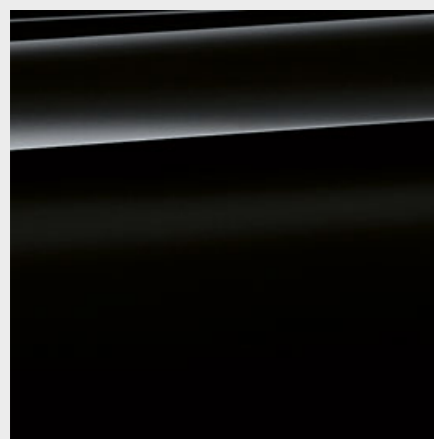

■ **Nemetalický lak 668 Black (černá)**<sup>1</sup>



■ **Nemetalický lak 300 Alpine White (bílá)**<sup>2</sup>

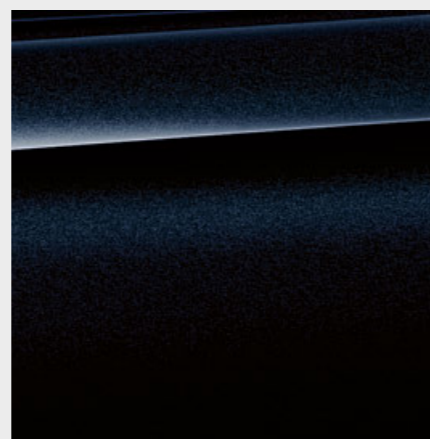

□ **Metalický lak 416 Carbon Black (černá)**<sup>4</sup>

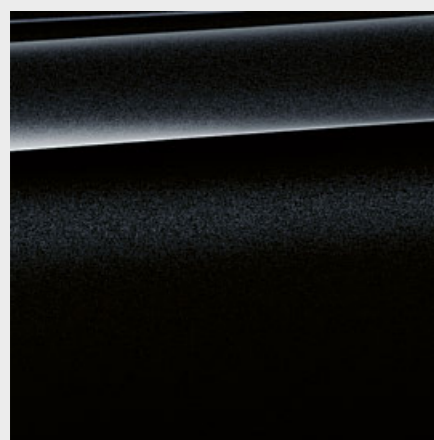

□ **Metalický lak 475 Black Sapphire (černá)**<sup>5</sup>



□ **Metalický lak A96 Mineral White (bílá)**<sup>5</sup>

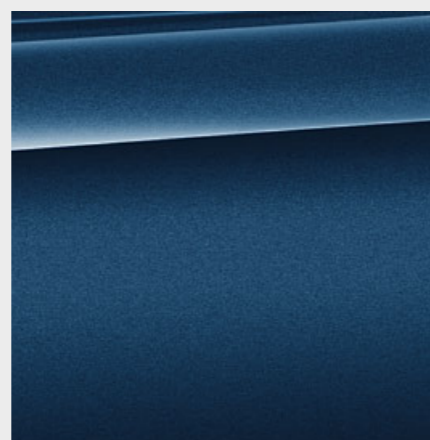

□ **Metalický lak C1M Phytomic Blue (modrá)**<sup>5</sup>

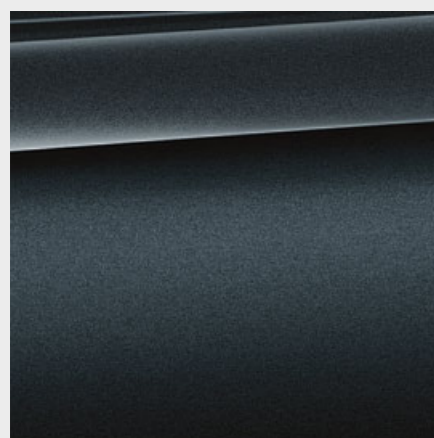

□ **Metalický lak C27 Arctic Grey (šedá s brilantovým efektem)**<sup>5</sup>

## BMW INDIVIDUAL



□ **BMW Individual metalický lak C1N Sunstone (stříbrná)**<sup>3, 5</sup>

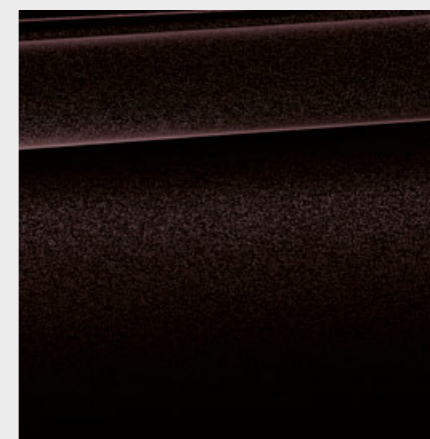

□ **BMW Individual metalický lak X03 Ruby Black (černá)**<sup>6</sup>

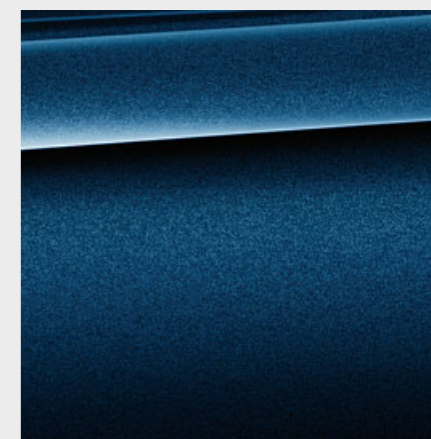

□ **BMW Individual metalický lak X10 Tanzanite Blue (modrá)**<sup>6</sup>

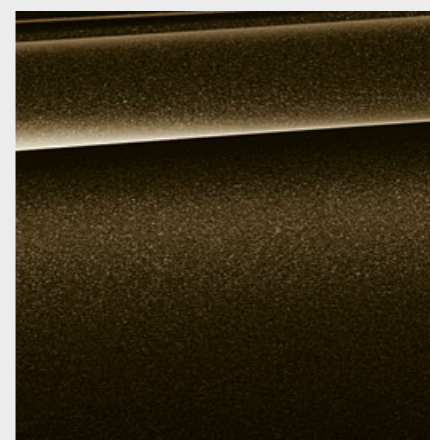

□ **BMW Individual metalický lak X13 Pyrite Brown (hnědá)**<sup>6</sup>

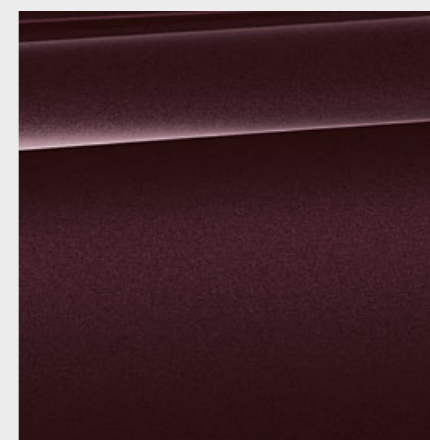

□ **BMW Individual metalický lak X1B Ametrine**<sup>6</sup>

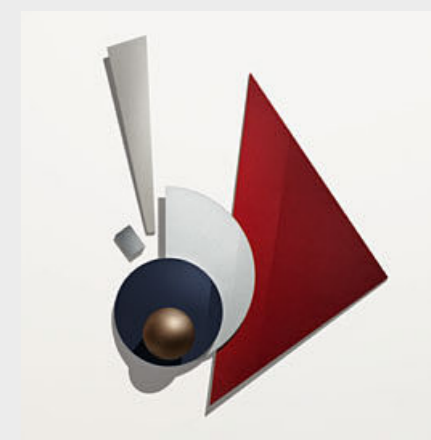

**Nekonečná variabilita barev.** Chcete svoji vlastní barvu? BMW Individual je připraveno pomoci s vaším výběrem.

**[ Vzorník barev ]** Tento vzorník barev vám má podat první informace o výběru barev a materiálů pro vaše BMW. Podle našich zkušeností však v jednotlivých případech nemusí barvy odpovídat skutečnému barevnému odstínu laku, polstrování a vnitřního obložení. Proto se raději obraťte na vašeho Autorizovaného Dealera BMW, který vám ochotně pomůže s výběrem. Je připraven ukázat předvést vzorník a pomůže také při řešení vašich individuálních požadavků.

**[ BMW Konfigurator ]** Použijte Konfigurator k vytvoření vašeho osobního, jedinečného BMW. K dispozici jsou všechny dostupné barvy a vybavení. Pro více informací navštivte adresu [www.bmw.cz](http://www.bmw.cz)

<sup>1</sup> Není k dispozici pro model M50d.

<sup>2</sup> Standardní výbava pro M sportovní paket a pro M50d.

<sup>3</sup> K dispozici pouze pro M50d nebo v kombinaci s dodatečnou výbavou.

<sup>4</sup> K dispozici pouze pro M50d nebo ve spojení s M sportovním paketem.

<sup>5</sup> Volitelně k dispozici také pro M sportovní paket.

<sup>6</sup> K dispozici od 04/2019.



# SVĚT BAREV PRO INTERIÉR.

Provedení. 38 | 39

Objevte více s novou aplikací BMW BROCHURES. Nyní k dispozici pro váš chytrý telefon a tablet.

■ Základní výbava. □ Volitelná výbava

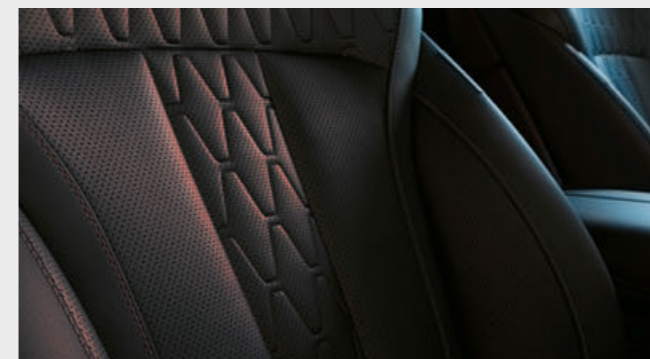
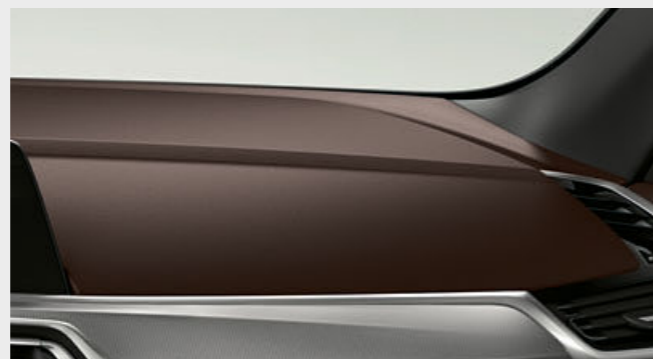

## KŮŽE

K dispozici pro

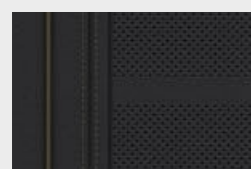

- Sériové provedení
- xLine
- M sportovní paket

**Kůže Vernasca**  
MCSW Black  
(černá), perforovaná,  
černá barva interiéru

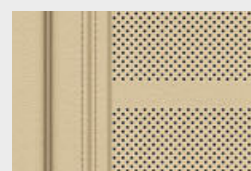

- Sériové provedení
- xLine
- M sportovní paket

**Kůže Vernasca**  
MCHE Canberra  
Beige (béžová),  
perforovaná, barva  
interiéru Mocha  
(hnědá)<sup>1</sup>

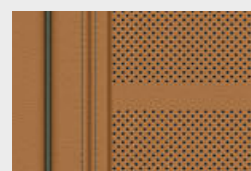

- Sériové provedení
- xLine
- M sportovní paket

**Kůže Vernasca**  
MCRI Cognac  
(hnědá),  
perforovaná, černá  
barva interiéru

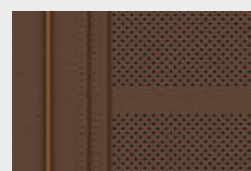

- Sériové provedení
- xLine
- M sportovní paket

**Kůže Vernasca**  
MCHF Coffee,  
perforovaná, černá  
barva interiéru

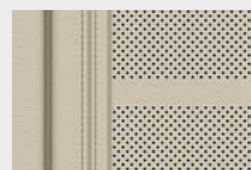

- Sériové provedení
- xLine
- M sportovní paket

**Kůže Vernasca**  
MCEW Ivory White  
(bílá), perforovaná,  
černá barva  
interiéru<sup>2</sup>

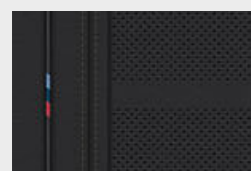

- M sportovní paket

**Kůže Vernasca**  
MAH9 Black (černá),  
hnědé kontrastní  
prošívání, černá  
barva interiéru<sup>4</sup>

## OBLOŽENÍ INTERIÉRU

K dispozici pro

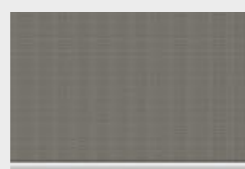

- Sériové provedení
- xLine
- M sportovní paket

4KM Hliníkové  
obložení interiéru  
Aluminium Mesh  
Effect Dark



- Sériové provedení
- xLine
- M sportovní paket

4KP Dřevěné  
obložení interiéru  
Ash Grain v leskle  
hnědém provedení

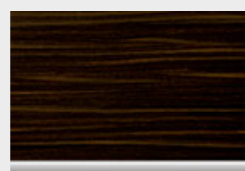

- Sériové provedení
- xLine
- M sportovní paket

4KR Dřevěné  
obložení interiéru  
Fineline Stripe  
v leskle hnědém  
provedení

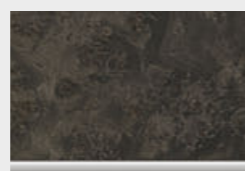

- Sériové provedení
- xLine
- M sportovní paket

4KT Dřevěné  
obložení interiéru  
Poplar Grain  
v provedení hnědý  
antracit s otevřenými  
póry

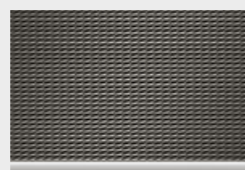

- M sportovní paket

4KK Obložení  
interiéru Aluminium  
Tetragon<sup>4</sup>

## KŮŽE BMW INDIVIDUAL

K dispozici pro

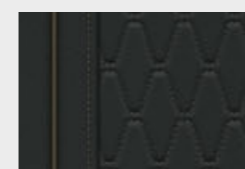

- Sériové provedení
- xLine
- M sportovní paket

**BMW Individual  
rozšířené kožené  
čalounění Merino**  
VASW Black (černá),  
černá barva  
interiéru<sup>2</sup>



- Sériové provedení
- xLine
- M sportovní paket

**BMW Individual  
rozšířené kožené  
čalounění Merino**  
VATQ Tartufo  
(hnědá), černá barva  
interiéru<sup>2</sup>

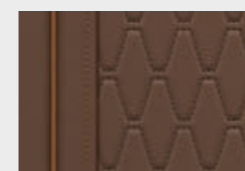

- Sériové provedení
- xLine
- M sportovní paket

**BMW Individual  
rozšířené kožené  
čalounění Merino**  
VAHF Coffee, černá  
barva interiéru<sup>2</sup>



- Sériové provedení
- xLine
- M sportovní paket

**BMW Individual  
rozšířené kožené  
čalounění Merino**  
VAEW Ivory White  
(bílá), černá barva  
interiéru<sup>2</sup>



**Čalounění bez  
omezení.**  
VKUSNÝ PODPIS?  
BMW Individual je  
připraveno pomoci s  
vaším výběrem.

## OBLOŽENÍ INTERIÉRU BMW INDIVIDUAL

- Sériové provedení
- xLine
- M sportovní paket

4ML BMW Individual  
obložení interiéru  
v leskle černém pro-  
vedení Piano Black



- Sériové provedení
- xLine
- M sportovní paket

4WW BMW Indi-  
vidual lesklé dřevěné  
obložení interiéru  
Ash Grain Silver  
Grey

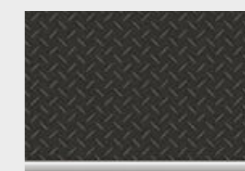

- Sériové provedení
- xLine
- M sportovní paket

XET BMW Individual  
dřevěné obložení  
interiéru Fineline  
Black (černá) s hliní-  
kovými detaily<sup>5</sup>

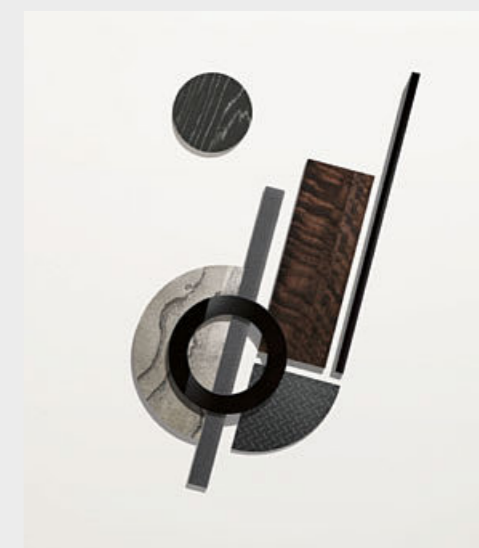

**Nejllepší materiály.**  
Světle šedé dřevo  
nebo černé obložení?  
BMW Individual  
je připraveno pomoci  
s vaším výběrem.

Berte prosím na vědomí, že standardní používání, a to jak dlouhodobé, tak krátkodobé, může vést k nevratnému poškození čalounění. To se může projevit při použití barevného obložení.

<sup>1</sup> K dispozici pouze v kombinaci s dodatečnou výbavou.

<sup>2</sup> K dispozici pouze ve spojení s komfortními sedadly.

<sup>3</sup> Plánovaná dostupnost od 12/2018.

<sup>4</sup> Standard pro M50d.

<sup>5</sup> K dispozici od 04/2019.



# KOLA A PNEUMATIKY.

Objevte více s novou aplikací BMW BROCHURES. Nyní k dispozici pro váš chytrý telefon a tablet.



□ 19" kola z lehké slitiny V-spoke 734 ve stříbrném provedení Reflex Silver, dojezdové pneumatiky runflat, 9 J x 19 s pneumatikami 265/50 R19.<sup>1</sup>



□ 20" kola z lehké slitiny Star-spoke 736 v provedení Ferric Grey, leštěná, s kombinovanými pneumatikami typu runflat, přední 9 J x 20 s pneumatikami 275/45 R20, zadní 10,5 J x 20 s pneumatikami 305/40 R20.<sup>1</sup>



□ 20" kola z lehké slitiny V-spoke 738 v provedení Bicolour, leštěná, s kombinovanými pneumatikami typu runflat, přední 9 J x 20 s pneumatikami 275/45 R20, zadní 10,5 J x 20 s pneumatikami 305/40 R20.<sup>2</sup>



□ 21" M kola z lehké slitiny Y-spoke 744 v provedení Bicolour Orbit Grey, leštěná, s kombinovanými pneumatikami typu runflat, přední 9,5 J x 21 s pneumatikami 275/40 R21, zadní 10,5 J x 21 s pneumatikami 315/35 R21.<sup>1</sup>



□ 21" kola z lehké slitiny Y-spoke 744 v šedém provedení Orbit Grey, s kombinovanými pneumatikami typu runflat, přední 9,5 J x 21 s pneumatikami 275/40 R21, zadní 10,5 J x 21 s pneumatikami 315/35 R21.<sup>1</sup>



□ 22" M kola z lehké slitiny V-spoke 747 M v matném provedení Cerium Grey s kombinovanými pneumatikami, přední 9,5 J x 22 s pneumatikami 275/35 R22, zadní 10,5 J x 22 s pneumatikami 315/30 R22.<sup>3</sup>

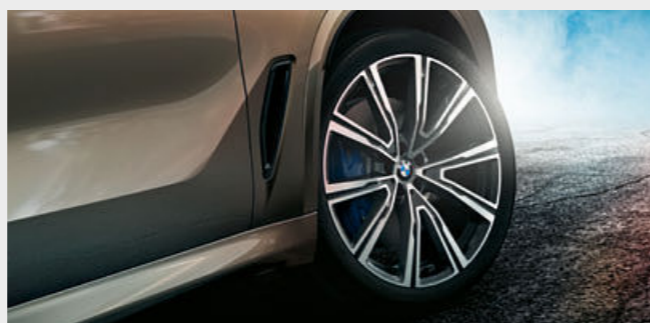

□ 22" BMW Individual kola z lehké slitiny V-spoke 746 I v provedení Orbit Grey s kombinovanými pneumatikami, leštěná, přední kola 9,5 J x 22 s pneumatikami 275/35 R22, zadní kola 10,5 J x 22 s pneumatikami 315/30 R22.

# ORIGINÁLNÍ PŘÍSLUŠENSTVÍ BMW.

Provedení. 40 | 41

■ Základní výbava. □ Volitelná výbava ○ Příslušenství



○ Moderní černý **střešní box** s bočními lištami v provedení titani-um silver má objem 520 litrů a pasuje na všechny střešní nosiče BMW. Lze ho otevřít z obou stran a je vybaven trojitým centrálním zamýkáním na obou stranách, což ulehčuje nakládání a chrání obsah proti zlodějům.



○ **BMW Advanced Car Eye 2.0** je citlivá full-HD kamera zachycující prostor před a za vozem, a to i v noci, když je vozidlo zaparkované. V případě ořesu nebo pohybu začne kamera automaticky nahrávat situaci kolem vozu s cílem zdokumentovat případné nehody nebo vloupání.



○ **Nosič kol BMW Pro 2.0** je lehký, ale robustní, unese až 60 kg. Neobyčejně snadno se používá, unese dvě jízdní kola nebo elektrokola (lze rozšířit pro montáž trojice kol). Díky sklápěcímu mechanismu neomezuje přístup do zavazadlového prostoru vozidla.



○ Protiskuzová, nepromokavá a odolná rohož chrání zavazadlový prostor před nečistotami a vlhkostí. V černé barvě s vloženým ozdobným prvkem z nerezové oceli vhodně doplňuje interiér.



○ Ideálně padnoucí ochrana prostoru pro nohy vpředu před vlhkostí a špinou. V černé barvě s vloženým ozdobným prvkem z nerezové oceli vhodně doplňuje interiér.

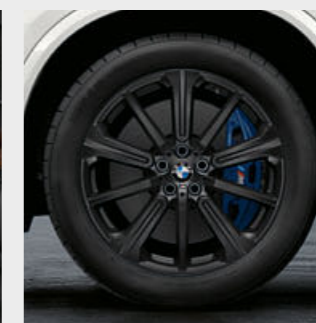

○ Kvalitní 20" M kola z lehké slitiny Star-spoke 748 M v matném černém provedení Jet Black. Kompletní sada<sup>4</sup> letních kol s pneumatikami runflat a systémem TPMS.



○ Odlehčená 22" M Performance kola z lehké slitiny Star-spoke 749 M Bicolour Jet Black, lesklá. Kompletní sada<sup>4</sup> letních kol s kontrolou tlaku v pneumatikách.

<sup>1</sup> Není k dispozici pro model M50d.

<sup>2</sup> K dispozici pouze pro Model s xLine.

<sup>3</sup> K dispozici pouze pro M50d.

<sup>4</sup> K dispozici také jako kompletní sada zimních kol.



BMW X5		xDrive40i <sup>6</sup>	xDrive30d	M50d
<b>Hmotnost</b>				
Provozní hmotnost podle EU (xDrive) <sup>1</sup>	kg	2135	2185	2350
Přípustná celková hmotnost (xDrive)	kg	2800	2860	3010
Povolená hmotnost nebrzděného přívěsu (xDrive) <sup>2</sup>	kg	750	750	750
Přípustná hmotnost brzděného přívěsu při max. 12% stoupání/max. 8% stoupání (xDrive) <sup>2</sup>	kg	3500/3500	3500/3500	3500/3500
Objem zavazadlového prostoru	l	650–1870	650–1870	650–1870
<b>Motor</b>				
Počet válců / ventilů		6/4	6/4	6/4
Zdvihový objem	cm <sup>3</sup>	2998	2993	2993
Výkon/otáčky	kW (kJ)/min	250 (340)/ 5500–6500	195 (265)/ 4000	294 (400)/ 4400
Max. točivý moment / otáčky	Nm/l/min	450/ 1500–5200	620/ 2000–2500	760/ 2000–3000
<b>Převodovka</b>				
Pohon		Pohon všech kol	Pohon všech kol	Pohon všech kol
Sériová převodovka (xDrive)		Automatická převodovka Steptronic Sport	Automatická převodovka Steptronic Sport	Automatická převodovka Steptronic Sport
<b>Jízdní výkony</b>				
Maximální rychlost (xDrive)	km/h	243	230	250 <sup>3</sup>
Zrychlení z 0 na 100 km/h (xDrive)	s	5,5	6,5	5,2
<b>Spotřeba paliva<sup>4,5,6</sup></b>				
Město (xDrive)	l/100 km	10,4–10,6	7,5–6,8	7,6–8,1
Mimo město (xDrive)	l/100 km	7,4–7,5	5,6–6,2	6,3–6,7
Kombinovaná (xDrive)	l/100 km	8,5–8,7	6,0–6,7	6,8–7,2
Emisní standard (certifikováno)		EU6d-temp	EU6d-temp	EU6d-temp
Kombinované emise CO <sub>2</sub> (xDrive)	g/km	193–197	158–175	179–189
Objem palivové nádrže (cca)	l	83	80	80
<b>Kola / pneumatiky</b>				
Rozměry pneumatik		255/55 R18 W	255/55 R18 W	275/40 R21 Y 315/35 R21 Y
Rozměr kol		8,5 J x 18	8,5 J x 18	9,5 J x 21/ 10,5 J x 21
Materiál		Lehká slitina	Lehká slitina	Lehká slitina

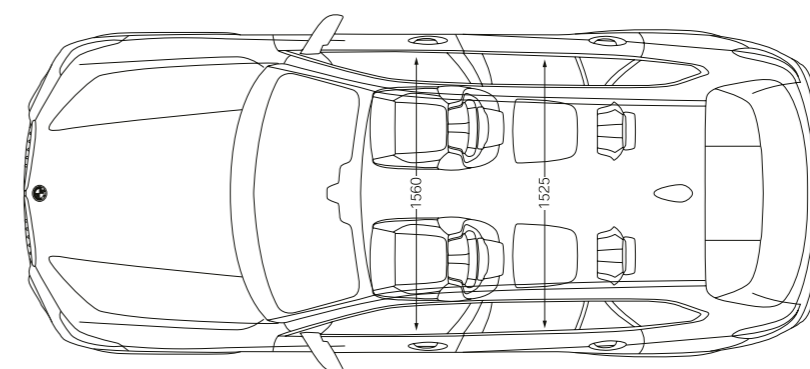
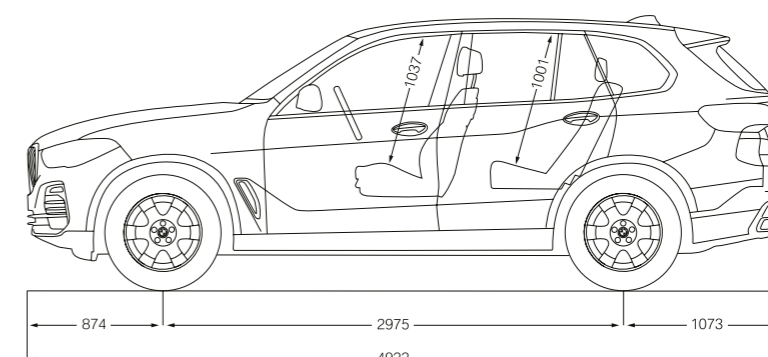
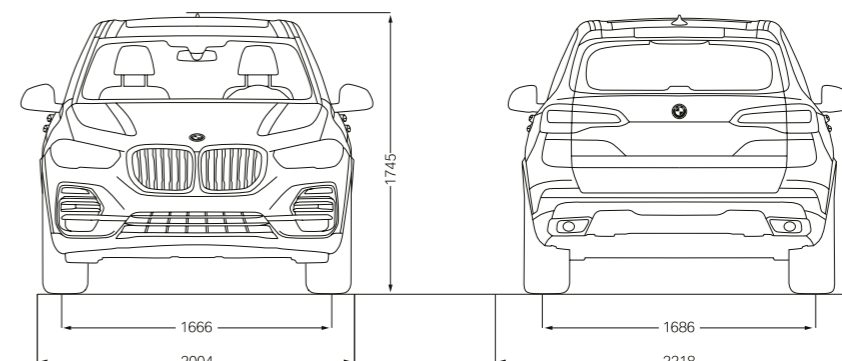

Všechny rozměry v technických kresbách jsou uvedené v milimetrech. Výška bez střešní antény 1466 mm. Rozchod BMW X5 M50d vpředu: 1684 mm, vzadu: 1689 mm. Hodnoty výkonu, spotřeby paliva a produkce emisí CO<sub>2</sub> platí pro vozidla se standardně dodávanou převodovkou.

<sup>1</sup> Hmotnostní údaje platí pro vozidla se standardní výbavou a neobsahují volitelnou výbavu. Uvedená hodnota platí pro palivovou nádrž naplněnou na 90 % a hmotnost řidiče se zavazadly 75 kg. Volitelná výbava může ovlivnit hmotnost vozidla, jeho užitečné zatížení a maximální rychlost, pokud má zvolené vybavení vliv na aerodynamiku vozidla.

<sup>2</sup> Aktuální celková hmotnost přívěsu nesmí překročit maximální povolenou hmotnost přívěsu a v potaz se bere i maximální svislé zatížení tažného zařízení.

<sup>3</sup> Elektronicky omezeno.

<sup>4</sup> Údaje o výkonu zážehových motorů platí pro vozidla používající palivo s oktanovým číslem 98. Uvedené údaje o spotřebě paliva byly stanoveny podle Nařízení Evropského parlamentu a Rady (ES) č. 2007/715 v platném znění. Jsou přípustná bezolovnatá paliva s oktanovým číslem 91 a vyšším s maximálním podílem etanolu 10 % (E10). BMW doporučuje používat bezolovnatý benzin Super s oktanovým číslem 95.

<sup>5</sup> Uvedené údaje o spotřebě paliva, emisích CO<sub>2</sub> a spotřebě energie byly stanoveny podle Nařízení Evropského parlamentu a Rady (ES) č. 2007/715 v platném znění. Údaje se vztahují k vozidlu v základním vybavení v Německu a uvedené rozpětí zohledňuje volitelnou výbavu a rozdíly v rozměrech zvolených kol a pneumatik, a mohou se během konfigurace lišit. Hodnoty byly odvozeny již na základě nové normy WLTP a pro srovnání byly zpět přepočítány na hodnoty NEDC.

<sup>6</sup> Plánovaná dostupnost od 12/2018.



**BMW X5 xDRIVE40i S M SPORTOVNÍM PAKETEM:**

Zážehový řadový 6válec BMW TwinPower Turbo, 250 kW (340 k), 22" M kola z lehké slitiny Double-spoke 742 M Bicolour, s kombinovanými pneumatikami, metalický lak Mineral White (bílá), komfortní sedadla s rozšířeným koženým čalouněním Merino Coffee, dřevěné obložení interiéru Finline Stripe v leskle hnědém provedení.

Tento katalog obsahuje modely, výbavu a možnosti konfigurace (sériové výbavy a speciální výbavy) vozů společnosti BMW AG dodávaných na německý trh. Standardní a volitelná výbava, stejně jako konkrétní konfigurace doplňků jednotlivých modelů se mohly po uzávěrce 16.05.2018 v jiných zemích Evropské unie změnit. Více detailů vám rád poskytne BMW Autorizovaný Dealer. Design a výbava se mohou změnit.

© BMW AG, Mnichov, Německo. Kopírování celku nebo jen částí je bez písemného povolení BMW AG (Mnichov) zakázáno.

411 005 136 86 1 2018 BC. Vytisknuto v Německu 2018.

