



Radost z jízdy



BMW X3.

BMW EFFICIENT DYNAMICS.
NÍŽŠÍ SPOTŘEBA. VÍCE RADOSTI Z JÍZDY.

BMW X3.



DIGITÁLNÍ OBJEVOVÁNÍ: NOVÁ APLIKACE BMW BROCHURES.

NOVINKA



Více informací, více radosti z jízdy: Nová aplikace BMW brochures vytvoří nový digitální a interaktivní zážitek. Po stažení aplikace BMW brochures do vašeho telefonu a tabletu poznáte nové perspektivy vašeho BMW.

INOVACE A TECHNOLOGIE.



18 BMW EfficientDynamics



20 BMW Personal CoPilot
21 BMW ConnectedDrive



22 Podvozek a bezpečnost

SÉRIOVÉ PROVEDENÍ.



24 Modely a pakety



30 BMW Individual



33 Funkční vybavení



36 Barvy karoserie

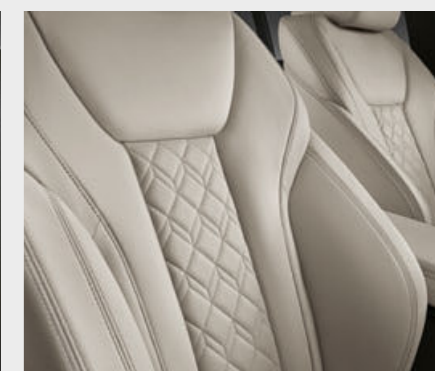

38 Barvy interiéru



40 Kola a pneumatiky



41 Originální příslušenství BMW

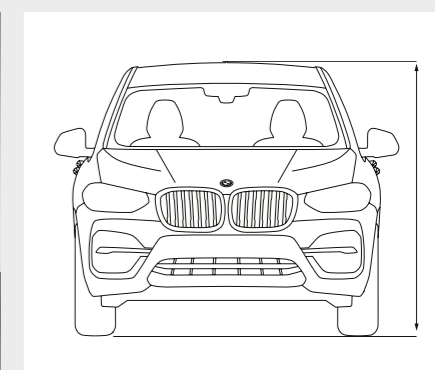

42 Technické údaje



**PRO VŠECHNY,
KTERÍ CHTĚJÍ VŠECHNO.**





UDĚLEJTE SI PŘESTÁVKU.



OPTIMÁLNĚ VYVÁŽENÁ KAROSERIE II ZNAČNÁ ŠÍŘKA II ROVNÁ LINIE STŘECHY II
VELKÉ KONCOVKY VÝFUKU II VÝRAZNĚ TVAROVANÁ ZADNÍ LED SVĚTLA*

* K dispozici jako volitelná výbava.



KDEKOLIV. KDYKOLIV. PODLE VÁS.



ROBUSTNÍ, VYTŘÍBENÝ DESIGN KAROSERIE II PŮSOBIVÉ PROPORCE II
VÝRAZNÁ HORIZONTÁLNÍ LINIE II ELEGANTNĚ SPORTOVNÍ PLOCHY II DLOUHÁ KAPOTA II
DLOUHÝ ROZVOR II KRÁTKÉ PŘEVISY



DOKONALE NALEŠTĚNÉ, I V BAHNĚ.



ZÁŽEHOVÝ ŘADOVÝ ŠESTIVÁLEC M PERFORMANCE TWIN POWER TURBO II
M SPORTOVNÍ VÝFUKOVÝ SYSTÉM II ROZLOŽENÍ HMOTNOSTI MEZI NÁPRAVAMI 50:50 II
OPTIMÁLNÍ AERODYNAMIKA II M SPORTOVNÍ DIFERENCIÁL





UŽIJTE SI VÝHLED.



PŮSOBIVÝ PROSTOR II VELKÁ PANORAMATICKÁ PROSKLENÁ STŘECHA* II
KVALITNÍ MATERIÁLY II PRECIZNÍ ZPRACOVÁNÍ II PROSTOROVÉ OSVĚTLENÍ II
PALUBNÍ DESKA Z MATERIÁLU SENSATEC II AKUSTICKÉ ZASKLENÍ*

* K dispozici jako volitelná výbava.

TAK NEZÁVISLÉ. TAK PROPOJENÉ.



10,25" DOTYKOVÝ DISPLEJ* II NOVÉ INDIVIDUÁLNĚ NASTAVITELNÉ UŽIVATELSKÉ ROZHRAŇÍ II INTELIGENTNÍ OVLÁDÁNÍ HLASEM A GESTY** II PLNOBAREVNÝ BMW HEAD-UP DISPLEJ* II DRIVING ASSISTANT PLUS** II BMW CONNECTED**

* K dispozici jako volitelná výbava.
** Předpokladem fungování je výbava ConnectedDrive Services.



SKUTEČNÉ X. OD A DO Z.



NA SILNICI I MIMO NI. OPTIMÁLNÍ ROZLOŽENÍ HMOTNOSTI A ASISTENČNÍ SYSTÉMY BMW PERSONAL * COPILOT, JAKO JE ADAPTIVNÍ SYSTÉM PRO UDRŽOVÁNÍ RYCHLOSTI NEBO ASISTENT PRO JÍZDU V PRUZÍCH, ZAJIŠŤUJÍ, ŽE SI JÍZDU V NOVÉM BMW X3 OPRAVDU UŽIJETE. A DÍKY MODERNÍMU A EXKLUZIVNÍMU INTERIÉRU, INOVATIVNÍ KONCEPCI OVLÁDÁNÍ A JEDINEČNÉ KONEKTIVITĚ JE V TOMTO VOZE SVOBODA TÍM MNOHASMYSLOVÝM ZÁŽITKEM, KTERÝM BY MĚLA BÝT.

NEZÁVISLOST NA X-TOU – V BMW X3.

* K dispozici jako volitelná výbava.

www.bmw.cz/efficientdynamics

**VÍCE ZÁTAHU,
 MÉNĚ ŽÍZNĚ.**

Více výkonu pro 3 až 12 válců. Méně spotřebovat a více si užít – **motory BMW TwinPower Turbo** přinášejí nejvyšší míru dynamiky při nejlepší možné hospodárnosti, zajištěné nejnovejšími vstříkovacími systémy, přizpůsobivým podáním výkonu a promyšlenými technologiemi přeplňování. Nezáleží na tom, zda benzin nebo diesel, nezáleží na tom, kolik válců. Inovativní motory z rodiny BMW EfficientDynamics nabízejí díky technologii BMW TwinPower Turbo výrazně temperamentnější nástup síly a spontánní reakce již v nízkých otáčkách, ale zároveň jsou velmi úsporné a produkují minimum emisí.

**NIŽŠÍ SPOTŘEBA.
 VÍCE RADOSTI Z JÍZDY.**

Od roku 2000 o cca 33 % méně emisí CO₂: **BMW EfficientDynamics** je soubor technologií zaměřených nejen na hnací soustavu, ale také na celkový koncept vozidel a inteligentní hospodaření s energiemi. Je součástí sériové výbavy každého vozu BMW a je tvořen celou řadou inovativních technologií zlepšujících hospodárnost provozu. Zásadou na hospodárnost zaměřených motorů, snižování hmotnosti a aerodynamické optimalizace je BMW připraveno snížit flotilové emise CO₂ svých vozů o 33 %.

**VÍCE RYCHLOSTI,
 NIŽŠÍ HMOTNOST.**

Inteligentní odlehčená konstrukce u automobilů BMW znamená, že je pro každou část vozu použit optimální druh materiálu. **BMW EfficientLightweight** v maximální možné míře snižuje hmotnost používáním obzvláště lehkých materiálů, jako je hliník nebo karbon. Tato koncepce, zvaná **BMW EfficientLightweight**, je dnes nedílnou součástí BMW EfficientDynamics a je aplikovaná na každém automobilu BMW.



**LEHKÁ
 KONSTRUKCE.**

Inteligentní odlehčená konstrukce u BMW znamená používání vhodných materiálů pro specifické díly vozidla. Pro každou součást je vždy zvolen nejvhodnější materiál. Tato filozofie, známá také pod názvem **BMW EfficientLightweight**, je nyní součástí BMW EfficientDynamics a je používána u všech vozů BMW.

AERODYNAMIKA.

Různými aerodynamickými řešeními BMW optimalizovalo koeficient odporu vzduchu, hospodárnost, stejně tak jako akustiku v interiéru. Došlo také ke snížení spotřeby paliva. Masky chladiče ve tvaru ledvinek s aktivním prouděním vzduchu, vzduchové clony kolem předních kol a aerodynamicky optimalizovaná kola jsou cílená opatření k dalšímu snížení odporu vzduchu.

**VOLIČ JÍZDNÍCH REŽIMŮ
 S REŽIMY ADAPTIVE¹
 A ECO PRO.**

Volič jízdních režimů Driving Experience Control nabízí řidiči výběr mezi standardním režimem COMFORT, režimem ECO PRO zaměřeným na hospodárnost a režimem SPORT, který umožňuje ještě dynamičtější jízdu. Nová interaktivní funkce, režim ADAPTIVE³, neustále upravuje aktivně řízené tlumiče, řízení a samočinnou převodovku Steptronic s ohledem na aktuální jízdní situaci.

V BMW X3.

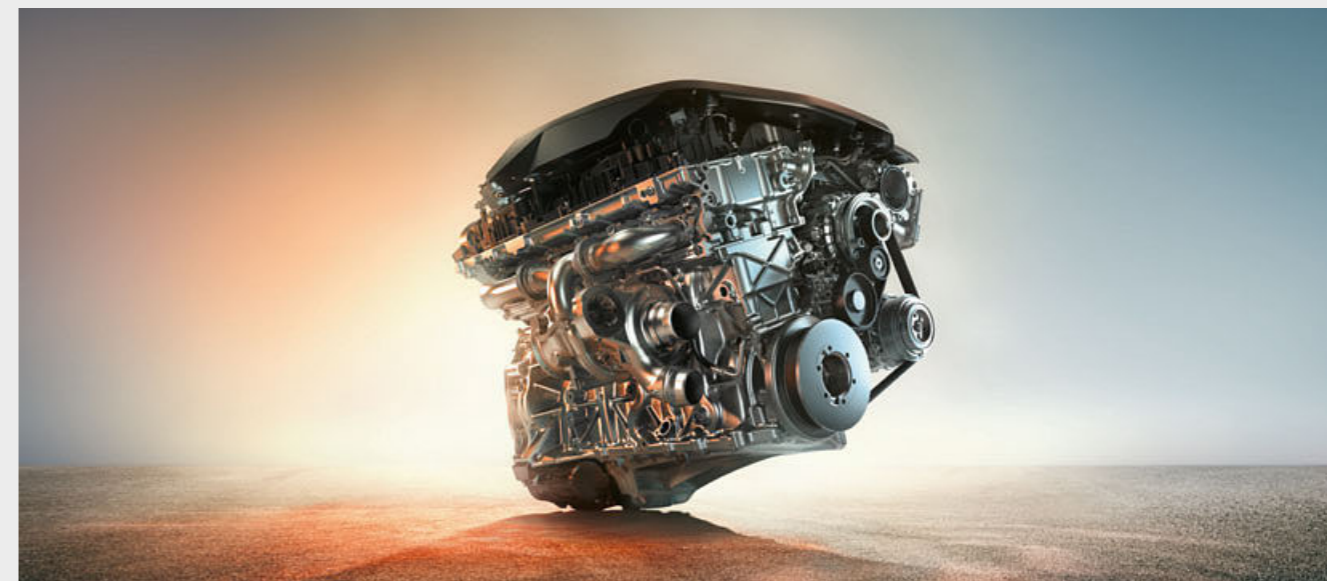

BMW X3 xDrive20i

- Zážehový 4válec BMW TwinPower Turbo o výkonu 135 kW (184 k) a točivém momentu 290 Nm
- Zrychlení 0–100 km/h: 8,3 s; maximální rychlost: 215 km/h
- Kombinovaná spotřeba paliva: 7,3–7,1 l/100 km
- Kombinované emise CO₂: 168–163 g/km

BMW X3 xDrive30i

- Zážehový 4válec BMW TwinPower Turbo o výkonu 185 kW (252 k) a točivém momentu 350 Nm
- Zrychlení 0–100 km/h: 6,3 s; Maximální rychlost: 240 km/h
- Kombinovaná spotřeba paliva: 7,3–7,2 l/100 km
- Kombinované emise CO₂: 168–164 g/km

BMW X3 M40i

- Zážehový řadový 6válec BMW TwinPower Turbo o výkonu 260 kW (354 k) a točivém momentu 500 Nm
- Zrychlení 0–100 km/h: 4,8 s; Maximální rychlost: 250 km/h²
- Kombinovaná spotřeba paliva: 9,1 l/100 km
- Kombinované emise CO₂: 207–206 g/km

BMW X3 sDrive18d

- Vznětový řadový 6válec BMW TwinPower Turbo o výkonu 110 kW (150 k) a točivém momentu 350 Nm
- Zrychlení 0–100 km/h: 9,5 s; Maximální rychlost: 200 km/h
- Kombinovaná spotřeba paliva: 5,3–5,1 l/100 km
- Kombinované emise CO₂: 139–134 g/km

BMW X3 xDrive20d

- Vznětový 4válec BMW TwinPower Turbo o výkonu 140 kW (190 k) a točivém momentu 400 Nm
- Zrychlení 0–100 km/h: 8,0 s; Maximální rychlost: 213 km/h
- Kombinovaná spotřeba paliva: 5,3–5,6 l/100 km
- Kombinované emise CO₂: 140–146 g/km

BMW X3 xDrive25d

- Vznětový 4válec BMW TwinPower Turbo o výkonu 170 kW (231 k) a točivém momentu 500 Nm
- Zrychlení 0–100 km/h: 6,8 s; Maximální rychlost: 230 km/h
- Kombinovaná spotřeba paliva: 5,7–5,5 l/100 km
- Kombinované emise CO₂: 150–145 g/km

BMW X3 xDrive30d

- Vznětový řadový 6válec BMW TwinPower Turbo o výkonu 195 kW (265 k) a točivém momentu 620 Nm
- Zrychlení 0–100 km/h: 5,8 s; Maximální rychlost: 240 km/h
- Kombinovaná spotřeba paliva: 6,0–5,9 l/100 km
- Kombinované emise CO₂: 159–154 g/km

BMW X3 M40d

- Vznětový řadový 6válec BMW TwinPower Turbo o výkonu 240 kW (326 k) a točivém momentu 680 Nm
- Zrychlení 0–100 km/h: 4,9 s; Maximální rychlost: 250 km/h²
- Kombinovaná spotřeba paliva: 6,5–6,4 l/100 km
- Kombinované emise CO₂: 172–169 g/km

Hodnoty jízdních výkonů, spotřeba paliva a produkce emisí CO₂ platí pro vozidla se základním typem převodovky. Uvedené údaje o spotřebě paliva, emisích CO₂ a spotřebě energie byly stanoveny podle Nařízení Evropského parlamentu a Rady (ES) č. 715/2007 v platném znění. Údaje se vztahují k vozidlu v základním vybavení v Německu a uvedené rozpětí zohledňuje volitelnou výbavu a rozdíly v rozměrech zvolených kol a pneumatik, a mohou se během konfigurace lišit.

Hodnoty jsou již založené na nové metodice WLTP a pro účely porovnání vozidel jsou přepočtené na hodnoty odpovídající klasifikaci NEDC. [Pro tato vozidla mohou při určování daní a jiných poplatků vycházejících (také) z hodnot emisí CO₂ platit jiné než udávané hodnoty]. Více informací o spotřebě paliva a emisích CO₂ je k dispozici na stranách 42 | 43 nebo v ceníku.

¹ Pouze v kombinaci s aktivními tlumiči Dynamic Damper Control a navigačním systémem Business nebo Professional.

² Elektronicky omezeno.

³ K dispozici jako volitelná výbava.

BMW Personal CoPilot

Pomůže, kdykoliv chcete.

INOVATIVNÍ ASISTENČNÍ SYSTÉMY.

Užívejte si maximální komfort a bezpečnost s BMW Personal CoPilot. Na BMW Personal CoPilot se můžete obrátit v každé situaci, ať už při jízdě, nebo třeba při parkování. Okolí vozu hlídají a zdrojem informací pro asistenční systémy jsou nejmodernější rozpoznávací zařízení v podobě radaru, ultrazvukových čidel a kamer. Ať už je zapnete, když je potřeba, nebo se aktivují v případě nouzových situací, asistenční systémy BMW Personal CoPilot zajistí, že cestování ve vašem BMW bude bezpečnější a zábavnější.

BLÍŽE K AUTONOMNÍ JÍZDĚ NEŽ KDY PŘEDTÍM.

Autonomní jízda není utopií, je to budoucnost: Po celém světě jezdí zkušební vozy BMW Personal CoPilot, které se pohybují zcela automaticky a bez zásahů řidiče. Neukazují pouze, jak se v blízké budoucnosti změní způsob dopravy, ale předvádějí také novou podobu radosti z jízdy. BMW Personal CoPilot ale již nyní nabízí širokou škálu inteligentních aktivních asistenčních systémů pro poloautomatickou jízdu, na něž se může řidič spolehnout téměř v jakékoliv jízdě situaci.

PROSTĚ ZAPARKOVAT.

Inteligentní parkovací asistenční systémy z portfolia BMW Personal CoPilot jsou připraveny, takže se již nemusíte těšit pouze na jízdu, ale také na parkování. Parkovací asistent například ukazuje vhodná parkovací místa, když kolem nich projíždíte. Podle toho, o jaký model BMW se jedná, je parkovací proces buď zcela, nebo částečně automatizovaný. Ale i v tomto případě bude automatizace pokračovat. V budoucnu proto bude možné, aby automobil našel vhodné parkovací místo a zaparkoval do něj zcela automaticky a bez řidiče.



DRIVING ASSISTANT PLUS.

Driving Assistant Plus^{2,3} nabízí větší míru komfortu a bezpečnosti v monotónních nebo složitých jízděch. Mezi takové patří dopravní zácpy, pomalu jedoucí kolony, dlouhé cesty přes město, jízda na okresních silnicích nebo dálnicích či projíždění křižovatek a přejíždění mezi jízděmi pruhy.

PARKING ASSISTANT.

Výbava parkovacím asistentem² usnadňuje parkování vozu. Zadní kamera poskytuje jasný výhled za vůz. Aktivní funkce Park Distance Control (PDC) nabízí lepší ochranu před poškozením vozu při parkování. Parkovací asistent zaparkuje vůz zcela automaticky, podélně nebo kolmo k vozovce. Při pomalé jízdě podél řady zaparkovaných vozů systém měří velikost dostupných parkovacích míst.

ADAPTIVNÍ SYSTÉM PRO UDRŽOVÁNÍ NASTAVENÉ RYCHLOSTI S FUNKCÍ STOP&GO.

Aktivní systém pro udržování rychlosti s funkcí Stop&Go^{2,3}, včetně upozornění na nebezpečí kolize s vozem jedoucím vpředu s brzdou funkcí, udržuje rychlost předvolanou řidičem a rovněž vzdálenost od vozidla jedoucího vpředu. Vozidlo samo zrychluje i brzdí a udržuje předem stanovenou vzdálenost od vozidla jedoucího vpředu, a to i v pomalém provozu nebo při jízdě v kolonách, kdy dokáže i zcela zastavit a znovu se rozjet.

NOVÉ BMW X3.

Hlavní vizuál pro BMW Personal CoPilot je pouze příkladem a uměleckým ztvárněním, které se může lišit od designu a výbavy popisovaného modelu BMW v tomto médiu.

BMW ConnectedDrive

Ve spojení s vaším světem.

Inovace a technologie 20 | 21

VÍCE NEŽ 40 LET PROPOJENÍ.

Již od počátku je v hledáčku budoucnost: BMW začalo na konektivitu pracovat již v sedmdesátých letech. Dalším významným milníkem byl rok 1999, kdy měl první vůz BMW pevně instalovanou SIM kartu. Následovaly první online funkce a Google služby, stejně jako inovativní asistenční a zobrazovací systémy, jako například BMW Head-Up Display. V centru vývoje vždy stály potřeby zákazníků: BMW bylo prvním prémiovým výrobcem automobilů, který umožnil zcela flexibilně objednávat a platit funkce vozidla. A to nejen přímo z vozu, ale také z domova prostřednictvím obchodu BMW ConnectedDrive Store. Zatím posledním krokem směrem k budoucnosti mobility je aplikace BMW Connected a cloudové řešení Open Mobility Cloud.

V BMW CONNECTED DRIVE STORE JE K DISPOZICI VÍCE NEŽ 20 SLUŽEB.

Služby ConnectedDrive jsou vstupem do digitálního světa BMW ConnectedDrive. Na cestách můžete používat aplikace, jako jsou zprávy, informace o počasí, kancelářské funkce nebo online vyhledávání. Základem fungování jsou služby ConnectedDrive Services přinášející také funkce Concierge Service nebo Online Entertainment, které lze kdykoliv, jednoduše a flexibilně objednávat prostřednictvím online obchodu BMW ConnectedDrive Store.



BMW CONNECTED SDÍLENÍ POLOHY V REÁLNÉM ČASE.

S funkcí Share Live Trip¹ může řidič za jízdy v reálném čase bezpečně sdílet svůj čas příjezdu a aktuální pozici s přáteli, rodinou či kolegy. Příjemce obdrží odkaz na webovou stránku, která zobrazuje cíl a aktuální pozici vozidla na mapě.

VAROVÁNÍ PŘED NEBEZPEČÍM.

Varování před nebezpečím^{1,4} je funkcí systému Real Time Traffic Information (RTTI), která vozidlům BMW umožňuje se anonymně a v reálném čase navzájem varovat před riziky na silnici.

S BMW CONNECTED JSTE PŘIPOJENI 24/7.

Jsou dveře mého vozu skutečně zamčené, kdy musím odjet z kanceláře, abych stihl večeri v luxusní italské restauraci a jak se tam dostanu? S těmito a dalšími otázkami Vám jednoduše poradí aplikace BMW Connected, která je Vaším osobním asistentem. Díky němu jste i ve svém voze propojeni se světem a máte i během jízdy přístup k mnoha funkcím, které usnadňují a zpříjemňují cestování.

REAL TIME TRAFFIC INFORMATION.

Služba Real Time Traffic Information^{1,2,4} poskytuje informace o aktuální dopravní situaci na dálnicích, silnicích 1. a 2. třídy a nejdůležitějších městských komunikacích. Informace o zpoždění jsou tak uživatelům k dispozici prakticky okamžitě. Na základě aktuální situace služba nabízí nejvhodnější alternativní trasy.

NOVÉ BMW X3.

¹ K dispozici pouze k kombinaci s ConnectedDrive Services.

² K dispozici jako volitelná výbava.

³ K dispozici pouze v kombinaci s dodatečnou výbavou.

⁴ K dispozici pouze ve spojení s navigačním systémem Professional.



Osmistupňová převodovka **Steptronic Sport**^{1,3} nabízí mimořádně sportovní řazení. V automatickém i manuálním režimu lze používat páčky řazení nebo řadicí páku – pro pohodlnou jízdu setrvačností nebo mimořádně dynamickou jízdu. V režimu SPORT a s pákou voliče v levé poloze S/M se řazení zaměřuje na maximální dynamiku.

Aktivní podvozek¹ upravuje charakteristiku tlumičů tak, aby odpovídala dané jízdě situaci, čímž přispívá ke zvýšení komfortu i jízdě dynamiky. Kromě standardního režimu COMFORT zajišťujícího vyšší jízdě komfort je k dispozici také režim SPORT se sportovní charakteristikou tlumičů.

Pro modely xDrive na přání dodávaný systém **Hill Descent Control** (HDC) po své aktivaci automaticky zajišťuje udržování pomalé rychlosti při sjíždění nejpříkřejších svahů, aniž by řidič musel brzdit.

M sportovní brzdy^{1,3} mají čtyřpístkové pevné třmeny vpředu a dvoupístkové plovoucí třmeny vzadu v modrém provedení s logem M a používají větší brzdové kotouče, zaručující mimořádný brzdový výkon.

M sportovní výfuk³ vytváří dynamický zvuk, který lze modifikovat pomocí integrované klapky, jejíž nastavení ovlivňuje zvolený jízdě režim. Režimy SPORT a SPORT+², dostupné prostřednictvím voliče jízdě režimů, jsou doprovázeny ještě výraznějším zvukem motoru, zatímco v komfortních režimech je prioritou spíše tlumený zvuk motoru.

M sportovní diferenciál³ optimalizuje trakci a jízdě stabilitu při změně jízdě pruhu nebo akceleraci ze zatáčky, při projíždění zatáček vysokými rychlostmi nebo na měnících se površích silnice. Trakce je optimalizována za pomoci elektronicky regulované svornosti diferenciálu, která omezuje rozdíly v rychlosti otáčení jednotlivých zadních kol.

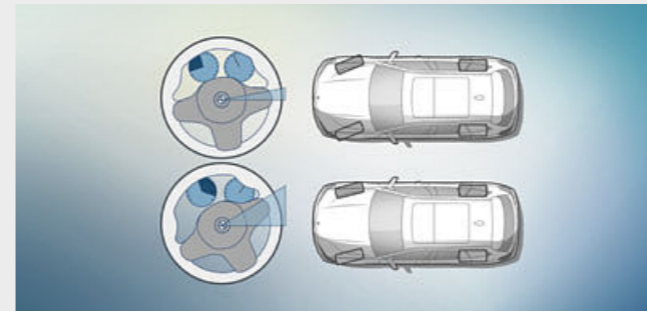

□ **Variabilní sportovní řízení s posilovačem Servotronic**³ zajišťuje přímou a agilní odezvu řízení, při současném omezení fyzické námahy při otáčení volantem. V principu funguje tak, že mění převod řízení v závislosti na úhlu natočení volantu. Tím se zlepšuje ovládání vozidla při dynamičtějším stylu jízdy a omezuje se potřebná síla k otáčení volantu při parkování a zatáčení.

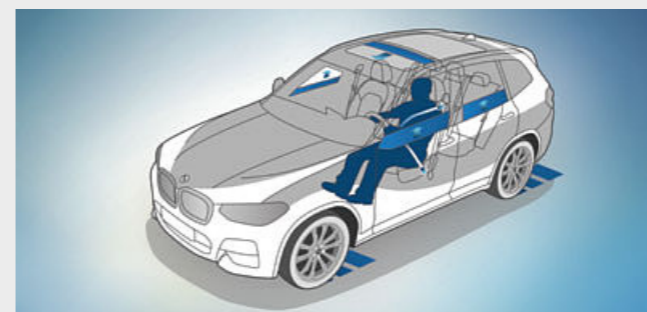

□ **Aktivní ochrana** je systém preventivní ochrany cestujících prostřednictvím BMW ConnectedDrive. Aktivní ochrana varuje řidiče, pokud detekuje známky únavy. V kritických situacích se tak předepnou bezpečnostní pásy, opěradla sedadla spolujezdce se vrátí do vzpřímené polohy (je-li vůz vybaven sedadly s elektrickým nastavením) a zavřou se boční okna i střešní okno. Dojde-li k nehodě, systém následně začne automaticky brzdit až do úplného zastavení.



□ **Natáčecí LED světlomety s přísvecováním zatáček**³ vytvářejí jasné a účinné světlo bi-LED u potkávacích a dálkových světel. Natáčecí světlomety s odbočovacími světly a technologií LED zajistí adaptivní distribuci světla s rozšířením světelného kuželu pro jízdu ve městě. LED světla denního svícení a obrysová světla v kruhových trubcích hlavních světlometů vytvářejí výrazný prvek, charakteristický pro vozy BMW.

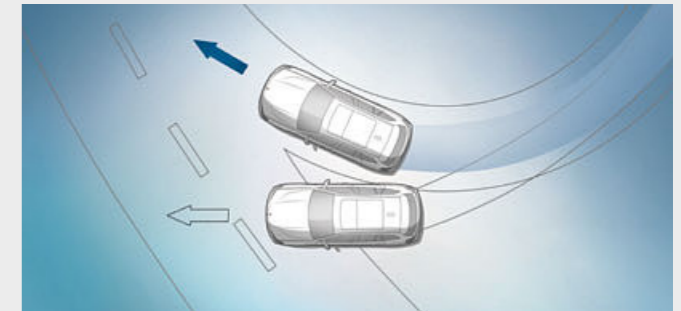

■ **Stabilizační systém DSC (Dynamic Stability Control)** neustále vyhodnocuje pohyby automobilu a když detekuje kritickou jízdě situaci, pomocí motoru a regulace brzd jej stabilizuje. Mezi další funkce DSC patří například sušení brzd, přednatlakování brzdové soustavy nebo asistent rozjezdu do kopce, který krátce přidrží vůz na místě při rozjezdu ve svahu, aby se předešlo jeho couvnutí.



■ **Lehká konstrukce a extrémní torzní tuhost karoserie** jsou základem pro sportovní jízdě dynamiku, mimořádně přesné řízení a agilitu. Dále přinášejí cestujícím nejlepší možnou celkovou ochranu.

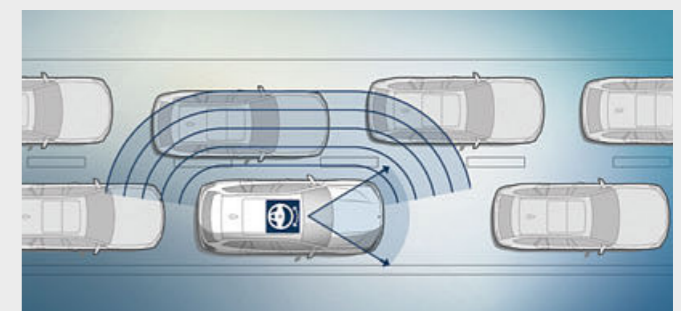

□ **Asistent řízení a jízdy v pruhu**⁴ včetně asistenta jízdy v kolonách lze aktivovat jako pomoc řidiči při monotónních jízdě situacích. V rychlostech do 210 km/h systém automaticky vůz řídí a udržuje ho uprostřed jízdě pruhu. Asistence řízení funguje nezávisle na aktivním systému pro automatické udržování rychlosti.

¹ K dispozici jako volitelná výbava.

² Režim Sport+ je standardní výbavou BMW X3 M40i a volitelnou výbavou pro BMW X3 xDrive30i a BMW X3 xDrive30d.

³ Standardně pro BMW X3 M40i a X3 M40d.

⁴ Součást balíčku Driving Assistant Plus.

SÉRIOVÉ PŘÍKONÁNÍ.

Objevte více s novou aplikací BMW BROCHURES. Nyní k dispozici pro váš chytrý telefon a tablet.



■ Prvotřídní prostředí uvnitř vozu vytváří matné obložení Oxide Silver s akcentní lištou Pearl Chrome, rádio BMW Professional a na omak příjemný kožený volant.



■ Sedadla čalouněná černou látkou Hevelius Anthracite lze v širokém rozsahu nastavovat a poskytují mimořádný komfort.

Výbava sériového provedení:

- 18" kola z lehké slitiny V-spoke 618
- LED světlomety
- Sportovní kožený volant s multifunkčními tlačítky
- Jednozónová automatická klimatizace
- Rádio BMW Professional s 6,5" barevným displejem
- Volič jízdních režimů
- Systém pro automatické udržování rychlosti s brzdou funkcí



■ 18" kola z lehké slitiny V-spoke 618 v provedení Reflex Silver, rozměr kol 7J x 18 s pneumatikami 225/60 R18.

MODEL xLINE

Výbava 24 | 25

■ Sériová výbava. □ Volitelná výbava



■ Sportovní kožený volant působí dojmem vysoké kvality zejména zásluhou zobrazených galvanizovaných prvků obložení.

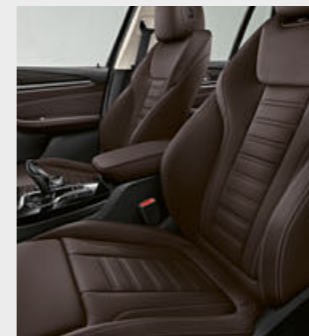

□ Sportovní sedadla čalouněná kůží Vernasca Mocha s dekorativním prošíváním a dynamickým vzhledem.



■ 19" kola z lehké slitiny Y-spoke 694 v šedém provedení Ferric Grey, rozměr kol 7,5J x 19 s pneumatikami 245/50 R19.



□ 20" kola z lehké slitiny Y-spoke 695 v leskle šedém provedení Orbit Grey, s kombinovanými pneumatikami, vhodná pro dojezdové pneumatiky runflat, přední 8J x 20 s pneumatikami 245/45 R20, zadní 9,5J x 20 s pneumatikami 275/40 R20.

Výbava exteriéru Model xLine:

- Masky chladiče ve tvaru ledvinek BMW se sedmi exkluzivně navrženými vertikálními lamelami s čelními plochami v matném hliníkovém provedení, chromovaný rámeček
- Dekorativní prvky krajních nasávacích otvorů v matně hliníkovém provedení
- 19" kola z lehké slitiny Y-spoke 694 v provedení Ferric Grey; k dispozici jsou také další kola
- Vzduchové průduchy Air Breathers v matně hliníkovém provedení
- Lišty kolem bočních oken a spodní okenní lišta v matně hliníkovém provedení, obložení B-sloupku, základny a úchyty zrcátek v leskle černém provedení
- Boční prahy v matně hliníkovém provedení
- Ochranné prvky podvozku vpředu a vzadu v matně hliníkovém provedení

Výbava interiéru Model xLine:

- Hliníkové prahové lišty s nápisem „BMW xLine“
- Sportovní sedadla pro řidiče a předního spolujezdcu v kombinaci látky/kůže Vivus Anthracite s kontrastním prošíváním; k dispozici jsou také další varianty čalounění
- M kožený volant
- Klíček s chromovými vysoce lesklými detaily
- Obložení interiéru v černém vysoce lesklém provedení s detaily v provedení Pearl Chrome; k dispozici jsou také další varianty obložení
- Nakládací hrana zavazadlového prostoru z nerezové oceli

MODEL LUXURY LINE.

Objevte více s novou aplikací BMW BROCHURES. Nyní k dispozici pro váš chytrý telefon a tablet.



■ Sportovní kožený volant působí dojmem vysoké kvality zejména zásluhou zobrazených galvanizovaných prvků obložení.

□ Sportovní sedadla čalouněná kůží Oyster Vernasca s dekorativním prošíváním podtrhuje elegantní linie interiéru.

■ 19" kola z lehké slitiny V-spoke 696 v leskle šedém dvoubarevném provedení Ferric Grey, vhodná pro dojezdové pneumatiky runflat, rozměr kol 7,5J x 19 s pneumatikami 245/50 R19.

□ 20" kola z lehké slitiny V-spoke 697 v leskle šedém dvoubarevném provedení Ferric Grey, s kombinovanými pneumatikami, vhodná pro dojezdové pneumatiky runflat, přední 8J x 20 s pneumatikami 245/45 R20, zadní 9,5J x 20 s pneumatikami 275/40 R20.

Výbava exteriéru Model Luxury Line:

- BMW maska chladiče ve tvaru ledvinek se sedmi exkluzivně navrženými lamelami a chromovaným rámečkem
- Přední nárazník se specifickými designovými prvky v chromovém provedení
- 19" kola z lehké slitiny Double-spoke 696 v leskle šedém dvoubarevném provedení Ferric Grey; vhodná pro pneumatiky runflat¹, k dispozici jsou také další kola
- Vzduchové průduchy Air Breathers v chromovém provedení
- Lišty kolem bočních oken, spodní okenní lišta v chromovém provedení, obložení B- a C-sloupku, základny a úchyty zrcátek v leskle černém provedení
- Obložení prahů v barvě Frozen Grey s akcentními prvky v chromovém provedení
- Designové ochranné prvky spodní části vozu vpředu a vzadu v matném provedení Frozen Grey s chromovými akcentními prvky

Výbava interiéru Model Luxury Line:

- Přední hliníkové prahové lišty podsvícené a s nápisem „BMW Luxury Line“
- Sedadla s černým koženým čalouněním Vernasca Black s kontrastním a specifickým prošíváním; k dispozici jsou také další varianty čalounění
- Klíček s chromovými vysoce lesklými detaily
- Dřevěné obložení interiéru Fineline Ridge s akcentními prvky v provedení Pearl Chrome; k dispozici jsou také další obložení
- Palubní deska a výplně dveří čalouněné umělou kůží Sensatec s kontrastním šedým prošíváním
- Nakládací hrana zavazadlového prostoru z nerezové oceli

Rozsah volitelné a standardní výbavy se může pro jednotlivé země lišit.

MODEL M SPORT.

Výbava 26 | 27

■ Sériová výbava. □ Volitelná výbava

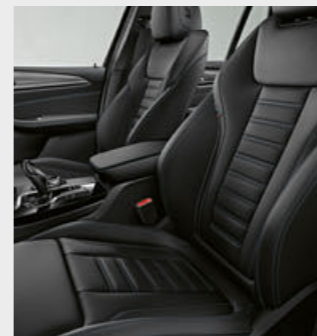

■ M kožený volant s multifunkčními tlačítky, věncem volantu z černé kůže Walknappa s vybráním na palce.

□ Kůže Vernasca Black s modrým kontrastním prošíváním dodává interiéru dynamický akcent.

■ 19" kola z lehké slitiny Double-spoke 698 M v leskle šedém dvoubarevném provedení Ferric Grey, vhodná pro dojezdové pneumatiky runflat¹, rozměr kol 7,5J x 19 s pneumatikami 245/50 R19.

□ 20" kola z lehké slitiny Double-spoke 699 M v leskle šedém provedení Orbit Grey, s kombinovanými pneumatikami, vhodná pro dojezdové pneumatiky runflat, přední 8J x 20 s pneumatikami 245/45 R20, zadní 9,5J x 20 s pneumatikami 275/40 R20.

Výbava exteriéru Model M Sport:

- M aerodynamický paket s předním nárazníkem, nástavci prahů a lemy blatníků v barvě karoserie
- LED mlhová světla
- 19" kola z lehké slitiny Double-spoke 698 M v leskle šedém dvoubarevném provedení Ferric Grey, vhodná pro pneumatiky runflat¹; k dispozici jsou také další kola
- M sportovní podvozek
- k dispozici aktivní tlumiče Dynamic Damper Control²
- BMW Individual střešní ližiny v leskle černém provedení Shadow Line, alternativně v matném hliníkovém provedení
- BMW Individual Shadow Line s leskle černými prvky, alternativně BMW Individual Exterior Line v matně hliníkovém provedení
- M loga na bocích
- Kryty vnějších zpětných zrcátek v barvě karoserie
- M sportovní brzdy (k dispozici volitelně)
- Zadní nárazník s difuzorem v tmavém metalickém odstínu Dark Shadow
- Chromované koncovky výfuku ve specifickém designu pro Model M Sport
- Exkluzivní metalický lak Carbon Black; k dispozici jsou také další laky

Výbava interiéru Model M Sport:

- M prahové lišty, M opěrka pro nohu řidiče a M specifické pedály
- Sportovní sedadla pro řidiče a spolujezdce v kombinaci látka/kůže Vernasca Black s modrým kontrastním prošíváním
- alternativně sportovní sedadla pro řidiče a spolujezdce s exkluzivním černým koženým čalouněním Vernasca s modrým kontrastním prošíváním, čalounění palubní desky umělou kůží Sensatec s modrým prošíváním; k dispozici jsou také další varianty čalounění
- M kožený volant s multifunkčními tlačítky
- BMW Individual čalounění stropu v antracitové barvě
- Obložení interiéru v hliníkovém provedení Aluminium Rhombicle s akcentními prvky v provedení Pearl Chrome; k dispozici je také další obložení
- Klíček s exkluzivním logem M
- M specifické podlahové koberce
- Nakládací hrana zavazadlového prostoru z nerezové oceli

¹ Leštěné neplatí od 08/2018.

² Součástí volitelné výbavy pro BMW X3 M40i a BMW X3 M40d.

BMW X3 M40i A BMW X3 M40d.

Exkluzivní designové prvky M Performance zdůrazňují dynamický potenciál **BMW X3 M40i** a **BMW X3 M40d** uvnitř i navenek. Patří mezi ně prvky, jako jsou větší nasávací otvory pro přívod vzduchu, rámečky a lamely masky chladiče ve tvaru ledvinek, stejně jako kryty zrcátek v šedé barvě Cerium Grey, uvnitř zaujmou sportovní sedadla, M kožený volant s řadicími páčkami a exkluzivní označení M40i nebo M40d na přístrojích, krytech prahů a na zadní části vozu. Ve spojení s 8stupňovou automatickou převodovkou Steptronic Sport nabízí zážehový řadový 6válec BMW TwinPower Turbo pod kapotou BMW X3 M40i díky mimořádné výkonnosti působivou dynamiku. Je vybaven dvoukomorovým turbodmychadlem Twin-Scroll, plně variabilním ovládním ventilů Valvetronic a přímým vstřikováním paliva. Disponuje výkonem 260 kW (354 k) a maximálním točivým momentem 500 Nm. BMW X3 M40i a BMW X3 M40d nabízí příkladnou přesnost ovládní a agilitu. Na novou úroveň byly posunuty dynamické schopnosti v příčném i podélném směru, což přispívá k intenzivní radosti z jízdy. To vše zásluhou kompletně nového nastavení podvozku, pro speciálního naladění variabilního sportovního řízení, standardně montovaných M sportovních brzd a pohonu všech kol BMW xDrive preferujícího kola zadní nápravy.



M aerodynamický paket podtrhuje sportovnost vozu a optimalizuje proudění vzduchu. Paket obsahuje přední nárazník s většími nasávacími otvory a zadní nárazník s vloženým difuzorem. Koncovky výfuku na obou stranách mají povrch z černého chromu.



Jakmile se otevřou dveře, exkluzivní prahové lišty s nápisem BMW X4 M40i prozradí sportovní DNA vozu.



Osmistupňová převodovka Steptronic Sport nabízí mimořádně sportovní řazení. V automatickém i manuálním režimu lze používat páčky řazení nebo řadicí páku.



Také interiér nezná žádné kompromisy: M kožený volant s řadicími páčkami a M pedály spojují sportovní vzhled a prvotřídní funkčnost.



BMW Individual metalický lak Sunstone a 21" kola BMW Individual z lehké slitiny V-spoke 726 I.

Prahové lišty BMW Individual¹.



BMW INDIVIDUAL.

Vyjádření jedinečné osobitosti.

BMW X3. Inspirováno BMW Individual.

Kolekce BMW Individual nabízí exkluzivní výběr volitelné výbavy, která splní vše, co si můžete pro své nové BMW X3 přát.

Nový metalický lak Sunstone z nabídky BMW Individual vás pohltí jasnou barvou a tím, jak v něm probleskuje stříbrná barva s náznaky zlaté. Tento odstín také ideálně podtrhuje elegantní siluetu automobilu. Exkluzivní 21" kola BMW Individual z lehké slitiny V-spoke 726 I skvěle zdůrazňují sportovní charakter BMW X3.

Světlý odstín rozšířeného koženého čalounění BMW Individual Merino v barvě Ivory White (bílá) vyvolává v interiéru neobyčejně příjemný pocit velkého prostoru. Leskle černé obložení interiéru Piano Black vytváří obzvláště elegantní kontrast. Dalšími přitažlivými detaily jsou čalounění stropu BMW Individual Anthracite a specifické kryty prahů.



BMW Individual leskle černé obložení interiéru Piano Black.

BMW Individual rozšířené kožené čalounění Merino v barvě Ivory White, leskle černé obložení interiéru BMW Individual a čalounění stropu BMW Individual Anthracite.



**SEZNAMTE SE S BMW INDIVIDUAL INTERAKTIVNĚ.
POMOCÍ APLIKACE BMW INDIVIDUAL URČENÉ PRO iOS A ANDROID.**

¹ Prahové lišty BMW Individual nejsou k dispozici pro Model M Sport a pro automobily BMW X3 M40i a BMW X3 M40d.

VNITŘNÍ A VNĚJŠÍ FUNKČNÍ VYBAVENÍ.

Výbava 32 | 33

Objevte více s novou aplikací BMW BROCHURES. Nyní k dispozici pro váš chytrý telefon a tablet.

■ Sériová výbava. □ Volitelná výbava



□ Adaptivní LED světlomety obsahují potkávací a dálková světla a ukazatele směru vybavené LED technologií. Tato výbava obsahuje také funkci BMW Selective Beam, odbočovací světla, světla denního svícení a adaptivní světlomety s proměnnou regulací světla pro vynikající osvětlení vozovky vpředu a lepší viditelnost za tmy.



□ BMW X3 Model M Sport s nemetalickým lakem Alpine White a s volitelnými 20" M koly z lehké slitiny Double-spoke 699 M v šedé barvě Orbit Grey, s kombinovanými pneumatikami a leštěnými čelními plochami.



□ Elektrická panoramatická skleněná posuvná a výklopná (vpředu) střeška s roletovou sluneční clonou, větrnou clonou a funkcí pohodlného otevírání pomocí dálkového ovládání vozu.

□ Střešní nosníky v matné hliníkovém provedení „Aluminium satinated“ představují základ pro multifunkční BMW střešní nosič.



□ Akustické prosklení předních bočních oken doplňuje akustické prosklení čelního skla a výrazně snižuje úroveň hluku pro všechny cestující ve voze. Minimalizuje hluk generovaný okolím a prouděním vzduchu, stejně jako hluk od motoru, pneumatik a stěračů. Tento rozdíl ocení zvláště ti, kteří chtějí poslouchat hudbu nebo používat hands-free.



□ Dálkové odjištění opěradel zadních sedadel umožňuje pohodlné uvolnění a sklopení opěradel zadních sedadel pomocí tlačítka v zavazadlovém prostoru.



■ Průchozí nákladový systém se zadními opěradly dělenými v poměru 40:20:40 zaručuje flexibilitu při přepravě lidí, zavazadel a různých dalších nákladů.



□ Pomocí páčky na pravé nebo levé straně krajních zadních sedadel lze změnit úhel sklonu opěradla o 5 stupňů dopředu a 6 stupňů dozadu.



□ Oddělovací síť do zavazadlového prostoru za druhou řadou sedadel zabraňuje proniknutí předmětů do prostoru pro cestující.



□ Výrazná trojrozměrně tvarovaná zadní LED světla ve spojení s Adaptivními LED světlomety.



□ Tažné zařízení s elektricky výklopnou hlavicí a funkcí stabilizace přívěsu je schválené pro zatížení až 2400 kg.



□ Multifunkční přístrojový panel¹ nabízí působivou prezentaci ukazatelů a dalších přístrojů.



□ BMW Individual rozšířené kožené čalounění Merino v bílém provedení Ivory White.

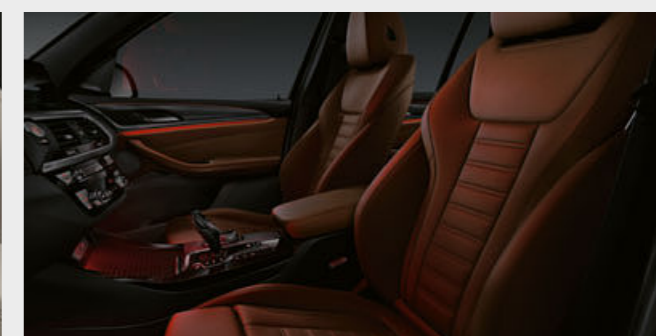

□ Prostorové osvětlení, včetně světelných akcentních linek v předních a zadních dveřích, vytváří v interiéru pohodovou a útulnou světelnou atmosféru. Světelný koberec Welcome Light Carpet osvětluje při nastupování a vystupování prostor vedle vozu. K dispozici je šest světelných designů s nastavitelnou intenzitou v barvě bílá, modrá, oranžová, bronzová, fialová a zelená.

¹ K dispozici pouze ve spojení s navigačním systémem Professional.

Rozsah volitelné a standardní výbavy se může pro jednotlivé země lišit.

VNITŘNÍ A VNĚJŠÍ FUNKČNÍ VYBAVENÍ.

Objevte více s novou aplikací BMW BROCHURES. Nyní k dispozici pro váš chytrý telefon a tablet.

■ Sériová výbava. □ Volitelná výbava



□ Přístrojová deska čalouněná umělou kůží Sensatec propůjčuje interiéru vozu velmi exkluzivní atmosféru. Umělá kůže je aplikována přímo na polotuhou pěnu a vyznačuje se působivě jemným povrchem. Oděru odolný materiál použitý na výplních předních i zadních dveří zaujme atraktivními dvojími švy.



□ Individuálně nastavitelná sportovní sedadla řidiče a spolujezdce se vyznačují širokými možnostmi manuálního nastavení, včetně nastavení šířky opěradla, podélné polohy sedadla a úhlu sklonu opěradla a sedáku. Zásadou zvýšených bočních sedáku i opěradla a jejich pečlivě definovanému tvaru zajišťují prvotřídní ergonomii a účinnou boční oporu.



□ Doplňkem k dotykovému ovladači iDrive Touch je funkce ovládání gesty BMW Gesture Control¹, které umožňuje aktivovat některé funkce pomocí gest.



□ Plnobarevný BMW Head-Up Displej² promítá všechny důležité informace o jízdě přímo do zorného pole řidiče, a ten se tak může plně koncentrovat na řízení. Displej zobrazuje například informace o aktuální rychlosti, navigační pokyny, informace o omezení rychlosti včetně upozornění na zákaz předjíždění, telefonní seznam nebo seznamy skladeb.



□ Automatická třízónová klimatizace obsahuje automatickou recirkulaci vzduchu (AAR) s aktivním uhlíkovým filtrem a také senzor zamřzení a slunečního svitu.



□ Exkluzivní keramické obložení ovladačů, jako je tlačítko Start/Stop, otočné ovladače pro nastavení hlasitosti a teploty propůjčují interiéru mimořádně kvalitní vzhled.



□ Audiosystém Harman Kardon¹ s 600W digitálním zesilovačem, ekvalizérem specifickým pro daný vůz a reproduktory s chromovými prvky.



□ Bezdrátové dobíjení² obsahuje komplexní paket pro telefonování s připojením pomocí Bluetooth a přípravu pro WiFi hotspot.



□ Výbava Parking Assistant Plus^{3,5} usnadňuje parkování a manévrování s vozem. Obsahuje funkci Surround View včetně pohledu z ptáčích perspektiv Top View, PDC⁴ a také parkovací asistent, který zaparkuje vůz paralelně nebo kolmo k vozovce zcela automaticky. Při pomalé jízdě podél řady zaparkovaných vozů systém měří velikost dostupných parkovacích míst.

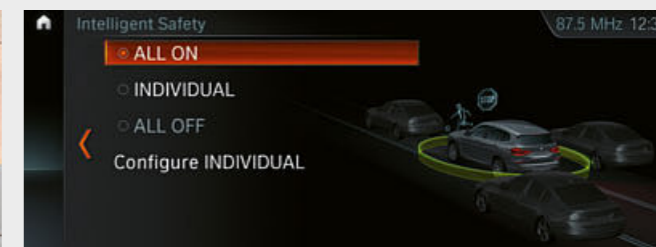

□ Driving Assistant Plus^{5,7} nabízí větší míru komfortu a bezpečnosti v monotónních nebo složitých jízdních situacích. Mezi takové patří dopravní zácpy, pomalu jedoucí kolony, dlouhé cesty přes město, jízda na okrajích silnic nebo dálnicích či projíždění křižovatek a přejíždění mezi jízdními pruhy.



□ Paket Ambient Air⁶ obsahuje rozptylovač vůně a funkci ionizace vzduchu. Na výběr je osm vůní a všechny jsou speciálně vytvořeny pro daný vůz.



□ Navigační systém Professional: s rádiem Professional obsahujícím DVD mechaniku, ovládání pomocí dotykového displeje nebo dotykovým ovladačem iDrive Touch.



□ BMW Display Key⁶ zobrazuje různé informace o stavu vozu a umožňuje ovládat zvolené funkce pomocí integrovaného dotykového displeje.

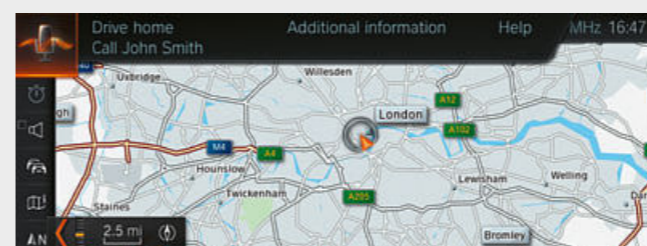

□ Inteligentní ovládání hlasem¹ rozumí přirozenému mluvenému slovu a optimalizuje rozpoznávání zásluhou mnoha individuálních opatření, která umožňují zpracování řeči mimo vozidlo. Rozumí také jazykovým variantám, dialektům a žargonu. Nabízí výrazně více možností při diktování textových zpráv nebo e-mailů.

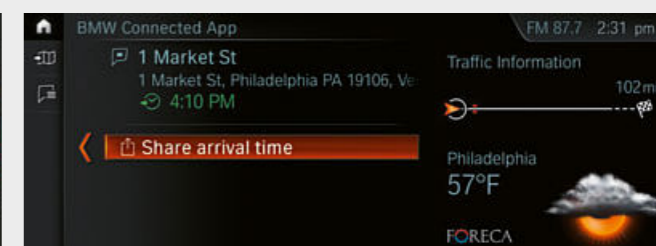

□ S funkcí Share Live Trip^{1,6} může řidič za jízdy v reálném čase bezpečně sdílet svůj čas příjezdu a aktuální pozici s přáteli, rodinou či kolegy. Příjemce obdrží odkaz na webovou stránku, která zobrazuje cíl a aktuální pozici vozidla na mapě.

¹ K dispozici pouze ve spojení s navigačním systémem Professional.
² Podporuje indukční nabíjení mobilních telefonů podle standardu Qi. Speciální nabíjecí kryty pro vybrané chytré telefony, které nepodporují standard Qi, jsou dostupné v Originálním příslušenství BMW. WiFi hotspot umožňuje používání internetu až standardem LTE. Používání je zpoplatněno.

³ Informace na BMW Head-Up displeji nemusí být plně viditelné při použití polarizačních slunečních brýlí. Konkrétní zobrazený obsah závisí na zvolené výbavě. Předpokladem pro zobrazení obsahu je další volitelná výbava.
⁴ Standard pro M40i a M40d.
⁵ Rozsah volitelné a standardní výbavy se může pro jednotlivé země lišit.

⁶ K dispozici pouze v kombinaci s dodatečnou výbavou.
⁷ Funkci může negativně ovlivnit tma nebo mlha.

Zobrazené fotografie slouží pro ilustrační účely dané výbavy. Provedení v konkrétních vozech se může lišit. Odlišný může být také kontrolní displej a prezentace zobrazovaných informací.

Objevte více s novou aplikací BMW BROCHURES. Nyní k dispozici pro váš chytrý telefon a tablet.

■ Sériová výbava. □ Volitelná výbava

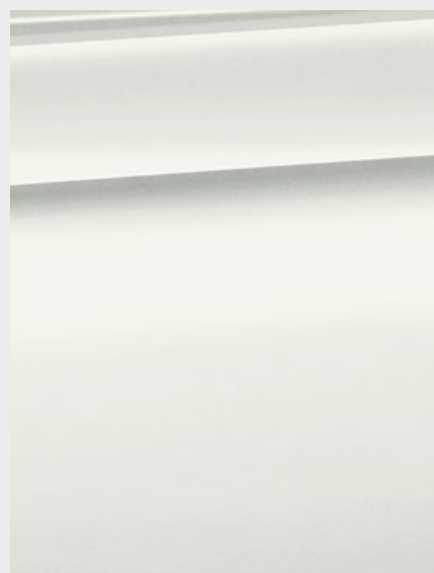

□ **Nemetalický lak** 300 Alpine White (bílá).¹



■ **Nemetalický lak** 668 Black (černá).



□ **Metalický lak** A96 Mineral White (bílá).

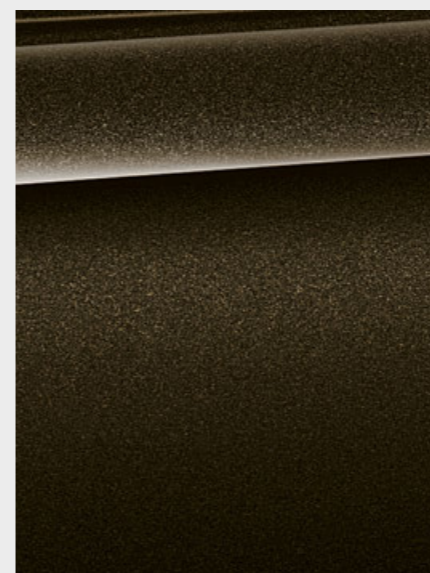

□ **Metalický lak** C07 Sparkling Storm s brilantovým efektem (bronzová).

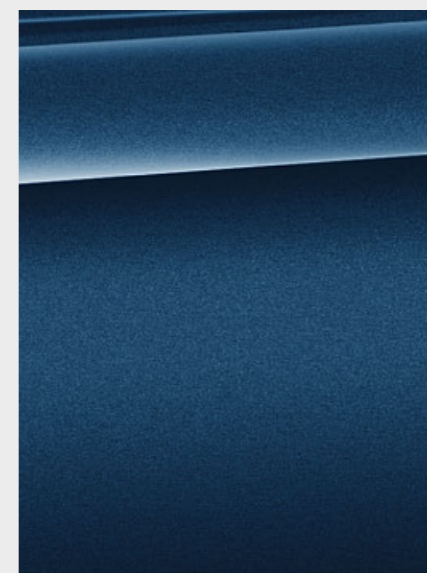

□ **Metalický lak** C1M Phytomic Blue (modrá).²

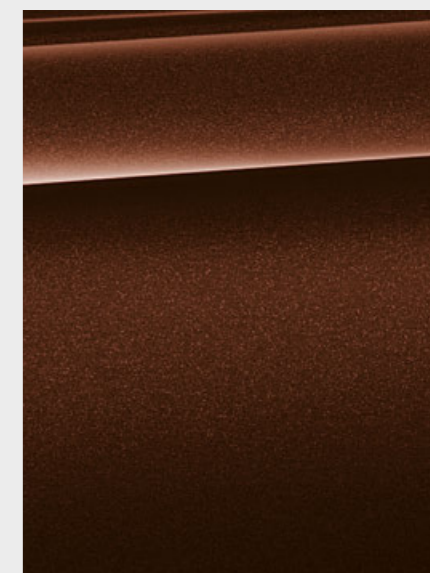

□ **Metalický lak** C1L Terra Brown (hnědá).



□ **Metalický lak** A83 Glacier Silver (stříbrná).²

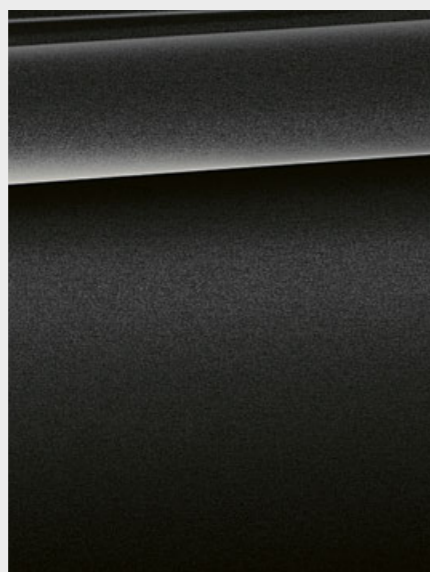

□ **Metalický lak** A90 Sophisto Grey se zářivým efektem (šedá).²

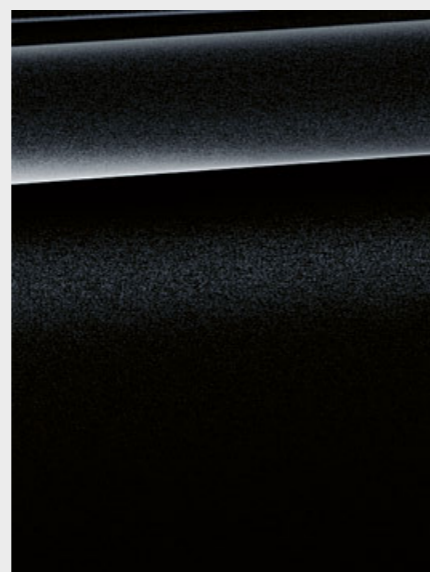

□ **Metalický lak** 475 Black Sapphire (černá).²

MODEL M SPORT.

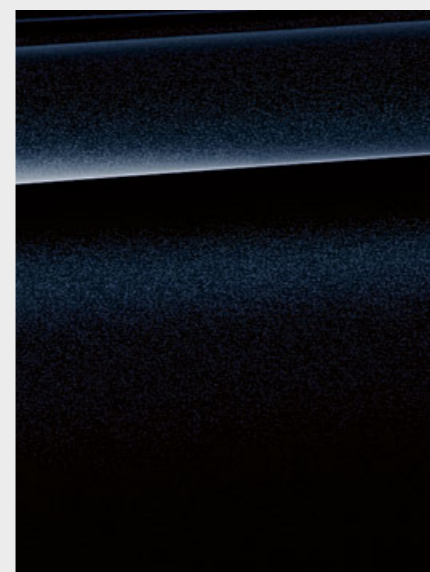

□ **Metalický lak** 416 Carbon Black (černá).³

BMW INDIVIDUAL.

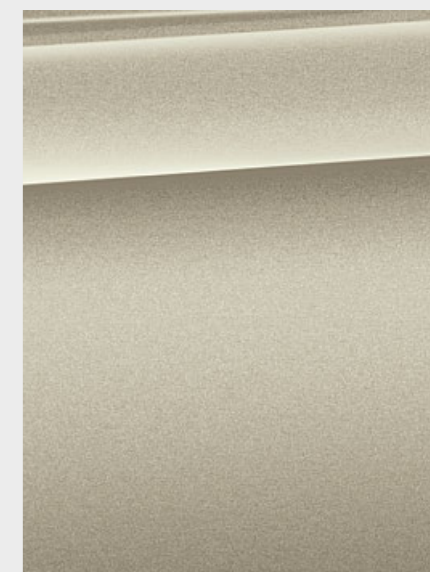

□ **BMW Individual** metalický lak W1CN Sunstone (stříbrná).²

[Vzorník barev] Tento vzorník barev vám má podat první informace o výběru barev a materiálů pro vaše BMW. Podle našich zkušeností však v jednotlivých případech nemusí barvy odpovídat skutečnému barevnému odstínu laku, polstrování a vnitřního obložení.

Proto se raději obraťte na vašeho Autorizovaného Dealera BMW, který vám ochotně pomůže s výběrem. Je připraven ukázat předvést vzorník a pomůže také při řešení vašich individuálních požadavků.

¹ K dispozici jako základní výbava pro Model M Sport.

² Volitelně k dispozici pro Model M Sport.

³ K dispozici pouze pro Model M Sport.

Rozsah volitelné a standardní výbavy se může pro jednotlivé země lišit.

Objevte více s novou aplikací BMW BROCHURES. Nyní k dispozici pro váš chytrý telefon a tablet.

■ Sériové vybava. □ Volitelná vybava

LÁTKA	K dispozici s	BMW INDIVIDUAL KOŽENÉ ČALOUNĚNÍ	K dispozici s	OBLOŽENÍ INTERIÉRU	K dispozici s	OBLOŽENÍ INTERIÉRU	K dispozici s
	<ul style="list-style-type: none"> ■ Sériové provedení 		<ul style="list-style-type: none"> □ Sériové provedení □ Model Luxury Line □ Model xLine □ Model M Sport 		<ul style="list-style-type: none"> ■ Sériové provedení 		<ul style="list-style-type: none"> □ Sériové provedení ■ Model Luxury Line ■ Model xLine
	Látka Hevelius ² ECHAT Anthracite, černý interiér.		BMW Individual rozšířené kožené čalounění Merino ³ VATQ Tartufo (hnědá).		Matně tmavé obložení interiéru 4K8 Oxide Silver na přístrojové desce, středové konzole a madlech dveří, s akcentní lištou Pearl Chrome.		Obložení interiéru 4LU v leskle černém provedení na přístrojové desce, středové konzole a madlech dveří s akcentní lištou Pearl Chrome.
			<ul style="list-style-type: none"> □ Sériové provedení □ Model Luxury Line □ Model xLine □ Model M Sport 		<ul style="list-style-type: none"> ■ Model M Sport 		<ul style="list-style-type: none"> □ Sériové provedení ■ Model Luxury Line □ Model xLine □ Model M Sport
			BMW Individual rozšířené kožené čalounění Merino ³ VAEW Ivory White (bílá).		Hliníkové obložení interiéru 4K7 Aluminium Rhombic na přístrojové desce, středové konzole a madlech dveří, s akcentní lištou Pearl Chrome.		Dřevěné obložení interiéru 4K1 Oak dark s akcentní lištou Pearl Chrome.
KŮŽE	K dispozici s				<ul style="list-style-type: none"> □ Sériové provedení ■ Model Luxury Line □ Model xLine □ Model M Sport 		
	<ul style="list-style-type: none"> □ Model M Sport 						
			<ul style="list-style-type: none"> □ Sériové provedení □ Model Luxury Line □ Model xLine □ Model M Sport 				
	Kůže Vernasca ⁴ MANL Black, modré kontrastní prošívání, černý interiér.		BMW Individual rozšířené kožené čalounění jemnou kůží Merino ³ VAHZ Fiona Red/Black (červená/černá).		Hliníkové obložení interiéru 4K9 Aluminium na přístrojové desce, středové konzole a madlech dveří, s akcentní lištou Pearl Chrome.		
	<ul style="list-style-type: none"> □ Sériové provedení¹ ■ Model Luxury Line □ Model xLine □ Model M Sport 						
	Kůže Vernasca MAH7 Black, dekorativní prošívání, černý interiér.						
	<ul style="list-style-type: none"> □ Sériové provedení¹ ■ Model Luxury Line □ Model xLine □ Model M Sport 						
	Kůže Vernasca MAFO Canberra Beige s dekorativním prošíváním, černý interiér.						
	<ul style="list-style-type: none"> □ Sériové provedení¹ ■ Model Luxury Line □ Model xLine □ Model M Sport 						
	Kůže Vernasca MAMU Mocha s dekorativním prošíváním, černý interiér.						
	<ul style="list-style-type: none"> □ Sériové provedení¹ ■ Model Luxury Line □ Model xLine □ Model M Sport 						
	Kůže Vernasca BWNL Black, modré kontrastní prošívání, černý interiér.						
	<ul style="list-style-type: none"> ■ Model Luxury Line □ Model xLine □ Model M Sport 						
	Rozšířené kožené čalounění Merino Vernasca ³ MAOQ Oyster s dekorativním prošíváním, černý interiér.						
	<ul style="list-style-type: none"> ■ Model Luxury Line □ Model xLine □ Model M Sport 						
	Kůže Vernasca ³ MAPQ Cognac s dekorativním prošíváním, černý interiér.						

Upozorňujeme, že i při používání čalounění sedadel v souladu s jeho určením může po určité době dojít k jeho znečištění. A to zejména v důsledku kontaktu s oděvy s nestálými barvami.

Berte prosím na vědomí, že barva interiéru vychází z barvy zvoleného čalounění.

¹ Pro sériové provedení dostupné jen v kombinaci se sedadly s aktivní ventilací.
² K dispozici pouze ve spojení se standardními sedadly.
³ K dispozici pouze ve spojení se sportovními sedadly.
⁴ Včetně přístrojové desky čalouněné umělou kůží Sensatec s exkluzivním modrým prošíváním.

Rozsah volitelné a standardní vybavy se může pro jednotlivé země lišit.

KOLA A PNEUMATIKY.

Objevte více s novou aplikací BMW BROCHURES. Nyní k dispozici pro váš chytrý telefon a tablet.



□ 21" kola BMW Individual z lehké slitiny V-spoke 726 I v leskle šedém provedení Orbit Grey, s kombinovanými pneumatikami, vhodná pro dojezdové pneumatiky runflat, přední 8,5J x 21 s pneumatikami 245/40 R21, zadní 9,5J x 21 s pneumatikami 275/35 R21.



□ 18" kola z lehké slitiny Double-spoke 688 v šedém provedení Reflex Silver s celoročními pneumatikami vhodná pro dojezdové pneumatiky runflat, rozměr kol 7J x 18 s pneumatikami 225/60 R18.



□ 21" M kola z lehké slitiny Double-spoke 718 M v leskle šedém provedení Orbit Grey², s kombinovanými pneumatikami, vhodná pro dojezdové pneumatiky runflat, přední 8,5J x 21 s pneumatikami 245/40 R21, zadní 9,5J x 21 s pneumatikami 275/35 R21.



■ 18" kola z lehké slitiny V-spoke 618 ve stříbrném provedení Reflex Silver, vhodná pro dojezdové pneumatiky runflat, 7J x 18 s pneumatikami 225/60 R18.



□ 18" kola z lehké slitiny Turbine 689 v leskle černém nemetalickém dvoubarevném provedení Jet Black, vhodná pro dojezdové pneumatiky runflat, BMW EfficientDynamics, rozměr kol 7J x 18 s pneumatikami 225/60 R18.



□ 19" kola z lehké slitiny V-spoke 691 ve stříbrném provedení Reflex Silver, vhodná pro dojezdové pneumatiky runflat, 7,5J x 19 s pneumatikami 245/50 R19.



□ 19" kola z lehké slitiny V-spoke 692 v leskle šedém dvoubarevném provedení Ferric Grey, vhodná pro dojezdové pneumatiky runflat, rozměr kol 7,5J x 19 s pneumatikami 245/50 R19.



□ 20" kola z lehké slitiny Y-spoke 695 v leskle šedém provedení Orbit Grey, s kombinovanými pneumatikami, vhodná pro dojezdové pneumatiky runflat, přední 8J x 20 s pneumatikami 245/45 R20, zadní 9,5J x 20 s pneumatikami 275/40 R20.



□ 20" kola z lehké slitiny V-spoke 697 v leskle šedém dvoubarevném provedení Ferric Grey, s kombinovanými pneumatikami, vhodná pro dojezdové pneumatiky runflat, přední 8J x 20 s pneumatikami 245/45 R20, zadní 9,5J x 20 s pneumatikami 275/40 R20.



□ 20" kola z lehké slitiny Double-spoke 699 M v leskle šedém provedení Orbit Grey^{1,3}, s kombinovanými pneumatikami, vhodná pro dojezdové pneumatiky runflat, přední 8J x 20 s pneumatikami 245/45 R20, zadní 9,5J x 20 s pneumatikami 275/40 R20.



○ 21" kola z lehké slitiny BMW M Performance Y-spoke 701 M v provedení Bicolour matná černá, leštěné čelní plochy. Kompletní sada letních kol s kombinovanými pneumatikami runflat. Přední pneumatiky: 245/40 R21. Zadní: 275/35 R21.

ORIGINÁLNÍ PŘÍSLUŠENSTVÍ BMW.

Výbava 40 | 41

■ Sériová výbava. □ Volitelná výbava ○ Příslušenství



○ Moderní černý BMW Střešní box s bočními lištami v provedení Titanium Silver má objem 520 litrů a pasuje na všechny BMW Střešní nosiče. Lze ho otevírat z obou stran a je vybaven trojitým centrálním zamýkáním na obou stranách, což ulehčuje nakládání a chrání obsah proti zlodějům.



○ Nosič kol Pro 2.0 je lehký, ale robustní, unese až 60 kg. Neobyčejně snadno se používá, unese dvě jízdní kola nebo elektrokola (lze rozšířit pro montáž trojice kol). Funkce odklopení umožňuje za všech okolností snadný přístup do zavazadlového prostoru.



○ Kvalitní prémiová 20" kola z lehké slitiny Y-spoke 695 s matně černou povrchovou úpravou mají paprsky uspořádané ve dvou úrovních. Kompletní sada letních kol s kombinovanými dojezdovými pneumatikami runflat. Přední kola: 8J x 20 s pneumatikami 245/45 R20 103W XL RSC. Zadní kola: 9,5J x 20 s pneumatikami 275/40 R20 106W XL RSC. K dispozici také jako kompletní sada zimních kol.



○ Koberce do každého počasí: na míru navržená ochrana prostorů pro nohy vpředu před vlhkostí a nečistotami. Koberce v černé barvě s nerezovou vsadkou X3 jsou perfektním doplňkem interiéru.



○ Kryt pro bezdrátové dobíjení: pro indukční nabíjení telefonů Apple iPhone™ 6/6s. Kryt funguje také jako ochranný obal.



○ Přesně padnoucí rohož do zavazadlového prostoru: voděodolná, s protiskluzovou úpravou, ochrání zavazadlový prostor před nečistotami a vlhkostí. V černé barvě s nerezovou vsadkou X3 perfektně ladí s interiérem vozu.

¹ K dispozici pouze pro Model M Sport.

² K dispozici pouze pro BMW X3 M40i a BMW X3 M40d.

³ Standardně pro BMW X3 M40i a BMW X3 M40d.

Rozsah volitelné a standardní výbavy se může pro jednotlivé země lišit.

Objevte všestranná a inovativní řešení, která Vám nabízíme v oblasti exteriéru, interiéru, komunikace, informací, přepravy a zavazadlového prostoru. Váš BMW Autorizovaný Dealer Vám poradí s nabídkou BMW Originálního příslušenství a připraví pro Vás také speciální katalog s příslušenstvím. Pro více informací prosím přejděte na www.bmw.cz/bmworiginálnípříslušenství

BMW X3	xDrive20i	xDrive30i	M40i	sDrive18d	xDrive20d	xDrive25d	xDrive30d	M40d
--------	-----------	-----------	------	-----------	-----------	-----------	-----------	------

Hmotnost									
Provozní hmotnost podle EU (xDrive) ¹	kg	[1790]	[1790]	[1885]	1725 [1735]	[1825]	[1840]	[1895]	[1970]
Celková hmotnost (xDrive)	kg	[2400]	[2400]	[2455]	2355 [2355]	[2420]	[2435]	[2500]	[2550]
Povolené zatížení (xDrive)	kg	[660]	[660]	[640]	660 [660]	[660]	[660]	[660]	[640]
Povolená hmotnost nebrzděného přívěsu (xDrive) ²	kg	[750]	[750]	[750]	750 [750]	[750]	[750]	[750]	[750]
Připustná hmotnost brzděného přívěsu při max. 12% stoupání/ max. 8% stoupání (xDrive) ²	kg	[2000/2000]	[2000/2000]	[2000/2000]	2000/2000	[2000/2000]	[2000/2000]	[2000/2000]	[2000/2000]
Objem zavazadlového prostoru	l	550–1600	550–1600	550–1600	550–1600	550–1600	550–1600	550–1600	550–1600

Motor									
Počet válců/ventilů		4/4	4/4	6/4	4/4	4/4	4/4	6/4	6/4
Zdvihový objem	cc	1998	1998	2998	1995	1995	1995	2993	2993
Výkon/otáčky	kW (hp)/rpm	135 (184)/5000–6500	185 (252)/5200–6500	260 (354)/5500–6500	110 (150)/4000	140 (190)/4000	170 (231)/4400	195 (265)/4000	240 (326)/4400
Max. točivý moment/otáčky	Nm/rpm	290/1350–4250	350/1450–4800	500/1520–4800	350/1500–2500	400/1750–2500	500/2000	620/2000–2500	680/1750–2750

Převodovka									
Pohon		Pohon všech kol	Pohon všech kol	Pohon všech kol	Pohon zadních kol	Pohon všech kol	Pohon všech kol	Pohon všech kol	Pohon všech kol
Sériová převodovka (xDrive)		8stupňová automatická převodovka Steptronic	8stupňová automatická převodovka Steptronic	Automatická převodovka Steptronic Sport	6stupňová manuální	8stupňová automatická převodovka Steptronic	8stupňová automatická převodovka Steptronic	8stupňová automatická převodovka Steptronic	Automatická převodovka Steptronic Sport

Jízdní výkony									
Maximální rychlost (xDrive)	km/h	[215]	[240]	[250] ³	200 [198]	[213]	[230]	[240]	[250] ³
Zrychlení z 0 na 100 km/h (xDrive)	s	[8,3]	[6,3]	[4,8]	9,5 [9,7]	[8,0]	[6,8]	[5,8]	[4,9]

Spotřeba paliva ^{4,5} – Všechny motory plní emisní normu EU6/kola									
Město (xDrive)	l/100 km	[8,5–8,8]	[8,4–8,5]	[11,3–11,5]	5,9–6,1 [5,3–5,5]	[5,9–6,3]	[6,2–6,3]	[6,7–6,9]	[7,2–7,4]
Mimo město (xDrive)	l/100 km	[6,3–6,5]	[6,4–6,7]	[7,7–7,8]	4,7–4,8 [4,6–4,8]	[5,0–5,2]	[5,1–5,3]	[5,4–5,6]	[5,8–6,1]
Kombinovaná (xDrive)	l/100 km	[7,1–7,3]	[7,2–7,3]	[9,1]	5,1–5,3 [4,9–5,1]	[5,3–5,6]	[5,5–5,7]	[5,9–6,0]	[6,4–6,5]
Kombinované emise CO ₂ (xDrive)	g/km	[163–168]	[164–168]	[206–207]	134–139 [128–133]	[140–146]	[145–150]	[154–159]	[169–172]
Emisní standard (certifikováno)		EU6d-temp	EU6d-temp	EU6d-temp	EU6c	EU6c	EU6c	EU6c	EU6d-temp
Objem palivové nádrže (cca)	l	65	65	65	58	60	60	68	68

Kola/pneumatiky									
Rozměry pneumatik		225/60 R18 W	225/60 R18 W	245/45 R20 W/ 275/40 R20 W	225/60 R18 W	225/60 R18 W	225/60 R18 W	225/60 R18 W	245/45 R20 W/ 275/40 R20 W
Rozměr kol		7J x 18	7J x 18	8J x 20/ 9,5J x 20	7J x 18	7J x 18	7J x 18	7J x 18	8J x 20/ 9,5J x 20
Materiál		Lehká slitina	Lehká slitina	Lehká slitina	Lehká slitina	Lehká slitina	Lehká slitina	Lehká slitina	Lehká slitina

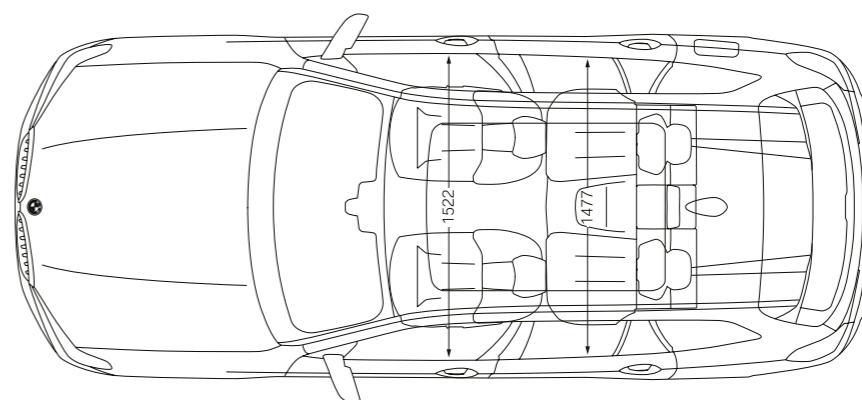
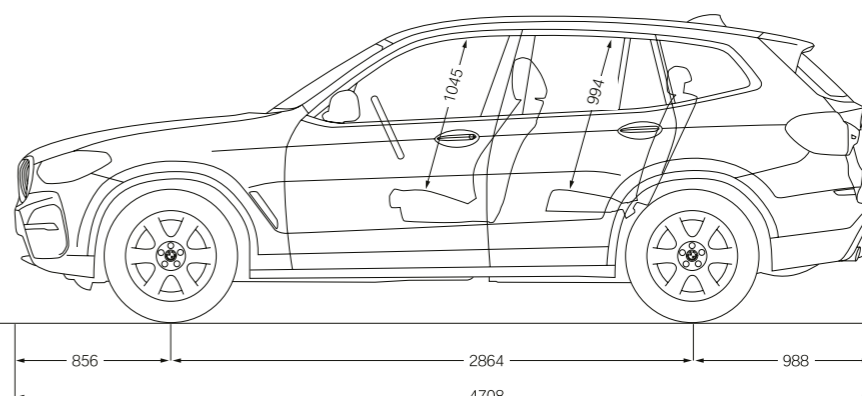
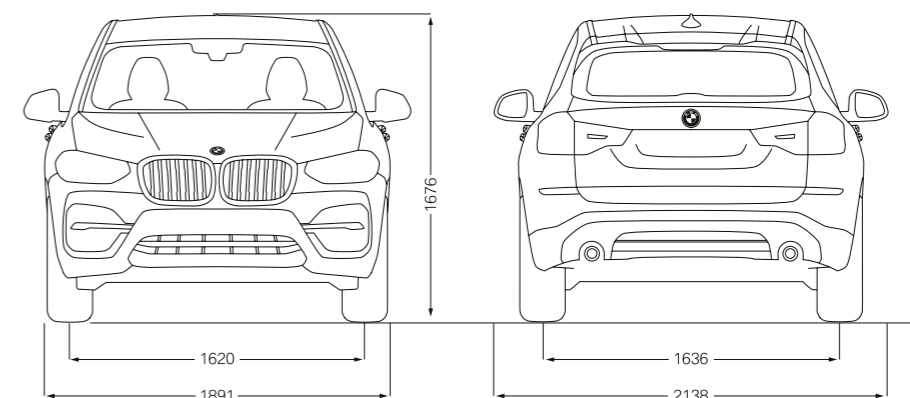

Všechny rozměry technického výkresu jsou uvedeny v milimetrech. Hodnoty jízdních výkonů, spotřeba paliva a produkce emisí CO₂ platí pro vozidla se základním typem převodovky.

¹ Hmotnostní údaje platí pro vozidla se standardní výbavou a neobsahují volitelnou výbavu. Uvedená hodnota platí pro palivovou nádrž naplněnou na 90% a hmotnost řidiče se zavazadly ve výši 75 kg. Volitelná výbava může ovlivnit hmotnost vozidla, jeho užitečné zatížení a maximální rychlost, pokud má zvolené vybavení vliv na aerodynamiku vozidla.

² Aktuální celková hmotnost přívěsu nesmí překročit maximální povolenou hmotnost přívěsu a v potaz se bere i maximální svislé zatížení hlavy tažného zařízení.

³ Elektronicky omezeno.

⁴ Údaje o výkonu a spotřebě se vztahují na provoz s palivem s oktanovým číslem 98. Uvedené údaje o spotřebě paliva byly stanoveny podle Nařízení Evropského parlamentu a Rady (ES) č. 2007/715 v platném znění. Jsou příslušná bezolovnatá paliva s oktanovým číslem 91 a vyšším s maximálním podílem etanolu 10 % (E10). BMW doporučuje používat bezolovnatý benzín Super s oktanovým číslem 95.

⁵ Uvedené údaje o spotřebě paliva, emisích CO₂ a spotřebě energie byly stanoveny podle Nařízení Evropského parlamentu a Rady (ES) č. 715/2007 v platném znění. Údaje se vztahují k vozidlu v základním vybavení v Německu a uvedené rozpětí zohledňuje volitelnou výbavu a rozdíly v rozměrech zvolených kol a pneumatik, a mohou se během konfigurace lišit. Hodnoty byly odvozené již na základě nové normy WLTP a pro srovnání byly zpět přepočítány na hodnoty NEDC. [Pro tato vozidla mohou při určování daní a jiných poplatků vycházejících (také) z hodnot emisí CO₂ platit jiné než udávané hodnoty].

BMW X3 M40i.

Zážehový řadový 6válec M Performance TwinPower Turbo o výkonu 265 kW (360 k), 21" BMW M kola z lehké slitiny Double-spoke 718 M s kombinovanými pneumatikami, metalický lak modrá Phytonic, sportovní sedadla pro řidiče a spolujezdce čalouněná kůží Vernasca Cognac s dekorativním prošíváním, hliníkové obložení interiéru Aluminium Rhombicle s akcentní lištou Pearl Chrome, přístrojová deska v provedení Sensatec.

Tento katalog obsahuje modely, výbavu a možnosti konfigurace (sériové výbavy a speciální výbavy) vozů společnosti BMW AG dodávaných na německý trh. Rozsahy výbavy a možnosti konfigurací v podobě standardní a volitelné výbavy se u jednotlivých modelů mohly po redakční uzávěrce 16. 03. 2018 změnit, to platí též pro specifické požadavky na jednotlivých trzích. Více detailů vám rád poskytne BMW Autorizovaný Dealer. Design a výbava se mohou změnit.

© BMW AG, Mnichov, Německo. Kopírování, byť jen jednotlivých částí, je možné pouze s písemným souhlasem BMW AG, Mnichov.

4 11 003 356 86 2 2018 BC. Vytisknuto v Německu 2018.

