



Radost z jízdy



BMW ŘADY 5 TOURING.

BMW EFFICIENT DYNAMICS.
NIŽŠÍ SPOTŘEBA. VÍCE RADOSTI Z JÍZDY.

BMW ŘADY 5 TOURING.



DIGITÁLNÍ OBJEVOVÁNÍ: NOVÁ APLIKACE BMW BROCHURES.

NOVINKA



Více informací, více radosti z jízdy: Nová aplikace BMW brochure vytvoří dříve nevidaný digitální a interaktivní zážitek. Po stažení aplikace BMW brochure do telefonu či tabletu objevíte nové perspektivy vašeho BMW.

INOVACE A TECHNOLOGIE.



18 BMW EfficientDynamics



20 BMW Personal CoPilot
21 BMW ConnectedDrive



22 Podvozek a bezpečnost

VÝBAVA.



24 Modely a pakety



30 BMW Individual



32 Speciality výbavy



36 Barvy karoserie



38 Barvy interiéru



40 Kola a pneumatiky



41 Originální příslušenství BMW

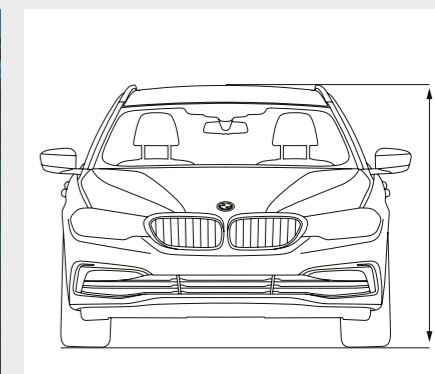

42 Technické údaje



VELMI VÝKONNÝ.
PROSTOR NEJEN PRO VÁŠ BUSINESS.

PLNÁ KONTROLA NAD SVÝM TERITORIEM – SILNICÍ.

MIMOŘÁDNÁ DYNAMIKA ZÁSLUHOU MOTORŮ BMW TWINPOWER TURBO II NEJVYŠŠÍ
MÍRA HOSPODÁRNOSTI ZÁSLUHOU TECHNOLOGIÍ BMW EFFICIENT DYNAMICS II
PŮSOBIVÁ DYNAMIKA ZÁSLUHOU LEHKÉ KONSTRUKCE EFFICIENT LIGHTWEIGHT II
VYNIKAJÍCÍ BEZPEČNOST ZÁSLUHOU ADAPTIVNÍCH LED SVĚTLOMETŮ*



VE STRUČNOSTI: O HODNĚ NAPŘED.

II SPORTOVNĚ ELEGANTNÍ ATMOSFÉRA V INTERIÉRU II VYSOKÁ KVALITA
MATERIÁLŮ II PROSTORNOST A KOMFORT NA DLOUHÝCH CESTÁCH



KAŽDÁ LINIE VYJADŘUJE CHARAKTER.

CHARAKTERISTICKÝ DESIGN ZÁDI II HORIZONTÁLNÍ LINIE VYTVÁŘEJÍ DOJEM
INTENZIVNÍHO SPOJENÍ SE SILNICÍ II PRO BMW TYPICKÁ ZADNÍ SVĚTLA VE
TVARU PÍSMENE L DODÁVAJÍ DYNAMIKU II KONCOVKY VÝFUKU NA OBOU
STRANÁCH



MALE GESTO – VELKA POMOC.

NOVE A INTUITIVNI UZIVATELSKE TECHNOLOGIE: INTELIGENTNI
OVLADANI GESTY* II INOVATIVNI DOTYKOVY DISPLEJ* II INTELIGENTNI
HLASOVE OVLADANI*



NESTANOVUJE LIMITY – POSOUVÁ JE.

OPĚRADLA ZADNÍCH SEDEDEL LZE SKLOPIT ZE ZAVAZADLOVÉHO PROSTORU
II JSOU DĚLENÁ V POMĚRU 40:20:40 II OPTIMÁLNĚ NAVRŽENÉ ÚLOŽNÉ
PROSTORU II SAMOSTATNĚ OTEVÍRATELNÉ ZADNÍ OKNO*

* K dispozici jako volitelná výbava.





KOMBINUJE VÝKONNOST A RADOST.

VÝKONNOST A PRAKTIČNOST BMW ŘADY 5 TOURING KOMBINUJE INTELIGENTNÍ TECHNOLOGIE BMW A INOVATIVNÍ OVLÁDACÍ KONCEPTY S UNIKÁTNĚ DYNAMICKÝM JÍZDNÍM PROJEVEM. PŘIPRAVTE SE NA NEPŘEKOVATELNOU AGILITU A VÝJIMEČNOU PŘESNOST JÍZDNÍCH VLASTNOSTÍ. JÍZDNÍ ZÁŽITKY V BMW ŘADY 5 TOURING DOPLŇUJE NADSTANDARDNÍ VNITŘNÍ PROSTOR, MIMOŘÁDNÝ KOMFORT NA DLOUHÝCH CESTÁCH A PŘÍZPŮSOBIVÁ PRAKTIČNOST.

www.bmw.com/efficientdynamics

**VÍCE ZÁTAHU,
 MÉNĚ ŽÍZNĚ.**

Více výkonu pro 3 až 12 válců. Méně spotřebovat a více si užít – motory **BMW TwinPower Turbo** přinášejí nejvyšší míru dynamiky při nejlepší možné hospodárnosti, zajištěné nejnovějšími vstříkovacími systémy, přizpůsobivým podáním výkonu a promyšlenými technologiemi přeplňování. Nezáleží na tom, zda benzin nebo diesel, nezáleží na tom, kolik válců. Inovativní motory z rodiny BMW EfficientDynamics nabízejí díky technologii BMW TwinPower Turbo výrazně temperamentnější nástup síly a spontánní reakce již v nízkých otáčkách, ale zároveň jsou velmi úsporné a produkuje minimum emisí.

**NIŽŠÍ SPOTŘEBA.
 VÍCE RADOSTI Z JÍZDY.**

Od roku 2000 o cca 33% méně emisí CO₂: **BMW EfficientDynamics** je soubor technologií zaměřených nejen na hnací soustavy, ale také na celkový koncept vozidel a inteligentní hospodaření s energiemi. Je součástí sériové výbavy každého vozu BMW a je tvořen celou řadou inovativních technologií zlepšujících hospodárnost provozu. Zásadou na hospodárnost zaměřených řešení motorů, snižování hmotnosti a aerodynamické optimalizace je BMW připraveno snížit flotilové emise CO₂ svých vozů o 33%.

**VÍCE RYCHLOSTI.
 MÉNĚ HMOTNOSTI.**

Inteligentní odlehčená konstrukce u automobilů BMW znamená, že je pro každou část vozu použit optimální druh materiálu. **BMW EfficientLightweight** v maximální možné míře snižuje hmotnost používáním obzvláště lehkých materiálů, jako je hliník nebo karbon. Tato koncepce, zvaná BMW EfficientLightweight, je dnes nedílnou součástí BMW EfficientDynamics a je aplikovaná na každém automobilu BMW.



ODLEHČENÁ KONSTRUKCE

BMW EfficientLightweight je název inteligentní lehké konstrukce, která výrazně zlepšuje jízdní dynamiku a hospodárnost. Redukce hmotnosti je základem špičkové jízdní dynamiky a příkladné hospodárnosti. Při konstrukci řady komponent jsou využívány materiály s optimalizovanou hmotností, jako je vysokopevnostní ocel, hliník nebo hořčík.

AERODYNAMIKA

Různými aerodynamickými řešeními BMW optimalizovalo koeficient odporu vzduchu, hospodárnost, stejně tak jako akustiku v interiéru. Došlo také ke snížení spotřeby paliva. Masky chladiče ve tvaru ledvin s aktivním prouděním vzduchu, vzduchové výdechy Air Breathers, vzduchová clona na předních kolech a aerodynamicky optimalizovaná kola – to vše jsou cílená opatření k dalšímu snížení odporu vzduchu.

**INTELEKTUÁLNÍ FUNKCE
 START STOP**

Inteligentní funkce Start/Stop² zvyšuje jízdní komfort a pracuje ve spolupráci s navigačním systémem, kamerou a radarem. Vypíná proto motor pouze v situacích, kdy se očekává delší zastavení a kdy následně nastartování motoru vyžaduje méně energie, než kolik se jí ušetří při jeho vypnutí.

V BMW ŘADY 5 TOURING.

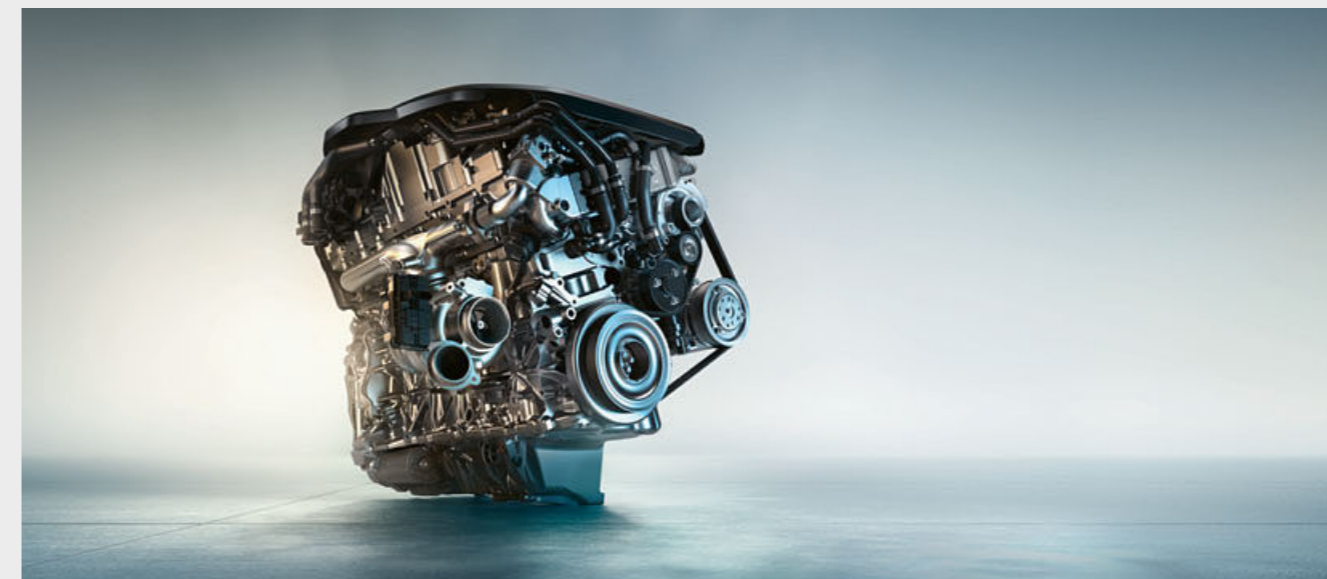

BMW 540i xDrive

- 6válcový zážehový motor BMW TwinPower Turbo s výkonem 250 kW (340 k) a točivým momentem 450 Nm
- Zrychlení 0–100 km/h: [5,1]s; maximální rychlost: [250]¹ km/h
- Kombinovaná spotřeba paliva: [7,8–8,0] l/100 km
- Kombinované emise CO₂: [178–183] g/km

BMW 530i / 530i xDrive

- Zážehový 4válec BMW TwinPower Turbo s výkonem 185 kW (252 k) a točivým momentem 350 Nm
- Zrychlení 0–100 km/h: [6,4]s / [6,3]s xDrive; maximální rychlost: [250]¹ km/h / [250]¹ km/h xDrive
- Kombinovaná spotřeba paliva: [6,1–6,3] l/100 km / [6,7–7,0] l/100 km xDrive
- Kombinované emise CO₂: [139–144] g/km / [153–159] g/km xDrive

BMW 520i

- Zážehový 4válec BMW TwinPower Turbo o výkonu 135 kW (184 k) a točivém momentu 290 Nm
- Zrychlení 0–100 km/h: [7,8]s; maximální rychlost: [235] km/h
- Kombinovaná spotřeba paliva: [5,8–6,0] l/100 km
- Kombinované emise CO₂: [132–137] g/km

BMW 540d xDrive

- Vznětový 6válec BMW TwinPower Turbo s výkonem 235 kW (320 k) a točivým momentem 680 Nm
- Zrychlení 0–100 km/h: [4,9]s; maximální rychlost: [250]¹ km/h
- Kombinovaná spotřeba paliva: [6,0–6,2] l/100 km
- Kombinované emise CO₂: [157–164] g/km

BMW 530d / 530d xDrive

- Vznětový 6válec BMW TwinPower Turbo s výkonem 195 kW (265 k) a točivým momentem 620 Nm
- Zrychlení 0–100 km/h: [5,8]s / [5,6]s xDrive; maximální rychlost: [250]¹ km/h / [250]¹ km/h xDrive
- Kombinovaná spotřeba paliva: [5,3–5,5] l/100 km / [5,6–5,9] l/100 km xDrive
- Kombinované emise CO₂: [139–144] g/km / [148–154] g/km xDrive

BMW 520d / 520d xDrive

- Vznětový 4válec BMW TwinPower Turbo s výkonem 140 kW (190 k) a točivým momentem 400 Nm
- Zrychlení 0–100 km/h: 8,0 [7,8]s / [7,9]s xDrive; maximální rychlost: 230 [225] km/h / [222] km/h xDrive
- Kombinovaná spotřeba paliva: 5,0–5,2 [4,7–4,9] l/100 km / [5,0–5,2] l/100 km xDrive
- Kombinované emise CO₂: 132–136 [123–128] g/km / [131–136] g/km xDrive

BMW 525d

- Vznětový 4válec BMW TwinPower Turbo s výkonem 170 kW (231 k) a točivým momentem 500 Nm
- Zrychlení 0–100 km/h: [6,8]s; maximální rychlost: [245] km/h
- Kombinovaná spotřeba paliva: [5,1–5,4] l/100 km
- Kombinované emise CO₂: [134–142] g/km

BMW M550d xDrive

- Vznětový 6válec BMW TwinPower Turbo s výkonem 294 kW (400 k) a točivým momentem 760 Nm
- Zrychlení 0–100 km/h: [4,6]s xDrive; maximální rychlost: [250]¹ km/h
- Kombinovaná spotřeba paliva: [6,7–6,8] l/100 km xDrive
- Kombinované emise CO₂: [176–178] g/km xDrive

BMW 518d

- Vznětový 4válec BMW TwinPower Turbo s výkonem 110 kW (150 k) a točivým momentem 350 Nm
- Zrychlení 0–100 km/h: [8,8]s; maximální rychlost: [220] km/h
- Kombinovaná spotřeba paliva: [4,4–4,6] l/100 km
- Kombinované emise CO₂: [116–122] g/km

Uvedené údaje o spotřebě paliva, emisích CO₂ a spotřebě energie byly stanoveny podle Nařízení Evropského parlamentu a Rady (ES) č. 2007/715 v platném znění. Údaje se vztahují k vozidlu v základním vybavení v Německu a uvedené rozpětí zohledňuje volitelnou výbavu a rozdíly v rozměrech zvolených kol a pneumatik, a mohou se během konfigurace lišit. Hodnoty byly odvozeny již na základě nové normy WLTP a pro srovnání byly zpět přepočítány na hodnoty NEDC. [Pro tato vozidla mohou při určování daní a jiných poplatků vycházet (také) z hodnot emisí CO₂, platit jiné než udávané hodnoty.] Více informací o spotřebě paliva a emisích CO₂ je k dispozici na stranách 42 | 43 nebo u BMW Autorizovaných Dealerů.

¹ Elektronicky omezeno.
² K dispozici pouze v kombinaci s dodatečnou výbavou.

Údaje k jízdnímu výkonu, spotřebě a emisím CO₂ platí pro vozidla se sériovou převodovkou. Hodnoty v [] platí pro vozidla s převodovkou Steptronic.

BMW Personal CoPilot Pomůže, kdykoliv chcete.

INOVATIVNÍ ASISTENČNÍ SYSTÉMY.

Užívejte si maximální komfort a bezpečnost s BMW Personal CoPilot. Na BMW Personal CoPilot se můžete obrátit v každé situaci, ať už při jízdě, nebo třeba při parkování. Okolí vozu hlídají a zdrojem informací pro asistenční systémy jsou nejmodernější rozpoznávací zařízení v podobě radaru, ultrazvukových čidel a kamer. Ať už je zapnete, když je potřeba, nebo se aktivují v případě nouzových situací, asistenční systémy BMW Personal CoPilot zajistí, že cestování ve vašem BMW bude bezpečnější a zábavnější.

BLÍŽE K AUTONOMNÍ JÍZDĚ NEŽ KDY PŘEDTÍM.

Autonomní jízda není utopií, je to budoucnost: Po celém světě jezdí zkušební vozy BMW Personal CoPilot, které se pohybují zcela automaticky a bez zásahů řidiče. Neukazují pouze, jak se v blízké budoucnosti změní způsob dopravy, ale předvádějí také novou podobu radosti z jízdy. BMW Personal CoPilot ale již nyní nabízí širokou škálu inteligentních aktivních asistenčních systémů pro poloautomatickou jízdu, na něž se může řidič spolehnout téměř v jakékoliv jízdní situaci.

PROSTĚ ZAPARKOVAT.

Inteligentní parkovací asistenční systémy z portfolia BMW Personal CoPilot jsou připraveny, takže se již nemusíte těšit pouze na jízdu, ale také na parkování. Parkovací asistent například ukazuje vhodná parkovací místa, když kolem nich projíždíte. Podle toho, o jaký model BMW se jedná, je parkovací proces buď zcela, nebo částečně automatizovaný. Ale i v tomto případě bude automatizace pokračovat. V budoucnu proto bude možné, aby automobil našel vhodné parkovací místo a zaparkoval do něj zcela automaticky a bez řidiče.

DÁLKOVĚ OVLÁDANÉ PARKOVÁNÍ.

Funkce dálkově ovládaného parkování^{1,2,5} umožňuje řidiči pohodlně vystoupit z vozidla dříve, než ho pomocí dálkového ovládání pohybem vpřed zaparkuje do úzkého parkovacího místa nebo garáže, případně pohybem vzad s vozem z těchto míst vycouvá. Dálkově ovládané parkování aktivuje řidič stojící mimo vozidlo prostřednictvím BMW klíče s displejem¹.

DRIVING ASSISTANT PLUS.

Driving Assistant Plus^{1,2,5} nabízí větší míru komfortu a bezpečnosti v monotónních nebo složitých jízdních situacích. Mezi takové patří dopravní zácpy, pomalu jedoucí kolony, dlouhé cesty přes město, jízda na okresních silnicích nebo dálnicích či projíždění křižovatek a přejíždění mezi jízdními pruhy.

AKTIVNÍ SYSTÉM PRO UDRŽOVÁNÍ RYCHLOSTI S FUNKCÍ STOP&GO.

Aktivní systém pro udržování rychlosti s funkcí Stop&Go^{1,2}, informace o maximální povolené rychlosti s ukazatelem⁶ zákazu předjíždění a systém upozornění na nebezpečí kolize s vozem jedoucím vpředu s funkcí brzdění umožňují vozu reagovat na stojící vozidlo, nezávisle udržovat nastavenou vzdálenost od vpředu jedoucího vozidla, upravovat rychlost až do úplného zastavení a následně se znovu rozjet a akcelarovat na nastavenou rychlost, jakmile to dovolí okolní provoz.

V BMW ŘADY 5 TOURING.

BMW ConnectedDrive Ve spojení s vaším světem.

VÍCE NEŽ 40 LET PROPOJENÍ.

Již od počátku je v hledáčku budoucnost: BMW začalo na konektivitu pracovat již v sedmdesátých letech. Dalším významným milníkem byl rok 1999, kdy měl první vůz BMW pevně instalovanou SIM kartu. Následovaly první online funkce a Google služby, stejně jako inovativní asistenční a zobrazovací systémy, jako například BMW Head-Up Display. V centru vývoje vždy stály potřeby zákazníků: BMW bylo prvním prémiovým výrobcem automobilů, který umožnil zcela flexibilně objednávat a platit funkce vozidla. A to nejen přímo z vozu, ale také z domova prostřednictvím obchodu BMW ConnectedDrive Store. Zatím posledním krokem směrem k budoucnosti mobility je aplikace BMW Connected a cloudové řešení Open Mobility Cloud.

V BMW CONNECTED DRIVE STORE JE K DISPOZICI VÍCE NEŽ 20 SLUŽEB.

Služby ConnectedDrive jsou vstupem do digitálního světa BMW ConnectedDrive. Na cestách můžete používat aplikace, jako jsou zprávy, informace o počasí, kancelářské funkce nebo online vyhledávání. Základem fungování jsou služby ConnectedDrive Services přinášející také funkce Concierge Service nebo Online Entertainment, které lze kdykoliv, jednoduše a flexibilně objednat prostřednictvím online obchodu BMW ConnectedDrive Store.

S BMW CONNECTED JSTE PŘIPOJENÍ 24/7.

Jsou dveře mého vozu skutečně zamčené, kdy musím odjet z kanceláře, abych stihl večeri v luxusní italské restauraci a jak se tam dostanu? S těmito a dalšími otázkami Vám jednoduše poradí aplikace BMW Connected, která je Vaším osobním asistentem. Díky němu jste i ve svém voze propojeni se světem a máte i během jízdy přístup k mnoha funkcím, které usnadňují a zpříjemňují cestování.

BMW CONNECTED.

Aplikace BMW Connected^{1,3} je osobní dopravní asistent, který usnadňuje každodenní pohyb v dopravě a pomáhá řidiči BMW dojet do cíle cesty včas a bez zbytečného stresu. Dopravně relevantní informace, jako například doporučení optimálního času odjezdu, jsou dostupné prostřednictvím kompatibilního chytrého telefonu nebo hodinek, z nichž je lze automaticky přenést do systému vozu.

REMOTE 3D VIEW.

Díky funkci Remote 3D View^{1,4} může řidič vidět z odstupe okolí parkovaného vozu na chytrém telefonu. Funkci lze aktivovat pomocí aplikace BMW Connected (pro iOS) a umožňuje také uložení 3D pohledů přímo do paměti telefonu.

REMOTE SERVICES.

Pomocí služeb Remote Services^{1,3} aplikace BMW Connected je možné na dálku ovládat různé funkce vozu, jako například uzamknutí a odemknutí vozu nebo zobrazení jeho polohy. Uživatelé mohou také aktivovat klimatizaci svého vozu přímo nebo podle časového rozvrhu kdykoliv v blízké budoucnosti.

V BMW ŘADY 5 TOURING.

¹ K dispozici jako volitelná výbava.
² K dispozici pouze ve spojení s převodovkou Steptronic.
³ Vyžaduje výbavu BMW ConnectedDrive Services.

⁴ Není k dispozici pro český trh.
⁵ K dispozici pouze v kombinaci s dodatečnou výbavou.
⁶ K dispozici pouze ve spojení s navigačním systémem.



Osmistupňová převodovka Steptronic Sport^{1,2,4} nabízí mimořádně sportovní řazení. V automatickém i manuálním režimu lze používat páčky řazení nebo řadicí páku – pro pohodlnou jízdu setvačností nebo mimořádně dynamickou jízdu. V režimu SPORT a s pákou voliče v levé poloze S/M se řazení zaměřuje na maximální dynamiku.

Aktivní podvozek¹ upravuje charakteristiku tlumičů tak, aby odpovídala dané jízdni situaci, čímž přispívá ke zvýšení komfortu i jízdni dynamiky. Kromě standardního režimu COMFORT zajišťujícího vyšší jízdni komfort je k dispozici také režim SPORT se sportovní charakteristikou tlumičů.

Inteligentní systém pohonu všech kol BMW xDrive plynule a proměnlivě rozděluje hnací sílu mezi přední a zadní kola s cílem zajištění maximální trakce, jízdni dynamiky a bezpečnosti v každé jízdni situaci. S cílem ještě vyšší agility elektronicky řízené rozdělování hnací síly mezi nápravy například přetáčivost nebo nedotáčivost v zatáčkách.

Režim **Adaptive Drive^{1,5}** spojuje systémy aktivní eliminace náklonů karoserie Dynamic Drive a Dynamic Damper Control, které regulují tuhost stabilizátorů a charakteristiku tlumičů. Současně zajišťuje mimořádný jízdni komfort s minimálním nakláněním karoserie, umožňuje dosahovat vyšších rychlostí v zatáčkách a přináší kratší brzdnou dráhu.

M sportovní podvozek¹ je snížený přibližně o deset milimetrů. Vyznačuje se také kratšími pružinami, tužšími tlumiči a rovněž tvrdšími stabilizátory. Tyto prvky společně přispívají k lepší trakci a menšímu nakláněním karoserie, což umožňuje extrémně sportovní jízdni styl.

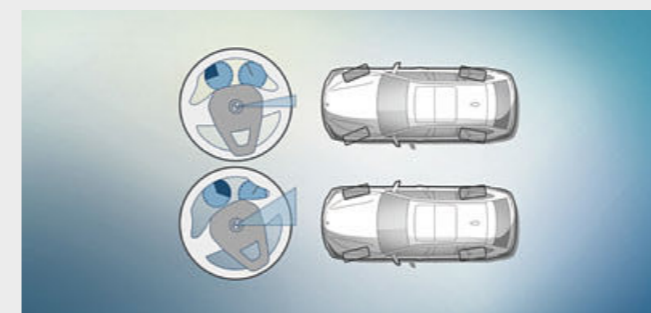

□ **Integrovaný aktivní řízení** kombinuje v závislosti na úhlu natočení volantu proměnný převod řízení s aktivním řízením zadních kol. V nižších rychlostech se zadní kola natáčejí opačně, než přední. Tím se usnadňuje manévrování a zlepšuje agilita. Od rychlosti přibližně 60 km/h se zadní kola natáčejí stejným směrem jako přední. Tím se zvyšuje stabilita a zlepšuje komfort.

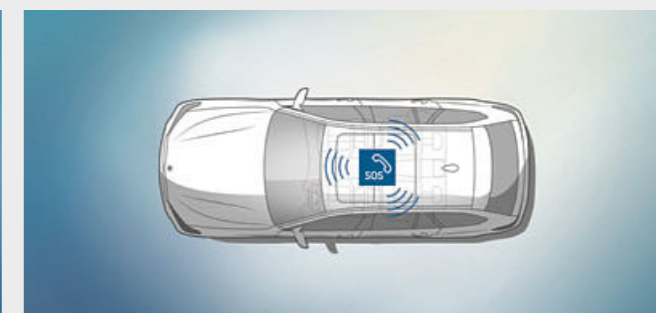

■ **Systém tísňového volání E-Call** v případě nutnosti automaticky naváže spojení s nejbližším záchranným sborem bez použití mobilního telefonu. Tísňové volání E-Call lze aktivovat také manuálně, například pokud pomoc vyžadují ostatní účastníci silničního provozu.

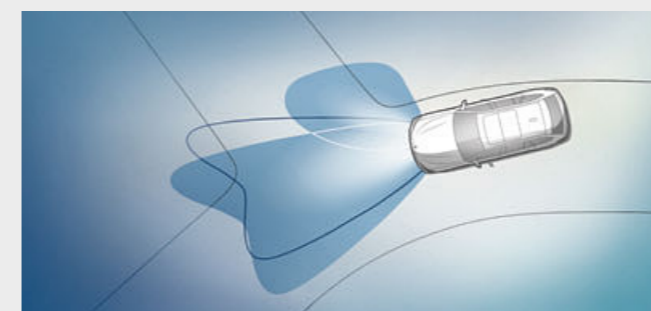

□ **Adaptivní světlomety** s variabilní distribucí světla a přisvětlováním do zatáček zlepšují osvětlení zejména v zatáčkách a na křižovatkách.

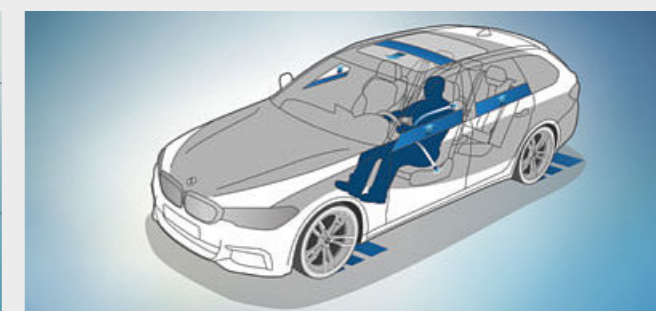

□ **Aktivní ochrana** je systém preventivní ochrany cestujících prostřednictvím BMW ConnectedDrive. Aktivní ochrana varuje řidiče, pokud detekuje známky únavy. V kritických situacích se tak předepnou bezpečnostní pásy, opěradlo sedadla spolujezdce se vrátí do vzpřímené polohy (je-li vůz vybaven sedadly s elektrickým nastavením) a zavřou se boční okna i střešní okno. Dojde-li k nehodě, systém následně začne automaticky brzdit až do úplného zastavení.

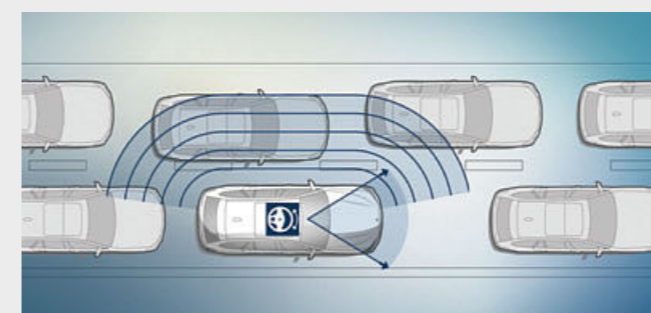

□ **Asistent udržování v jízdni pruhu³** s aktivním zabráněním bočním kolizím: pomáhá řidiči v rychlostech mezi 70 a 210 km/h jemnými zásahy do řízení udržovat vozidlo v jízdni pruhu a aktivně předchází bočním kolizím.

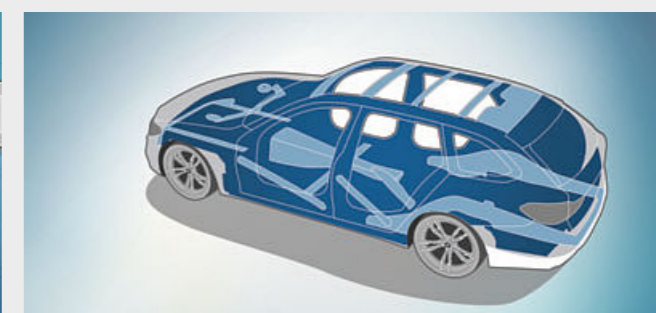

■ **Lehká konstrukce a extrémní torzní tuhost karoserie** jsou základem pro sportovní jízdni dynamiku, mimořádně přesné řízení a agilitu. Dále přináší cestujícím nejlepší možnou celkovou ochranu.

¹ K dispozici jako volitelná výbava.
² Není k dispozici pro BMW 520d.
³ Součást balíčku Driving Assistant Plus.

⁴ Standard pro BMW M550d xDrive.
⁵ K dispozici pouze pro BMW 540i xDrive, 530d, 530d xDrive a 540d xDrive.

SÉRIOVÉ PROVEDENÍ.

Objevte více s novou aplikací BMW BROCHURES. Nyní k dispozici pro váš chytrý telefon a tablet.



■ Ergonomicky navržená palubní deska s přehledně uspořádanými ovladači a mimořádně kvalitními materiály.

□ Rozměrný interiér u zobrazeného vozu s čalouněním kůže Dakota v barvě Canberra Beige a dřevěným obložením Finline Ridge s akcentní lištou Pearl Chrome.

Výběr ze sériové výbavy:

- 17" kola z lehkých slitin V-spoke 618
- LED světlomety
- Kožený volant s multifunkčními tlačítky
- Dvouzónová automatická klimatizace
- Rádio BMW Professional s 8,8" LCD barevným displejem
- Volič jízdních režimů Driving Experience Control
- Částečně elektricky nastavitelná sedadla řidiče a spolujezdce



□ Střešní nosníky v černém matném provedení usnadňují připevnění multifunkčního BMW střešního nosiče pro přepravu objemných předmětů.



■ 17" kola z lehkých slitin V-spoke 618 v provedení Reflex Silver, rozměr kol 7,5J x 17 s pneumatikami 225/55 R17.

LUXURY LINE.

Výbava 24 | 25

■ Sériová výbava □ Volitelná výbava

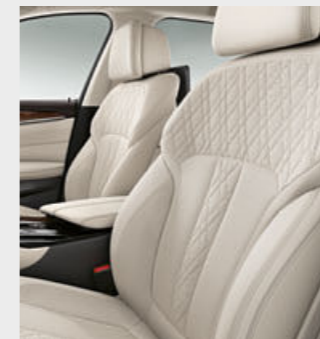
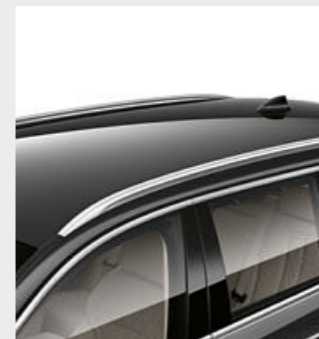

□ Eleganční střešní ližiny v matném stříbrném provedení tvoří základnu pro snadné připevnění víceúčelového BMW střešního nosiče pro přepravu objemných nákladů.

□ Eleganční linie interiéru ještě zdůrazňuje exkluzivní čalounění kůže Nappa Ivory White s kontrastními lemy a možností nastavení pro ideální ergonomickou pozici.



■ 18" kola z lehkých slitin W-spoke 632, 8J x 18 s pneumatikami 245/45 R18.



□ 19" kola z lehkých slitin Multi-spoke 633, 8J x 19 s pneumatikami 245/40 R19.

Výbava exteriéru Luxury Line:

- BMW maska chladiče ve tvaru ledvinek s exkluzivně navrženy lamelami a rámečkem mřížky v chromovém vysoce lesklém provedení
- Přední nárazník se specifickými designovými prvky v chromovém vysoce lesklém provedení
- LED mlhová světla
- 18" kola z lehkých slitin W-spoke 632 ve stříbrné barvě Reflex Silver nebo alternativně 19" kola z lehkých slitin Multi-spoke 633 ve stříbrné barvě Reflex Silver¹, k dispozici jsou také další kola¹
- Vzduchové průduchy Air Breather v chromovém vysoce lesklém provedení
- Lišty kolem bočních oken v chromovém vysoce lesklém provedení, spodní okenní lišty, obložení B-sloupku, základny a úchyty zrcátek v černém vysoce lesklém provedení
- Střešní ližiny ve stříbrném provedení Aluminium Silver nebo v černém vysoce lesklém provedení
- Zadní nárazník se specifickými horizontálními designovými prvky na zadním difuzoru v chromovém vysoce lesklém provedení
- Vysoce lesklá chromová koncovka výfuku na obou stranách nebo s nepravidelným tvarem

Výbava interiéru Luxury Line:

- Hliníkové prahové lišty, podsvícené a s nápisem Luxury Line
- Sedadla s koženým čalouněním Dakota se specifickým prošíváním a koženým lemováním; k dispozici jsou také další čalounění¹
- Sportovní kožený volant v černém provedení, alternativně v barvě Dark Coffee²
- Klíček s chromovými detaily v provedení Pearl Chrome
- Přístrojová deska v provedení Sensatec Black² nebo Dark Coffee², alternativně v černé¹ kůži BMW Individual
- Dřevěné obložení interiéru Finline Ridge s výraznými detaily v provedení Pearl Chrome; k dispozici jsou také další obložení¹
- Variabilní prostorové osvětlení v šesti barvách

¹ K dispozici jako volitelná výbava.

² Odstín závisí na zvolené barvě čalounění.

Objevte více s novou aplikací BMW BROCHURES. Nyní k dispozici pro váš chytrý telefon a tablet.

■ Sériová výbava □ Volitelná výbava



□ V interiéru je jasně patrný smysl pro sportovnost, který je pro BMW řady 5 Touring typický: Volitelné obložení interiéru Aluminium high s akcentní lištou Pearl Chrome a prostorovým osvětlením s možností volby jedné ze šesti barev vypadá velmi dynamicky.

■ Sportovní kožený volant s menším věncem a vybráním na palce je mimořádně příjemný na dotek a skvěle se drží.



□ Moderní dynamiku exteriéru přenáší do interiéru sportovní sedadla s čalouněním černou kůží Dakota s exkluzivním prošíváním a kontrastním lemováním.

Výbava exteriéru Sport Line:

- BMW maska chladiče ve tvaru ledvinek s vertikálními lamelami v černém vysoce lesklém provedení a rámeček masky v chromovém vysoce lesklém provedení
- Přední nárazník se specifickými designovými prvky v černém vysoce lesklém provedení
- LED mlhová světla
- 18" kola z lehké slitiny W-spoke 634 v šedé barvě Orbit Grey nebo alternativně 19" kola z lehké slitiny Multi-spoke 635 v šedé barvě Ferric Grey¹; k dispozici jsou také další kola¹
- Vzduchové průduchy Air Breather v černém vysoce lesklém provedení
- Lišty kolem bočních oken, spodní okenní lišta, obložení B-sloupky, základny a úchyty zrcátek v černém vysoce lesklém provedení
- Střešní ližiny v černém vysoce lesklém provedení nebo v hliníkovém provedení Aluminium Silver
- Zadní nárazník se specifickými horizontálními designovými prvky na zadním difuzoru v černém vysoce lesklém provedení
- Vysoce lesklá černá chromová koncovka výfuku na obou stranách, kruhová nebo s netradičním tvarem

Výbava interiéru Sport Line:

- Hliníkové prahové lišty, podsvícené s nápisem Sport Line
- Sportovní sedadla řidiče a spolujezdce, alternativně komfortní sedadla, elektricky nastavitelná
- Sedadla čalouněná kombinací látky/kůže Plectoid, alternativně kůže Dakota se specifickým prošíváním a lemováním nebo exkluzivní kůže Nappa¹
- Sportovní kožený volant v černém² provedení včetně multifunkčních tlačítek
- Klíček s tlačítky a detaily v chromovaném provedení
- Přístrojová deska v černém provedení, alternativně v provedení Sensatec Black^{1,2} nebo Dark Coffee² nebo v černé¹ kůži BMW Individual
- Obložení interiéru v černém vysoce lesklém provedení s detaily v provedení Pearl Chrome; k dispozici jsou také další varianty obložení¹
- Variabilní prostorové osvětlení v šesti barvách



■ 18" kola z lehkých slitin Double-spoke 634, v lesklém šedém provedení Orbit Grey, 8J x 18 s pneumatikami 245/45 R18.



□ 19" kola z lehkých slitin V-spoke 635 v leskle šedém provedení Ferric Grey, s kombinovanými pneumatikami, vhodná pro dojezdové pneumatiky run-flat, přední 8J x 19 s pneumatikami 245/40 R19, zadní 9J x 19 s pneumatikami 275/35 R19.



■ BMW Individual Exterior Line obsahuje lišty kolem bočních oken a úchyty zrcátek v matné hliníkovém provedení.



■ Leskle černé provedení vzduchových průduchů Air Breather.

¹ K dispozici jako volitelná výbava.

² Odstín závisí na zvolené barvě čalounění.

M SPORTOVNÍ PAKET.

Objevte více s novou aplikací BMW BROCHURES. Nyní k dispozici pro váš chytrý telefon a tablet.



■ M kožený volant s multifunkčními tlačítky, věncem volantu z černé kůže Walknappa s vybraným na palce.



□ Čalounění kůže Dakota v barvě Night Blue s exkluzivním prošíváním a kontrastním lemováním dodává interiéru dynamickou atmosféru.



■ 18" M kola z lehké slitiny Double-spoke 662 M v provedení Bicolour Ferric Grey s kombinovanými pneumatikami, přední 8J x 18 s pneumatikami 245/45 R18, zadní 9J x 18 s pneumatikami 275/40 R18.



□ M bezpečnostní pásy jsou vybavené předpínací a omezovači tahu. Mají vetkanou exkluzivní M trikoloru, která dává interiéru specifický charakter.

Výbava exteriéru M sportovní paket:

- M aerodynamický paket s předním nárazníkem, nastavci prahů a zadním nárazníkem s difuzorem v tmavém metalickém odstínu Dark Shadow
- BMW maska chladiče ve tvaru ledvinek s vertikálními lamelami v černém vysoce lesklém provedení a rámeček masky v chromovém vysoce lesklém provedení
- LED mlhová světla
- 18" M kola z lehkých slitin Double-spoke 662 M s kombinovanými pneumatikami; k dispozici jsou také další kola¹
- M sportovní podvozek, snížený pro modely sDrive a xDrive
- M sportovní brzdý² s brzdovými třmeny v metalickém provedení Dark Blue a s logem M
- BMW Individual Shadow Line ve vysoce lesklém provedení
- Symbol M na předních blatnicích
- Kryty vnějších zrcátek v barvě karoserie
- Vysoce lesklá chromová koncovka výfuku na obou stranách
- Exkluzivní lak Carbon Black, k dispozici jsou také jiné laky

Výbava interiéru M sportovní paket:

- M prahové lišty, podsvícené
- Sportovní sedadla pro řidiče a spolujezdce v kombinaci látka/Alcantara v exkluzivním M provedení, alternativně v černé kůži Dakota s exkluzivním M provedením a modrými¹ detaily, k dispozici jsou také další varianty čalounění¹
- M kožený volant s multifunkčními tlačítky
- BMW Individual čalounění stropu v antracitové barvě
- Sdružené přístroje se specifickým M vzhledem v režimu SPORT
- Obložení interiéru v hliníkovém provedení Aluminium Rhombicle s výraznými detaily v provedení Pearl Chrome, k dispozici je také další obložení
- Řadič páka a logo M
- M opěrka pro nohu řidiče se specifickými M kryty pedálů
- Klíček s exkluzivním logem M

M PERFORMANCE.

Výbava 28 | 29

■ Sériová výbava □ Volitelná výbava



V interiéru je zřejmá prémiová kvalita, sportovní charakter doplňuje displej¹ s M specifickou grafikou. Samozřejmostí je obložení v provedení Aluminium Rhombicle a M opěrka pro nohu řidiče.

M kožený volant dává jasně najevo sportovní zaměření, stejně jako podélně broušené hliníkové obložení Aluminium Rhombicle s akcentními lištami Pearl Chrome.

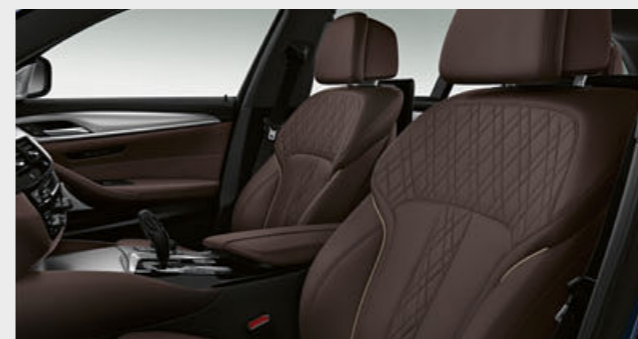

Elegantní linie interiéru jsou podtrženy komfortními sedadly čalouněnými exkluzivní kůží Nappa v barvě Mocha s kontrastním lemováním a možnostmi nastavení pro ergonomicky optimální pozici.



Vybrané prvky v exkluzivní barvě Cerium Grey podtrhují výjimečný charakter BMW M550d xDrive. Rámeček masky chladiče ve tvaru ledvinek, M typické nasávací otvory v předním nárazníku, kryty vnějších zpětných zrcátek, prídutky za předními koly Air Breathers a označení modelu na zádi – to vše jsou detaily provedené v charakteristické barvě, díky níž je vůz nezaměnitelný.

¹ K dispozici jako volitelná výbava.

² Není k dispozici pro BMW 520i, 518d, 520d, 520d xDrive.



Metalická barva BMW Individual Champagne Quartz ve spojení s 20" koly z lehkých slitin BMW Individual V-spoke 759 I zaujmou sportovní elegancí.

BMW Individual nástupní kryty prahů s osvětlenými nápisy.



BMW INDIVIDUAL.

Vyjádření jedinečné osobitosti.

BMW řady 5 Touring Inspired by BMW Individual.

Aby se vaše BMW skutečně přizpůsobilo vašemu vkusu, máme i pro BMW řady 5 Touring připravené kolekce BMW Individual nabízející takřka neomezené možnosti v oblasti individualizace a různé volitelné výbavy.

Sportovní eleganci účinně podtrhuje metalický lak BMW Individual Champagne Quartz v kombinaci s celokoženým čalouněním BMW Individual Merino v barvě Smoke White. V kombinaci s 20" koly z lehké slitiny exkluzivní provedení BMW Individual jasně demonstruje svůj smysl pro dokonalost do nejmenších detailů. Dalšími specialitami je obložení interiéru v leskle černém provedení Piano Black, stejný dekorativní prvek je použitý také jako intarzie na koženém volantu.

Požadavky na ještě větší exkluzivitu a jedinečnou ručně vyráběnou výbavu pomůže naplnit BMW Individual Manufactur.



Celokožené čalounění BMW Individual Merino Smoke White s ručně tvořenými zapletenými lemy a švy v kontrastní barvě.

Celokožené čalounění BMW Individual Merino Smoke White¹ se stropicí v barvě Anthracite, obložení interiéru Piano Black a dalšími prvky výbavy z programu BMW Individual.



**OBJEVTE INTERAKTIVNÍ SVĚT BMW INDIVIDUAL.
S APLIKACÍ BMW INDIVIDUAL PRO iPad.**

¹ Obsahuje horní část palubní desky čalouněnou černou kůží Nappa s kontrastním prošíváním a spodní část čalouněnou jemnozrnnou kůží Merino s barvou sladěnou s interiérem.

FUNKČNOST VÝBAVY.

Objevte více s novou aplikací BMW BROCHURES. Nyní k dispozici pro váš chytrý telefon a tablet.

■ Sériová výbava □ Volitelná výbava



□ Součástí adaptivních LED světlometů je BMW Selective Beam, funkce natáčení a variabilní distribuce světla. Barva světla je podobná dennímu a poskytuje ideální rovnoměrné osvětlení vozovky a zajišťuje lepší viditelnost, řízení v noci je proto méně únavné. Díky typickému designu světlometů se čtyřmi světelnými prvky je vozidlo jasně rozpoznatelné jako BMW i v noci.



□ Funkce dálkově ovládaného parkování^{1,2} umožňuje řidiči pohodlně vystoupit z vozidla dříve, než ho pomocí dálkového ovládní pohybem vpřed zaparkuje do úzkého parkovacího místa nebo garáže, případně pohybem vzad s vozem z těchto míst vycouvá. Dálkově ovládané parkování aktivuje řidič stojící mimo vozidlo prostřednictvím BMW klíče s displejem.



■ Průvlak pro přepravu dlouhých předmětů se skládá z opěradel zadních sedadel rozdělených v poměru 40 : 20 : 40, což zaručuje vyšší flexibilitu při přepravě osob a nákladu. Na zadních sedadlech se mohou například pohodlně usadit dva cestující a současně je možné přepravovat dlouhé předměty, jako jsou vaky na lyže a snowboardy.



□ Zábavní systém Professional² na zadních sedadlech obsahuje dvě samostatné 10,2" barevné obrazovky, které lze naklápět, a Blu-Ray mechaniku. Umožňuje během jízdy používat navigační³ systém nebo procházet internet (na základě smlouvy s mobilním operátorem). Obsahuje dálkové ovládní a porty pro MP3 přehrávače, herní konzole a sluchátka (včetně bezdrátových).



□ Systém komfortního přístupu umožňuje otevřít všechny čtyři dveře vozidla bez nutnosti použití klíče. Tato volitelná výbava obsahuje funkci bezkontaktního otevírání a zavírání víka zavazadlového prostoru pohybem nohy pod zadním nárazníkem.



■ Pomocí klíčku od vozu lze samostatně otevřít zadní okno pro vyjmutí nebo vložení zavazadel. Zvláště praktická funkce: Když se zadní okno otevře, roletový kryt se automaticky stáhne, a když okno manuálně zavřete, roletový kryt automaticky zakryje zavazadlový prostor.

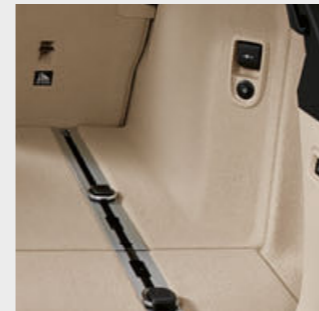

■ Dálkové odjistění opěradel zadních sedadel umožňuje pohodlné uvolnění a sklopení opěradel zadních sedadel pomocí tlačítka v zavazadlovém prostoru.



□ Bezdrátové dobíjení obsahuje komplexní paket pro telefonování s připojením pomocí Bluetooth.⁴



□ Osmistupňová převodovka Steptronic Sport nabízí mimořádně^{5,6} sportovní řazení. V automatickém i manuálním režimu lze používat páčky řazení nebo řadič páku.



■ V podlaze zavazadlového prostoru je místo pro jeho kryt.



□ Funkce dovírání dveří automaticky a téměř bezhlučně zavře mimě otevřené dveře.



□ Přístrojová deska čalouněná kůží Sensatec propůjčuje interiéru vozu velmi exkluzivní atmosféru.



□ Elektrická panoramatická skleněná posuvná a výklopná (vpředu) střeška s roletovou sluneční clonou, větrnou clonou a funkcí pohodlného otevírání pomocí klíčku od vozu.



□ Tažné zařízení s elektricky výklopnou hlavicí a funkcí stabilizace přívěsu je schválené pro zatížení až 2000 kg.



□ Audiosystém Bowers & Wilkins Diamond s prostorovým zvukem poskytuje výkon 1400W a špičkový zvuk studiové kvality pro každé sedadlo ve voze.



□ Dvouzónová automatická klimatizace s rozšířenými funkcemi umožňuje nastavit odděleně teplotu pro řidiče a spolujezdcu. Její součástí jsou také ventilační otvory pro zadní sedadla, automatická recirkulace a funkce nezávislého topení.

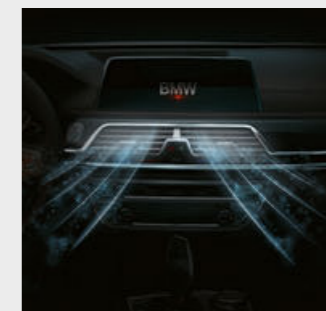

□ Paket Ambient Air² obsahuje rozptylovač vůně a funkci ionizace vzduchu.



□ BMW klíč s displejem zobrazuje různé informace o stavu vozu a umožňuje ovládat zvolené funkce pomocí integrovaného dotykového displeje.

¹ K dispozici pouze ve spojení se samočinnou převodovkou Steptronic.

² K dispozici pouze v kombinaci s dodatečnou výbavou.

³ Pokyny navigace se zobrazují pouze v kombinaci s navigačním systémem.

⁴ K dispozici je bezdrátové nabíjení pro mobilní telefony standardem Qi. V rámci Originálního

příslušenství BMW jsou k dispozici speciální obaly pro chytré telefony kompatibilní s bezdrátovým nabíjením podle standardu Qi.

⁵ K dispozici pouze pro BMW 530i, 530i xDrive, 540i xDrive, 525d, 530d, 530d xDrive a 540d xDrive.

⁶ Standard pro BMW M550d xDrive.

Objevte více s novou aplikací BMW BROCHURES. Nyní k dispozici pro váš chytrý telefon a tablet.

■ Sériová výbava □ Volitelná výbava



□ Součástí automatické 4zónové² klimatizace jsou prvky obsažené ve 2zónové automatické klimatizaci, ovšem rozšířené o další položky, jako jsou například dva vzduchové výdechy v B-sloupcích. Cestující na zadních sedadlech si mohou klimatizaci individuálně nastavit pomocí samostatných ovládacích prvků s displejem.



□ Elektrická roletová sluneční clona pro zadní okno spolu s mechanickými clonami pro dvě zadní boční okna poskytují ochranu před silným přímým sluncem a zpomalují vyhřívání interiéru. Rovněž přispívají k většímu soukromí v zadní části vozu.



□ Prostorové osvětlení vytváří pohodovou útulnou světelnou atmosféru v interiéru a obsahuje také osvětlení prostoru vedle vozu, umístěné ve vnějších klikách dveří. K dispozici je jedenáct předem stanovených designů osvětlení v šesti různých barvách s obrysovým a prostorovým osvětlením na přístrojové desce, obložení dveří a středové konzoly.



□ Možnost ovládání gesty BMW Gesture Control⁵ umožňuje obsluhovat vybrané funkce vozu zvolenými pohyby ruky. Systém například rozpozná „mávnutí rukou“ nebo „ukázání prstem“, kterými lze aktivovat funkce odmítnutí a přijetí telefonního hovoru. Krouživými pohyby ukazováčku lze například ovládat hlasitost.



□ Plnobarevný BMW Head-Up Displej¹ promítá všechny důležité informace o jízdě přímo do zorného pole řidiče.

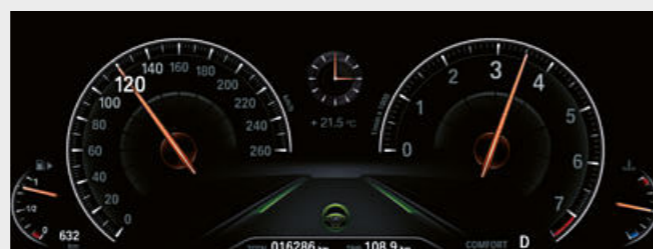

□ Asistent změny jízdního usnadňuje řízení tím, že po delším podržení páčky směrovek provede v rychlostech mezi 70 a 130 km/h komfortní a automatickou změnu jízdního pruhu (součást výbavy Driving Assistant Plus).



□ Výbava Parking Assistant Plus³ usnadňuje parkování a manévrování s vozem. Obsahuje funkci Surround View včetně pohledu z ptáčí perspektivy Top View⁶, PDC a také parkovací asistent, který zaparkuje vůz paralelně nebo kolmo k vozovce zcela automaticky. Při pomalé jízdě podél řady zaparkovaných vozů systém měří velikost dostupných parkovacích míst.



□ Multifunkční přístrojový panel³ s použitím technologie Black Panel a displejem o úhlopříčce 12,3" poskytuje velmi působivou vizualizaci jízdních zážitků. Každý z jízdních režimů má vlastní barevné schéma a grafický styl multifunkčního palubního ukazatele. K dispozici jsou tři následující nastavení: COMFORT, ECO PRO a SPORT.



□ BMW Night Vision dokáže na základě tepelného obrazu rozpoznat³ osoby a velká zvířata. Upozorní na ně jejich zobrazením na kontrolním displeji a současně přímým osvětlením prostřednictvím funkce Dynamic Marker Light hlavních světlometů. Doplnkový výstražný systém se automaticky aktivuje okamžitě po nastartování bez ohledu na stav zobrazovacího displeje.

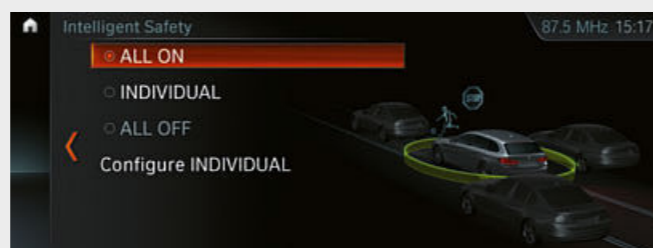

□ Driving Assistant Plus^{2,3,4} nabízí větší míru komfortu a bezpečnosti v monotónních nebo složitých jízdních situacích. Mezi takové patří dopravní zácpy, pomalu jedoucí kolony, dlouhé cesty přes město, jízda na okresních silnicích nebo dálnicích či projíždění křižovatek a přejíždění mezi jízdními pruhy.

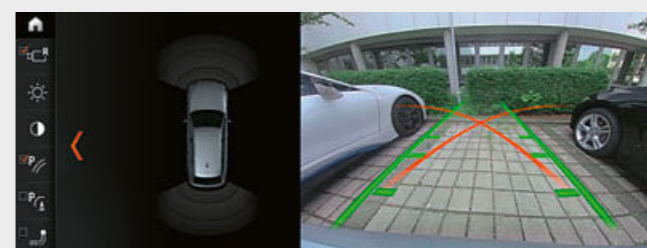

□ Zadní kamera³ zlepšuje celkový přehled při couvání rychlostmi do 15 km/h, například při parkování. Ukazuje prostor za vozem díky záběrům kamery přenášeným na kontrolní displej. Interaktivní navigační čáry měří vzdálenost a poloměr otáčení pomáhají řidiči s řízením při popojíždění okolo překážek, které jsou označeny barevně.



□ Upozornění při změně jízdního pruhu identifikuje vozidla v mrtvém úhlu a upozorní na ně řidiče blikající LED kontrolkou ve vnějším zpětném zrcátku a vibracemi ve volantu (součást výbavy Driving Assistant).

¹ Vizualní informace na BMW Head-Up Displeji nejsou dokonale vidět při používání polarizačních slunečních brýlí. Konkrétní obsah zobrazovaných informací závisí na výbavě konkrétního vozu. Pro další zobrazované informace je nutná odpovídající volitelná výbava.
² K dispozici pouze ve spojení se samočinnou převodovkou Steptronic.

³ K dispozici pouze v kombinaci s dodatečnou výbavou.
⁴ Funkci může negativně ovlivnit tma, mlha nebo přímé slunce.
⁵ K dispozici pouze ve spojení s navigačním systémem Professional.
⁶ Pro funkčnost Remote 3D View je nutná výbava Remote Services a Parking Assistant Plus.

Objevte více s novou aplikací BMW BROCHURES. Nyní k dispozici pro váš chytrý telefon a tablet.

■ Sériová výbava □ Volitelná výbava



BMW INDIVIDUAL



M SPORTOVNÍ PAKET

[Vzorník barev] Tento vzorník barev Vám má podat první informace o výběru barev a materiálů pro Vaše BMW. Podle našich zkušeností však v jednotlivých případech nemusí barvy odpovídat skutečnému barevnému odstínu laku, polstrování a vnitřního obložení.

Budeme proto rádi, když budete výběr barvy konzultovat s Vaším BMW Autorizovaným Dealerem, který má k dispozici vzorkovnický a se kterým můžete konzultovat Vaše další případná přání.

¹ Sériově pro M sportovní paket.

² K dispozici pouze pro M sportovní paket.

Objevte více s novou aplikací BMW BROCHURES. Nyní k dispozici pro váš chytrý telefon a tablet.

Sériová výbava Volitelná výbava

LÁTKA K dispozici s

Sériové provedení

Látka Junction
BYAT Anthracite¹



KŮŽE K dispozici s

Luxury Line
 Sport Line
 M sportovní paket

Kůže Dakota
LCFI Ivory White (slonovinová kost) s kontrastním prošíváním, kontrastním lemováním



KOMBINACE KŮŽE A LÁTKY K dispozici s

Sport Line

Kombinace látka/kůže Plectoid
CNAT Anthracite (černá)



Luxury Line
 Sport Line
 M sportovní paket

Kůže Dakota
LCFF Ivory White (slonovinová kost) s kontrastním prošíváním, kontrastním lemováním

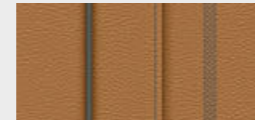

M sportovní paket

Kombinace látka/kůže Rhombicle/Alcantara
HRAT Anthracite (černá)⁷



Luxury Line
 Sport Line
 M sportovní paket

Kůže Dakota
LCTJ Night Blue (modrá) s kontrastním prošíváním³, kontrastním lemováním



KŮŽE K dispozici s

Sériové provedení
 Luxury Line
 Sport Line
 M sportovní paket

Kůže Dakota
LCSW Black (černá)



M sportovní paket

Kůže Dakota
LCNL Black (černá) s kontrastním modrým prošíváním¹⁰

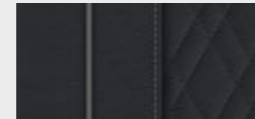

Sériové provedení
 Luxury Line
 Sport Line
 M sportovní paket

Kůže Dakota
LCCY Canberra Beige² (béžová), barva interiéru Canberra Beige (béžová)



Luxury Line
 Sport Line
 M sportovní paket

Exkluzivní kůže Nappa
LZFK Black (černá) s kontrastním prošíváním⁴, kontrastním lemováním



Sériové provedení
 Luxury Line
 Sport Line
 M sportovní paket

Kůže Dakota
LCEW Ivory White (slonovinová kost), černé provedení interiéru



Luxury Line
 Sport Line
 M sportovní paket

Exkluzivní kůže Nappa
LZFF Ivory White (slonovinová kost) s kontrastním prošíváním⁴, kontrastním lemováním



Sériové provedení
 Luxury Line
 Sport Line
 M sportovní paket

Kůže Dakota
LCRI Cognac (koňak)



Luxury Line
 Sport Line
 M sportovní paket

Exkluzivní kůže Nappa
LZNI Mocha (hnědá) s kontrastním prošíváním⁴, kontrastním lemováním



Luxury Line
 Sport Line
 M sportovní paket

Kůže Dakota
LCFK Black (černá) s kontrastním modrým prošíváním, kontrastním lemováním



SVĚT BAREV PRO INTERIÉR K dispozici s

Sériové provedení
 Luxury Line
 Sport Line
 M sportovní paket

Black (černá) se stropnicí Ivory White (slonovinová kost)



Luxury Line
 Sport Line
 M sportovní paket

Kůže Dakota
LCDO Canberra Beige (béžová) s kontrastním prošíváním, kontrastním lemováním



Sériové provedení
 Luxury Line
 Sport Line
 M sportovní paket⁹

Canberra Beige (béžová) se stropnicí Canberra Beige (béžová)



Sériové provedení
 Luxury Line
 Sport Line
 M sportovní paket⁹

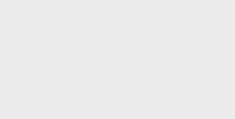

Sériové provedení
 Luxury Line
 Sport Line
 M sportovní paket⁹



VNITŘNÍ OBLOŽENÍ K dispozici s

Sériové provedení

4K8 – Vnitřní hliníkové obložení Oxide Silver Dark Matt s chromovými akcentními lištami Pearl-Gloss



Sériové provedení
 Luxury Line
 Model Sport Line
 M sportovní paket

BMW Individual kožené čalounění Merino ZBFU Smoke White/Black (bílá/černá)^{4,6}

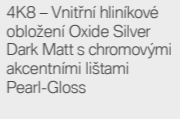

M sportovní paket

4K7 – Vnitřní hliníkové obložení Aluminium Rhombic s chromovou akcentní lištou Pearl-Gloss



Sériové provedení
 Luxury Line
 Model Sport Line
 M sportovní paket

BMW Individual kožené čalounění Merino ZBCR Caramel (hnědá)^{4,5,6,11}

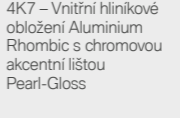

Sériové provedení
 Luxury Line
 Sport Line
 M sportovní paket

4K9 – Vnitřní hliníkové obložení Fine Brushed Aluminium s chromovou akcentní lištou Pearl-Gloss



Sériové provedení
 Luxury Line
 Model Sport Line
 M sportovní paket

BMW Individual kožené čalounění Merino ZBTQ Tartufo/Black (hnědá/černá)^{4,5,6,11}

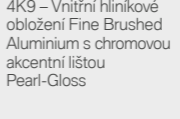

Sériové provedení
 Luxury Line
 Sport Line

4L4 – Vnitřní obložení Black High-Gloss (lesklá černá) s prvky v provedení Pearl Chrome



Sériové provedení
 Luxury Line
 Sport Line
 M sportovní paket

4LH – Vnitřní dřevěné obložení Finesline Cove s chromovými akcentními lištami Pearl-Gloss

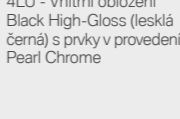

Sériové provedení
 Luxury Line
 Sport Line
 M sportovní paket

4LF – Vnitřní dřevěné obložení Ridge s chromovými akcentními lištami Pearl-Gloss



Sériové provedení
 Luxury Line
 Sport Line
 M sportovní paket

BMW Individual vnitřní obložení XEW Sen Light Brown dřevěné obložení⁸

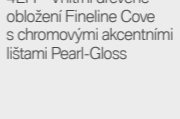

Sériové provedení
 Luxury Line
 Sport Line
 M sportovní paket

4LG – Vnitřní tmavě dřevěné obložení Burled Walnut Dark s chromovými akcentními lištami Pearl-Gloss



Sériové provedení
 Luxury Line
 Sport Line
 M sportovní paket

BMW Individual vnitřní obložení 4WY Plum Brown vysoce lesklé dřevěné obložení⁸

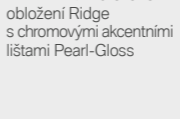

Sériové provedení
 Luxury Line
 Sport Line
 M sportovní paket

4LQ – Vnitřní dřevěné obložení Poplar, jemnozrné s akcentními chromovanými lištami Pearl-Gloss



Sériové provedení
 Luxury Line
 Sport Line
 M sportovní paket

BMW Individual vnitřní obložení 4ML Piano Finish Black (lesklá černá)⁹

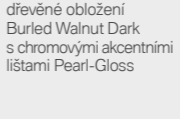

Sériové provedení
 Luxury Line
 Sport Line
 M sportovní paket

ČALOUNĚNÍ STROPU BMW INDIVIDUAL. K dispozici s

Sériové provedení
 Luxury Line
 Sport Line
 M sportovní paket

BMW Individual čalounění stropu 775 Anthracite (černá)



Mějte prosím na paměti, že i v případě používání k určenému účelu se mohou potahy sedadel krátkodobě nebo dlouhodobě znečistit. To mohou způsobovat především nestalobarevné oděvy.

Mějte prosím na paměti, že barva interiéru závisí na zvolené barvě čalounění.

¹ K dispozici pouze ve spojení se standardními sedadly.
² Není k dispozici ve spojení se sportovními sedadly.
³ Není k dispozici ve spojení se standardními sedadly.
⁴ Pouze ve spojení s komfortními sedadly.
⁵ Obsahuje kůži potaženou palubní deskou; horní část s kůží Nappa v černé barvě s kontrastním prošíváním, spodní část s jemnozrnou kůží Merino v barvě čalounění.
⁶ K dispozici také jako kožené čalounění jemnozrnou kůží Merino v rámci BMW Individual.
⁷ Sedadla s M trikolorou v lemech.
⁸ S akcentní chromovou lištou Pearl-Gloss.
⁹ Ve spojení s M sportovním paketem strop v antracitové barvě.
¹⁰ K dispozici pouze ve spojení se sportovními sedadly.
¹¹ K dispozici pouze v kombinaci s dodatečnou výbavou.

KOLA A PNEUMATIKY.

Objevte více s novou aplikací BMW BROCHURES. Nyní k dispozici pro váš chytrý telefon a tablet.



□ 20" kola BMW Individual z lehkých slitin V-spoke 759 I v leskle šedém provedení Orbit Grey, s kombinovanými pneumatikami, vhodná pro dojezdové pneumatiky run-flat, přední 8J x 20 s pneumatikami 245/35 R20, zadní 9J x 20 s pneumatikami 275/30 R20.



□ 19" kola z lehkých slitin W-spoke 663 v leskle šedém provedení Ferric Grey, s kombinovanými pneumatikami, vhodná pro dojezdové pneumatiky run-flat, přední 8J x 19 s pneumatikami 245/40 R19, zadní 9J x 19 s pneumatikami 275/35 R19.



□ 17" kola z lehkých slitin Turbine 645 v šedém dvoubarevném lesklém provedení Orbit Grey, vhodná pro dojezdové pneumatiky run-flat, BMW EfficientDynamics, 7,5J x 17 s pneumatikami 225/55 R17.



□ 17" kola z lehkých slitin V-spoke 631, v lesklém šedém provedení Ferric Grey, 7,5J x 17 s pneumatikami 225/55 R17.



□ 18" kola z lehkých slitin Multi-spoke 619, 8J x 18 s pneumatikami 245/45 R18.



□ 19" M kola z lehkých slitin W-spoke 664 M v šedém lesklém provedení Orbit Grey¹, s kombinovanými pneumatikami, vhodná pro dojezdové pneumatiky run-flat, přední 8J x 19 s pneumatikami 245/40 R19, zadní 9J x 19 s pneumatikami 275/35 R19.



□ 18" kola z lehkých slitin V-spoke 684, v lesklém šedém provedení Ferric Grey, 8J x 18 s pneumatikami 245/45 R18.



○ 20" kola BMW Performance z lehké slitiny 669 M v matně černém provedení Black, s pneumatikami runflat, vpředu 8J x 20 s pneumatikami 245/35 R20 Y, vzadu 9J x 20 s pneumatikami 275/30 R20 Y.



○ Kvalitní 20" kovaná kola BMW M Performance z lehké slitiny 669 M v matně černém provedení Bicolour Black zapůsobí exkluzivní kombinací broušených a leštěných čelních ploch a logem BMW M. 8 J x 20, 245/35 R 20 Y vpředu, 9 J x 20, 275/30 R 20 Y vzadu. Kompletní sada kol pneumatikami runflat.

ORIGINÁLNÍ PŘÍSLUŠENSTVÍ BMW.

Výbava 40 | 41

■ Sériová výbava □ Volitelná výbava ○ Příslušenství



○ Lehký, ale pevný zadní nosič jízdních kol Pro 2.0 unese až 60 kg. Snadno použitelný nosič unese dvě jízdní kola nebo elektrokola (lze rozšířit na tři jízdní kola). Díky sklápěcímu mechanismu neomezuje přístup do zavazadlového prostoru vozidla.



○ Moderní černý BMW Střešní box s bočními lištami v provedení Titanium Silver má objem 520 litrů a pasuje na všechny BMW Střešní nosiče. Lze ho otevírat z obou stran a je vybaven trojitým centrálním zamykáním na obou stranách, což ulehčuje nakládání a chrání obsah proti zlodějům.



○ BMW Advanced Car Eye 2.0 je full-HD kamera zachycující prostor kolem vozu ve dne i v noci. V případě otřesu nebo pohybu začne kamera automaticky nahrávat situaci kolem vozu s cílem zdokumentovat případné nehody nebo vloupání.



○ Odolné koberečky pro každé roční období se zvýšenými okraji a nerezovou intarzií nabízejí spolehlivou ochranu nohou před vlhkem a špínou.



○ Základní nosič systému Travel & Comfort umožňuje na zadní stranu opěradel připevnit háček na oblečení, sklápěcí stolek, univerzální háček, adaptér pro přichycení kamer GoPro a držáky tabletů Apple iPad™ nebo Samsung Galaxy.

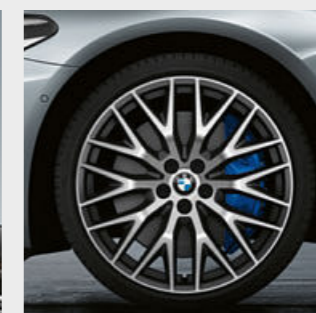

○ 20" kola z lehké slitiny Cross-spoke 636 ve dvoubarevném provedení Orbit Grey (šedá), leštěné čelní plochy. Kompletní sada kol se systémem TPMS a kombinovanými pneumatikami Runflat, rozměr kol 8J x 20 a 9J x 20.



○ Přesně tvarovaná, protiskluzová a nepromokavá rohož do zavazadlového prostoru. Černá s číslem 5 ve formě vložky z nerezové oceli.

¹ K dispozici pouze v kombinaci s M sportovním paketem.

Objevte všestranná a inovativní řešení, která Vám nabízejí v oblasti exteriéru, interiéru, komunikace, informací, přepravy a zavazadlového prostoru. Váš BMW Autorizovaný Dealer Vám poradí s nabídkou BMW Originálního příslušenství a připraví pro Vás také

speciální katalog s příslušenstvím. Pro více informací prosím přejděte na www.bmw.cz/bmworiginalniprislusenstvi

BMW řady 5 Touring		520i	530i 530i xDrive	540i xDrive	518d	520d 520d xDrive	525d	530d 530d xDrive	540d xDrive	M550d xDrive
Hmotnost										
Provozní hmotnost dle EU ¹	kg	[1710]	[1715]	–	[1760]	1730 [1760]	[1765]	[1815]	–	–
Provozní hmotnost dle EU (xDrive) ¹	kg	–	[1775]	[1840]	–	[1825]	–	[1865]	[1920]	[2030]
Celková hmotnost	kg	[2350]	[2360]	–	[2390]	2380 [2405]	[2425]	[2480]	–	–
Celková hmotnost (xDrive)	kg	–	[2440]	[2495]	–	[2390]	–	[2530]	[2565]	[2620]
Užitečná hmotnost	kg	[715]	[720]	–	[705]	725 [720]	[735]	[740]	–	–
Užitečná hmotnost (xDrive)	kg	–	[740]	[730]	–	[730]	–	[740]	[720]	[665]
Povolená hmotnost nebrzděného přívěsu ²	kg	[750]	[750]	–	[750]	750 [750]	[750]	[750]	–	–
Povolená hmotnost nebrzděného přívěsu (xDrive) ²	kg	–	[750]	[750]	–	[750]	–	[750]	[750]	[750]
Přípustná hmotnost brzděného přívěsu při max. 12% stoupání/max. 8% stoupání ²	kg	[2000/2000]	[2000/2000]	–	–	2000/2000 [2000/2000]	[2000/2000]	[2000/2000]	–	–
Přípustná hmotnost brzděného přívěsu při max. 12% stoupání/max. 8% stoupání (xDrive) ²	kg	–	[2000/2000]	[2000/2000]	[2000/2000]	[2000/2000]	–	[2000/2000]	[2000/2000]	[2000/2000]
Objem zavazadlového prostoru	l	570–1700	570–1700	570–1700	570–1700	570–1700	570–1700	570–1700	570–1700	570–1700
Motor										
Válce/ventily		4/4	4/4	6/4	4/4	4/4	4/4	6/4	6/4	6/4
Zdvihový objem	cm ³	1998	1998	2998	1995	1995	1995	2993	2993	2993
Výkon/otáčky	kW (k)/1/min	135 (184)/5000–6500	185 (252)/5200–6500	250 (340)/5500–6500	110 (150)	140 (190)/4000–4000	170 (231)/4400–4400	195 (265)/4000–4000	235 (320)/4400–4400	294 (400)/4400–4400
Max. točivý moment/otáčky	Nm/1/min	290/1350–4250	350/1450–4800	450/1380–5200	350/1750–2500	400/1750–2500	500/2000–2000	620/2000–2500	680/1750–2250	760/2000–3000
Převodovka										
Pohon		Pohon zadních kol	Pohon zadních kol	Pohon všech kol	Pohon zadních kol	Pohon zadních kol	Pohon zadních kol	Pohon zadních kol	Pohon všech kol	Pohon všech kol
Sériová převodovka		8stupňová automatická převodovka Steptronic	8stupňová automatická převodovka Steptronic	–	8stupňová automatická převodovka Steptronic	6stupňová manuální převodovka	8stupňová automatická převodovka Steptronic	8stupňová automatická převodovka Steptronic	–	–
Sériová převodovka (xDrive)		–	8stupňová automatická převodovka Steptronic	8stupňová automatická převodovka Steptronic	8stupňová automatická převodovka Steptronic	–	8stupňová automatická převodovka Steptronic	8stupňová automatická převodovka Steptronic	8stupňová automatická převodovka Steptronic	8stupňová automatická převodovka Steptronic
Jízdní výkony										
Maximální rychlost	km/h	[225]	[250] ⁴	–	[212]	230 [225]	[245]	[250] ⁴	–	–
Maximální rychlost (xDrive)	km/h	–	[250] ⁴	[250] ⁴	–	[225]	–	[250] ⁴	[250] ⁴	[250] ⁴
Zrychlení 0–100 km/h	s	[8,2]	[6,4]	–	[9,3]	8,0 [7,8]	[6,8]	[5,8]	–	–
Zrychlení 0–100 km/h	s	–	[6,3]	[5,1]	–	[7,8]	–	[5,6]	[4,9]	[4,6]
Spotřeba paliva^{3,5} – Všechny motory plní emisní normu EU6										
Město	l/100 km	[7,3–7,4]	[7,3–8,0]	–	[5,2–5,3]	5,9–6,2 [5,2–5,4]	[5,8–6,2]	[6,3]	–	–
Město (xDrive)	l/100 km	–	[8,2–8,3]	[10,0–10,6]	–	[5,7]	–	[6,8–7,0]	[7,3–7,5]	[8,1]
Mimo město	l/100 km	[5,3–5,6]	[5,4]	–	[4,4–4,7]	4,5–4,7 [4,4–4,6]	[4,7–4,9]	[4,7–5,0]	–	–
Mimo město (xDrive)	l/100 km	–	[6,2–5,9]	[6,6]	–	[4,6–4,8]	–	[4,8–5,3]	[5,2–5,5]	[5,9–6,0]
Kombinovaná	l/100 km	[6,1–6,3]	[6,1–6,3]	–	[4,7–4,9]	5,0–5,2 [4,7–4,9]	[5,1–5,4]	[5,3–5,5]	–	–
Kombinovaná (xDrive)	l/100 km	–	[6,7–7,0]	[7,8–8,0]	–	[5,0–5,2]	–	[5,6–5,9]	[6,0–6,2]	[6,7–6,8]
Emisní standard (certifikováno)		[EU6d-temp]	[EU6d-temp]	[EU6d-temp]	[EU6d-temp]	EU6c [EU6d-temp]	[EU6c]	[EU6d-temp]	[EU6d-temp]	[EU6d-temp]
Kombinované emise CO ₂	g/km	[138–143]	[139–144]	–	[123–129]	132–136 [123–128]	[134–142]	[139–144]	–	–
Kombinované emise CO ₂ (xDrive)	g/km	–	[153–159]	[178–183]	–	[131–136]	–	[148–154]	[157–164]	[176–178]
Objem palivové nádrže (cca)	l	68	68	68	66	66	66	66	66	66
Kola										
Rozměry pneumatik		225/55 R 17 Y	225/55 R 17 Y	225/55 R 17 Y	225/55 R 17 Y	225/55 R 17 Y	225/55 R 17 Y	225/55 R 17 Y	225/55 R 17 Y	245/40 R 19 Y / 275/35 R 19 Y
Rozměr kol		7,5 J x 17	7,5 J x 17	7,5 J x 17	7,5 J x 17	7,5 J x 17	7,5 J x 17	7,5 J x 17	7,5 J x 17	8 J x 19 / 9 J x 19
Materiál		Lehká slitina	Lehká slitina	Lehká slitina	Lehká slitina	Lehká slitina	Lehká slitina	Lehká slitina	Lehká slitina	Lehká slitina

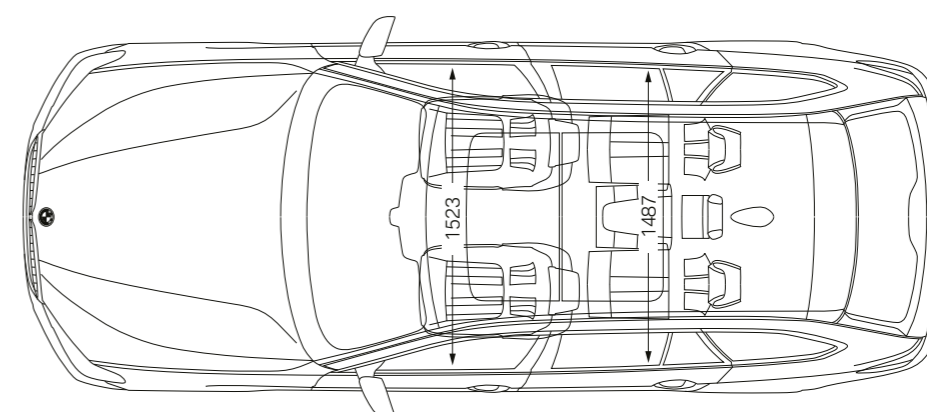
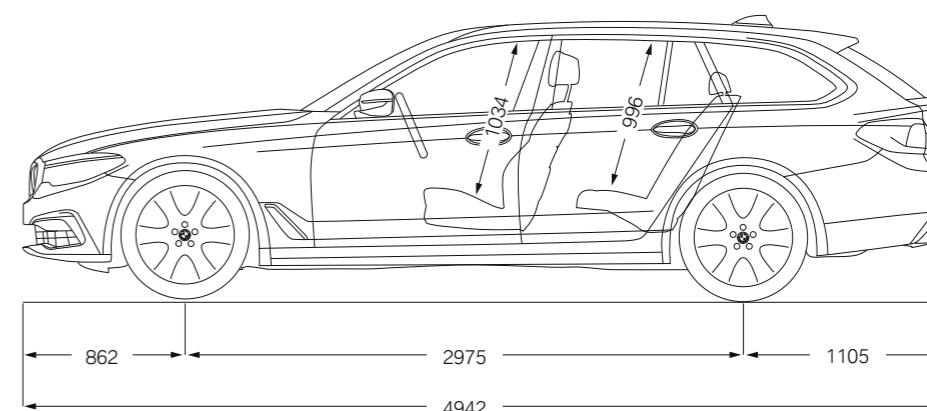
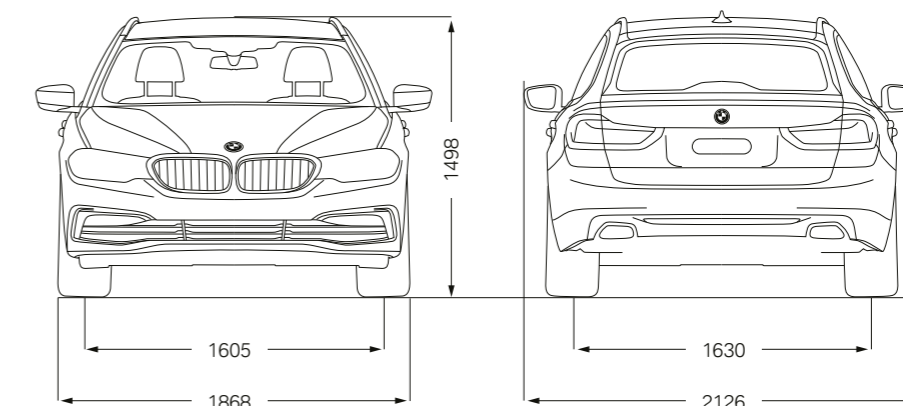

Všechny rozměry technického výkresu jsou uvedeny v milimetrech. Údaje k jízdnímu výkonu, spotřebě a emisím CO₂ platí pro vozidla se sériovou převodovkou. Hodnoty v [] platí pro vozidla s převodovkou Steptronic.

- Hmotnostní údaje platí pro vozidla se standardní výbavou a neobsahují volitelnou výbavu. Uvedená hodnota platí pro palivovou nádrž naplněnou na 90% a hmotnost řidiče se zavazadly 75 kg. Volitelná výbava může ovlivnit hmotnost vozidla, jeho užitečné zatížení a maximální rychlost, pokud má zvolené vybavení vliv na aerodynamiku vozidla.
- Aktuální celková hmotnost přívěsu nesmí překročit maximální povolenou hmotnost přívěsu a v potaz se bere i maximální svislé zatížení hlavice tažného zařízení.
- Údaje o výkonu zážehových motorů platí pro vozidla používající palivo s oktanovým číslem 98. Uvedené údaje o spotřebě paliva byly stanoveny podle Nařízení Evropského parlamentu a Rady (ES) č. 2007/715 v platném znění. Jsou přípustná bezolovnatá paliva s oktanovým číslem 91 a vyšším s maximálním podílem etanolu 10% (E10). BMW doporučuje používat bezolovnatý benzin Super s oktanovým číslem 95.
- Elektronicky omezeno.
- Uvedené údaje o spotřebě paliva, emisích CO₂ a spotřebě energie byly stanoveny podle Nařízení Evropského parlamentu a Rady (ES) č. 2007/715 v platném znění. Údaje se vztahují k vozidlu v základním vybavení v Německu a uvedené rozpětí zohledňuje volitelnou výbavu a rozdíly v rozměrech zvolených kol a pneumatik, a mohou se během konfigurace lišit. Hodnoty jsou již založené na nové metodice WLTP a pro účely porovnání vozidel jsou přepracované na hodnoty odpovídající klasifikaci NEDC. [Pro tato vozidla mohou při určování daní a jiných poplatků vycházejících (také) z hodnot emisí CO₂ platit jiné než udávané hodnoty.]

BMW 530d xDRIVE TOURING S M SPORTOVNÍM PAKETEM:

Vznětový řadový 6válec BMW TwinPower Turbo, 195 kW (265 k), 19" M kola z lehké slitiny Double-spoke 664 M s kombinovanými pneumatikami runflat, metalický lak Mediterranean Blue (modrá), sedadla čalouněná kůží Dakota v barvě Canberra Beige (béžová) s exkluzivním prošíváním a kontrastními lemy, dřevěné obložení interiéru Finition Cove s akcentní lištou Pearl Chrome.

Tento katalog obsahuje modely, výbavu a možnosti konfigurace (sériové výbavy a speciální výbavy) vozů společnosti BMW AG dodávaných na německý trh. Rozsahy výbavy a možnosti konfigurací v podobě standardní a volitelné výbavy se u jednotlivých modelů mohly po redakční uzávěrce 16. 03. 2018 změnit, což platí také v jiných členských státech Evropské unie. Více detailů vám rád poskytne BMW Autorizovaný Dealer. Design a výbava se mohou změnit.

© BMW AG, Mnichov, Německo. Jakákoli reprodukce (a to i část) je možná pouze na základě písemného svolení společnosti BMW AG, Mnichov.

411 005 362 86 2 2018 BC. Vytisknuto v Německu 2018.

