



Radost z jízdy



BMW ŘADY 3 GRAN TURISMO.

NOVINKA



DIGITÁLNÍ OBJEVOVÁNÍ: NOVÁ APLIKACE BMW BROCHURES.

Více informací, více radosti z jízdy: Nová aplikace BMW Brochures přináší zcela nový digitální a interaktivní zážitek. Po stažení aplikace BMW brochures do vašeho telefonu či tabletu poznáte nové perspektivy vašeho BMW.

Používáním internetu vám mohou být v závislosti na smlouvě s poskytovatelem mobilních služeb účtovány poplatky.

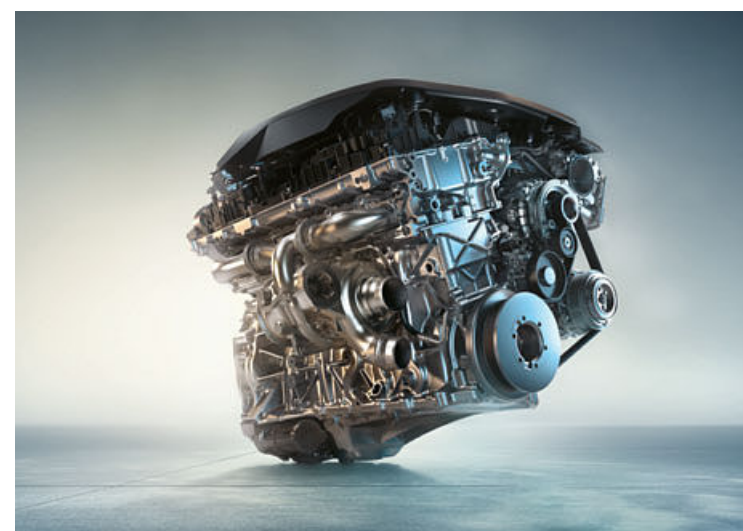

KRÁSA CESTOVÁNÍ. BMW ŘADY 3 GRAN TURISMO.

VYOBRAZENÝ MODEL.

- 04 BMW 340i Gran Turismo Model M Sport:**
Řadový 6válcový zážehový motor BMW TwinPower Turbo, 240 kW (326 k), 19" M kola z lehké slitiny Double-spoke 598 M se dvěma rozměry ráfků v dvoubarevném provedení Orbit Grey, metalický lak Estoril Blue (modrá), sedadla z černé kůže Dakota s kontrastním prošíváním v modré barvě, interiérové lišty v provedení Aluminium Hexagon s akcentní lištou v matné modré barvě.

Další informace o spotřebě paliva, emisích CO₂ a třídě účinnosti jsou uvedeny na stranách 48 i 49 nebo v příslušném ceníku.

powered by 

INOVACE A TECHNIKA.

- 18 MOTORY BMW TWIN POWER TURBO:**
Srdce technologie BMW EfficientDynamics.
- 20 BMW EFFICIENT DYNAMICS:**
Snížit spotřebu paliva je snadné.
- 22 BMW CONNECTED DRIVE/BMW PERSONAL COPILOT:**
Digitální služby & Asistenční systémy.
- 24 PODVOZEK:** Inovativní systémy pro větší radost z jízdy.
- 26 BEZPEČNOST:** Technologie na nejvyšší úrovni.

INDIVIDUALITA A ROZMANITOST.

- 30 VÝBAVA:** BMW Modely, nejzajímavější prvky výbavy, kola a pneumatiky a Originální příslušenství BMW.
- 44 BARVY:** Svět barev pro exteriér a interiér.
- 48 TECHNICKÉ ÚDAJE:** Hmotnost, motor, převodovka, výkon, spotřeba, kola a technické výkresy.
- 50 BMW SERVICE:** BMW Service, BMW Financial Services a BMW Experience.

RYCHLOST.

VELIKOST.



Ideální velikost a sportovní elegance: v BMW řady 3 Gran Turismo jdou funkční mnohostrannost a působivá dynamika ruku v ruce. Celkový obraz, do něhož hladce zapadne především design ve stylu coupé a maximální komfort. BMW řady 3 Gran Turismo – fascinace prostorem a tvarem.



POHLED ZE ZADU: ZCELA VPŘEDU.

Výrazné linie, působivé plochy a zadní LED světlomety s charakteristickým tvarem do L – již samotná zadní část nového BMW řady 3 Gran Turismo ztělesňuje ladný atletický vzhled. I boční pohled je ale velmi působivý: bezrámové dveře a jemně splývající linii střechy podtrhují dvě boční linie, které vedou dynamicky od předě přes celou siluetu vozu. Objevte skutečnou touhu vyniknout – ze všech stran.



SPOLEHNĚTE SE NA SVÉ OČI. A NA OČI SVÉHO VOZU.

Volitelné adaptivní LED přední světlomety BMW řady 3 Gran Turismo poskytují optimální viditelnost – s cílem zajistit vaši bezpečnost. Vaše bezpečnost. Jsou umístěné vedle typické masky chladiče BMW ve tvaru ledvinek a podtrhují tak charakteristický výraz přední části vozu. Díky přímému spojení s přední maskou účinně osvětlují vozovku před vozidlem. Intenzivnější radost z jízdy – BMW řady 3 Gran Turismo.



NEKONEČNÝ PROSTOR PRO DYNAMIKU.



A účinnost. Inteligentní technologie, jako například motory BMW TwinPower Turbo, dodávají BMW řady 3 Gran Turismo možnost zvýšit dynamiku na maximum a současně snížit spotřebu paliva. Prostor, který lze zvětšit: S adaptivním podvozkem se automobil na silnici chová ještě sportovněji, zatímco aktivní zadní spoiler se postará o ještě lepší přitlak k vozovce. Účinné a aerodynamické – BMW řady 3 Gran Turismo.

KOMFORT, KTERÝ VÁM UMOŽNÍ ZAPOMENOUT NA VŠECHNO, KROMĚ RADOSTI Z JÍZDY.

BMW řady 3 Gran Turismo vás obklopí komfortem, jakmile do něj nastoupíte: zvýšená poloha sedadel a velkorysý uspořádání interiéru poskytuje maximální volnost pohybu, a to i během jízdy. Nejlepší zábava je v ceně: neboť díky mnoha službám BMW ConnectedDrive a modernímu navigačnímu systému máte k dispozici zcela osobní zábavní systém. V kombinaci s originálními prvky, jako je volitelné ambientní osvětlení a kvalitní chromované aplikace ve středové konzole, se v BMW řady 3 Gran Turismo stane sen o dokonalém cestování skutečností.





AŽ UŽ OTEVŘETE JAKÉKOLIV DVEŘE, ZAŽIJETE PROSTOR.

Flexibilní koncepce zavazadlového prostoru BMW řady 3 Gran Turismo roste s vašimi potřebami. Zavazadlový prostor můžete například pohodlně otevřít a zavřít pomocí automatického aktivování víka zavazadlového prostoru. Nebo si vytvoříte ještě více místa: díky opěradlům zadních sedadel děleným v průměru 40:20:40, která lze také sklopit přímo ze zavazadlového prostoru pomocí volitelného dálkového odblokování¹ opěradel zadních sedadel. Místo na všechno, co potřebujete, od všedního dne až po výlet – v BMW řady 3 Gran Turismo.



¹ Součástí odkládacího balíčku. Sériová výbava pro modely 330i, 330i xDrive, 340i, 340i xDrive, 330d, 330d xDrive, 335d xDrive.



INOVACE A TECHNOLOGIE.

MOTORY BMW TWIN POWER TURBO: Klíčová součást BMW EfficientDynamics.

BMW EFFICIENT DYNAMICS: Snížení spotřeby je zábavné.

BMW CONNECTED DRIVE: Digitální služby & Aplikace.

BMW PERSONAL COPILOT: Inteligentní asistenční systémy.

PODVOZEK: Inovativní systémy pro větší radost z jízdy.

BEZPEČNOST: Technologie na nejvyšší úrovni.

Motory BMW TwinPower Turbo. Klíčová součást BMW EfficientDynamics.

Inovativní zážehové a vznětové motory BMW z rodiny BMW EfficientDynamics nabízejí díky technologii BMW TwinPower Turbo výrazně temperamentnější nástup výkonu a spontánní reakci již v nízkých otáčkách, ale zároveň jsou velmi úsporné a mají nízké emise CO₂. Vyšší účinnost a optimální dynamika zaručují mnohem intenzivnější radost z jízdy.

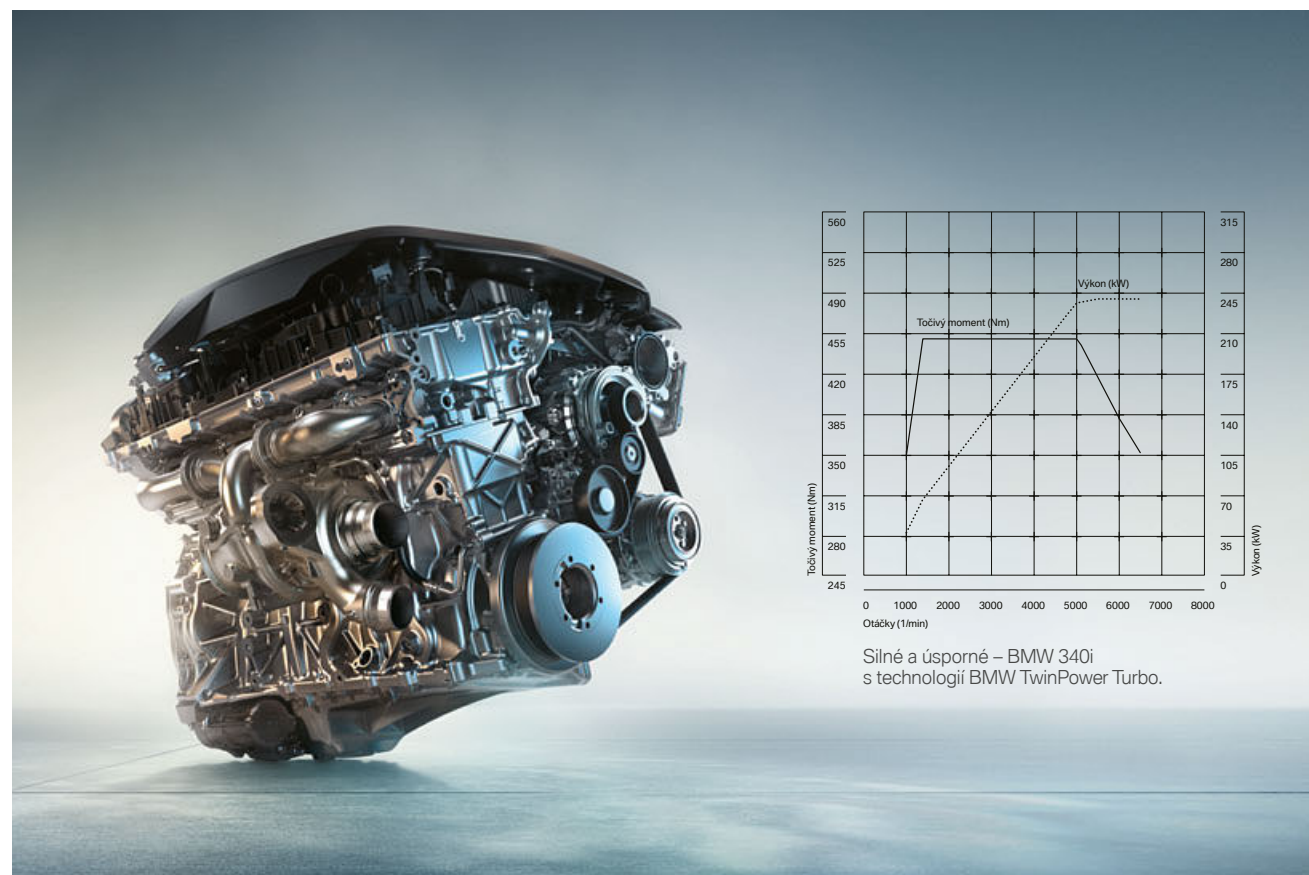

ŘADOVÝ 6VÁLCOVÝ ZÁŽEHOVÝ MOTOR BMW TWIN POWER TURBO 340i.

Suverénní síla, hladký chod a podmanivý zvuk charakterizují zážehový řadový 6válec BMW TwinPower Turbo z nejnovější generace rodiny motorů BMW EfficientDynamics. Zaslouhou systémů Double-VANOS a Valvetronic, stejně jako přímého vstřikování a dvoukomorového turbodmychadla TwinScroll dosahuje výkonu 240 kW (326 k) a jeho kombinovaná spotřeba se pohybuje v rozmezí [7,6–7,5] l/100 km.

BMW 340i/340i xDrive

- Zážehový řadový 6válec BMW TwinPower Turbo s výkonem 240 kW (326 k) a točivým momentem 450 Nm
- Zrychlení 0–100 km/h: [5,1] s (xDrive: [5,0] s); maximální rychlost: [250²] km/h (xDrive: [250²] km/h)
- Kombinovaná spotřeba paliva: [7,6–7,5] l/100 km¹ (xDrive [8,1–7,9] l/100 km¹)
- Kombinované emise CO₂: [173–170] g/km¹ (xDrive [184–180] g/km¹)

BMW 330i/330i xDrive

- Zážehový 4válec BMW TwinPower Turbo s výkonem 185 kW (252 k) a točivým momentem 350 Nm
- Zrychlení 0–100 km/h: [6,1] s (xDrive: [6,2] s); maximální rychlost: [250²] km/h (xDrive: [250²] km/h)
- Kombinovaná spotřeba paliva: [6,5–6,3] l/100 km¹ (xDrive [7,1–7,0] l/100 km¹)
- Kombinované emise CO₂: [147–144] g/km¹ (xDrive [161–159] g/km¹)

BMW 320i/320i xDrive

- Zážehový 4válec BMW TwinPower Turbo s výkonem 135 kW (184 k) a točivým momentem [270] Nm
- Zrychlení 0–100 km/h: [8,1] s (xDrive: [8,4] s); maximální rychlost: [229] km/h (xDrive: [224] km/h)
- Kombinovaná spotřeba paliva: [6,3–6,2] l/100 km¹ (xDrive [6,8–6,7] l/100 km¹)
- Kombinované emise CO₂: [143–141] g/km¹ (xDrive [156–152] g/km¹)

BMW 335d xDrive

- Vznětový řadový 6válec BMW TwinPower Turbo s výkonem 230 kW (313 k) a točivým momentem 630 Nm
- Zrychlení 0–100 km/h: [4,9] s; maximální rychlost: [250²] km/h
- Kombinovaná spotřeba paliva: [6,4–6,3] l/100 km¹
- Emise CO₂: [168–165] g/km¹

BMW 330d/330d xDrive

- Vznětový řadový 6válec BMW TwinPower Turbo s výkonem 190 kW (258 k) a točivým momentem 560 Nm
- Zrychlení 0–100 km/h: [5,7] s (xDrive: [5,4] s); maximální rychlost: [250²] km/h (xDrive: [250²] km/h)
- Kombinovaná spotřeba paliva: [5,8–5,6] l/100 km¹ (xDrive [6,0–5,9] l/100 km¹)
- Kombinované emise CO₂: [152–148] g/km¹ (xDrive [158–156] g/km¹)

BMW 320d/320d xDrive

- Vznětový 4válec BMW TwinPower Turbo s výkonem 140 kW (190 k) a točivým momentem 400 Nm
- Zrychlení 0–100 km/h: 7,9 [7,8] s (xDrive: [7,8] s); maximální rychlost: 230 [226] km/h (xDrive: [225] km/h)
- Kombinovaná spotřeba paliva: 5,2–5,0 [5,0–4,9] l/100 km¹ (xDrive [5,3–5,2] l/100 km¹)
- Kombinované emise CO₂: 136–133 [131–128] g/km¹ (xDrive [141–138] g/km¹)

BMW 318d

- Vznětový 4válec BMW TwinPower Turbo s výkonem 110 kW (150 k) a točivým momentem 320 Nm
- Zrychlení 0–100 km/h: 9,4 [9,3] s; maximální rychlost: 210 [210] km/h
- Kombinovaná spotřeba paliva: 4,9–4,8 [4,8–4,7] l/100 km¹
- Kombinované emise CO₂: 129–126 [128–124] g/km¹

BMW EFFICIENT DYNAMICS.
NÍŽŠÍ SPOTŘEBA. VÍCE RADOSTI Z JÍZDY.

¹ Uvedené údaje o spotřebě paliva, emisích CO₂ a spotřebě energie byly stanoveny podle Nařízení Evropského parlamentu a Rady (ES) č. 715/2007 v platném znění. Údaje se vztahují k vozidlu v základním vybavení v Německu a uvedené rozpětí zohledňuje volitelnou výbavu a rozdíly v rozměrech zvolených kol a pneumatik, a mohou se během konfigurace lišit. Údaje byly získány podle nového testovacího cyklu WLTP a pro srovnání jsou na hodnoty NEFZ přepočítány. [Hodnoty CO₂ u těchto vozidel se pro účely daní nebo jiných poplatků souvisejících s vozidly, které se (mimo jiné) zakládají na hodnotě emisí CO₂, mohou lišit od hodnot zde uvedených.]

² Elektronicky omezeno.

Údaje k jízdnímu výkonu, spotřebě a emisím CO₂ platí pro vozidla se sériovou převodovkou. Hodnoty v [] platí pro vozidla s převodovkou Steptronic.

BMW EFFICIENT DYNAMICS.
NIŽŠÍ SPOTŘEBA. VÍCE RADOSTI Z JÍZDY.

www.bmw.com/efficientdynamics

VÍCE SÍLY, MÉNĚ PALIVA.

Více výkonu pro 3 až 12 válců. Méně spotřebovat a více si užít – motory BMW TwinPower Turbo přinášejí nejvyšší míru dynamiky při nejlepší možné hospodárnosti, zajištěné nejnovějšími vstříkovacími systémy, přizpůsobivým podáním výkonu a promyšlenými technologiemi přeplňování. Nezáleží na tom, zda benzin nebo diesel, nezáleží na tom, kolik válců. Inovativní motory z rodiny BMW EfficientDynamics nabízejí díky technologii BMW TwinPower Turbo výrazně temperamentnější nástup síly a spontánní reakci již v nízkých otáčkách, ale zároveň jsou velmi úsporné a mají nízké emise CO₂.

VÍCE RADOSTI Z JÍZDY, MÉNĚ EMISÍ.

Od roku 2000 o cca 33 % méně emisí CO₂: BMW EfficientDynamics je soubor technologií zaměřených nejen na hnací soustavy, ale také na celkový koncept vozidel a inteligentní hospodaření s energiemi. Je součástí sériové výbavy každého vozu BMW a je tvořen celou řadou inovativních technologií zlepšujících hospodárnost provozu. Zásadou na hospodárnost zaměřených motorů, snižování hmotnosti a aerodynamické optimalizace je BMW připraveno snížit flotilové emise CO₂ svých vozů o 33 %.

VÍCE RYCHLOSTI. MÉNĚ HMOTNOSTI.

Menší hmotnost zásluhou inteligentní lehké konstrukce: Promyšlené do nejmenšího detailu. Inteligentní lehká konstrukce znamená použití optimálního materiálu pro danou konkrétní aplikaci. Strategie BMW EfficientLightweight splní svůj cíl maximálního snížení hmotnosti i zásluhou využívání mimořádně lehkých hi-tech materiálů v podobě hliníku a karbonu. Díky tomu jsou jízdní vlastnosti ještě dynamičtější, a to při zdokonalené stabilitě, bezpečnosti a komfortu.

VÍCE ENERGIE, MÉNĚ PALIVA.

100 % radosti z jízdy při 0 % lokálních emisí: Přesně to umožňuje technologie BMW eDrive. energii pro čistě elektrický pohon dodává vysokonapěťový lithium-iontový akumulátor. Množství dostupné energie zvyšují různá řešení, jako například rekuperace kinetické energie. Nově vyvinutý synchronní elektromotor, používaný v systému BMW eDrive, je výsledkem vlastního vývoje BMW. Vyznačuje se značným točivým momentem, který je zárukou působivého zrychlení i nejvyšší rychlosti, a přitom také odpovědné mobility.

BMW řady 3 Gran Turismo.

BMW EFFICIENT LIGHTWEIGHT

Inteligentní odlehčená konstrukce u automobilů BMW znamená, že se pro každou aplikaci a každý jednotlivý konstrukční díl používá nejvhodnější materiál. Tato koncepce, zvaná také BMW EfficientLightweight, je dnes nedílnou součástí BMW EfficientDynamics a setkáme se s ní v každém automobilu BMW.

AKTIVNÍ ZADNÍ SPOILER

Zadní aktivní spoiler se automaticky vysouvá při rychlostech nad 110 km/h, zvyšuje přítlak na zadní nápravě a zajišťuje tak lepší jízdní stabilitu ve vysokých rychlostech. Jakmile rychlost klesne pod 70 km/h, zadní spoiler se opět automaticky zasune. Řidič může zadní aktivní spoiler vysouvat a zasouvat také manuálně pomocí tlačítka ve dveřích řidiče pod elektrickým ovládním oken.

ASISTENT PŘEDVÍDÁNÍ

Režim ECO PRO s asistentem předvídání¹ umožňuje ještě efektivnější styl jízdy. Ve spojení s navigačním systémem Professional rozpozná na trase omezení rychlosti, začátek obce, zatáčky, kruhové objezdy, odbočky a sjezdy z dálnice a vydává předvídavá doporučení pro včasné snížení rychlosti.

FUNKCE AUTO START STOP

Funkce Auto Start Stop přechodně vypíná motor při krátkodobém zastavení vozidla, např. při čekání na semaforech nebo v dopravních zácpách, a snižuje tak spotřebu paliva. Při sešlápnutí spojky (manuální převodovka), resp. uvolnění brzdy (převodovka Steptronic) se motor během zlomku sekundy automaticky znovu nastartuje.

¹ Asistent předvídání je k dispozici pouze ve spojení s navigačním systémem Professional.

BMW Personal CoPilot Pomůže, kdykoliv chcete.

INOVATIVNÍ ASISTENČNÍ SYSTÉMY.

Užívejte si maximální komfort a bezpečnost s BMW Personal CoPilot. Na BMW Personal CoPilot se můžete obrátit v každé situaci, ať už při jízdě, nebo třeba při parkování. Okolí vozu hlídají a zdrojem informací pro asistenční systémy jsou nejmodernější rozpoznávací zařízení v podobě radaru, ultrazvukových čidel a kamer. Ať už je zapnete, když je potřeba, nebo se aktivují v případě nouzových situací, asistenční systémy BMW Personal CoPilot zajistí, že cestování ve vašem BMW bude bezpečnější a zábavnější.

BLÍŽE K AUTONOMNÍ JÍZDĚ NEŽ KDY PŘEDTÍM.

Autonomní jízda není utopií, je to budoucnost: Po celém světě jezdí zkušební vozy BMW Personal CoPilot, které se pohybují zcela automaticky a bez zásahů řidiče. Neukazují pouze, jak se v blízké budoucnosti změní způsob dopravy, ale předvádějí také novou podobu radosti z jízdy. BMW Personal CoPilot ale již nyní nabízí širokou škálu inteligentních aktivních asistenčních systémů pro poloautomatickou jízdu, na něž se může řidič spolehnout téměř v jakékoliv jízdě situaci.

PROSTĚ ZAPARKOVAT.

Inteligentní parkovací asistenční systémy z portfolia BMW Personal CoPilot jsou připraveny, takže se již nemusíte těšit pouze na jízdu, ale také na parkování. Parkovací asistent například ukazuje vhodná parkovací místa, když kolem nich projíždíte. Podle toho, o jaký model BMW se jedná, je parkovací proces buď zcela, nebo částečně automatizovaný. Ale i v tomto případě bude automatizace pokračovat. V budoucnu proto bude možné, aby automobil našel vhodné parkovací místo a zaparkoval do něj zcela automaticky a bez řidiče.

AKTIVNÍ SYSTÉM UDRŽOVÁNÍ RYCHLOSTI.

Aktivní systém pro udržování rychlosti s funkcí Stop&Go^{1,2}, včetně upozornění na nebezpečí kolize s vozem jedoucím vpředu s brzdou funkcí, udržuje rychlost předvolenou řidičem a rovněž vzdálenost od vozidla jedoucího vpředu. Vozidlo samo zrychluje i brzdí a udržuje předem stanovenou vzdálenost od vozidla jedoucího vpředu, a to i v pomalém provozu nebo při jízdě v kolonách, kdy dokáže i zcela zastavit a znovu se rozjet.

DRIVING ASSISTANT.

Výbava Driving Assistant^{2,3} Plus přispívá ke zlepšení v oblasti bezpečnosti a komfortu. Obsahuje upozornění na nebezpečí kolize s vozem jedoucím vpředu a upozornění na přítomnost chodců s funkcí samočinného brzdění ve městě, varování při opuštění jízdniho pruhu, asistent dálkových světel, ukazatel rychlostních limitů, kamerový systém pro automatické udržování rychlosti s funkcí Stop&Go a rovněž asistent jízdy v kolonách.

PARKOVACÍ ASISTENT.

Parkovací asistent^{2,4} usnadňuje paralelní a příčné parkování. Při pomalé jízdě podél řady zaparkovaných vozů systém měří velikost místa pro paralelní parkování (včetně těch těsných). Po nalezení vhodného místa parkovací asistent převezme řízení, zatímco řidič ovládá pouze řazení a plynový a brzdový pedál.

V BMW ŘADY 3 GRAN TURISMO.

Hlavní vizuál pro BMW Personal CoPilot je pouze příkladem a uměleckým ztvárněním, které se může lišit od designu a výbavy popisovaného modelu BMW v tomto médiu.

BMW ConnectedDrive Ve spojení s vaším světem.

V BMW CONNECTED DRIVE STORE JE K DISPOZICI

VÍCE NEŽ **20** SLUŽEB.

Služby ConnectedDrive jsou vstupem do digitálního světa BMW ConnectedDrive. Na cestách můžete používat aplikace, jako jsou zprávy, informace o počasí, kancelářské funkce nebo online vyhledávání. Základem fungování jsou služby ConnectedDrive Services přinášející také funkce Concierge Service nebo Online Entertainment, které lze kdykoliv, jednoduše a flexibilně objednávat prostřednictvím online obchodu BMW ConnectedDrive Store.

VÍCE NEŽ **40** LET PROPOJENÍ.

Již od počátku je v hledáčku budoucnost: BMW začalo na konektivitu pracovat již v sedmdesátých letech. Dalším významným milníkem byl rok 1999, kdy měl první vůz BMW pevně instalovanou SIM kartu. Následovaly první online funkce a Google služby, stejně jako inovativní asistenční a zobrazovací systémy, jako například BMW Head-Up Display. V centru vývoje vždy stály potřeby zákazníků: BMW bylo prvním prémiovým výrobcem automobilů, který umožnil zcela flexibilně objednávat a platit funkce vozidla. A to nejen přímo z vozu, ale také z domova prostřednictvím obchodu BMW ConnectedDrive Store. Zatím posledním krokem směrem k budoucnosti mobility je aplikace BMW Connected a cloudové řešení Open Mobility Cloud.

NAVIGACE OD DVEŘÍ KE DVEŘÍM

S navigací⁶ do cíle cesty, která je součástí aplikace BMW Connected, se dorazí na schůzky vždy včas a bez stresu. Jakmile uživatel zaparkuje u cíle své cesty, může využít navigaci v chytrém telefonu pro dovedení přímo na danou adresu a následně zpět k vozu.

S BMW CONNECTED JSTE PŘIPOJENÍ **24/7**.

Jsou dveře mého vozu skutečně zamčené, kdy musím odjet z kanceláře, abych stihl večeři v luxusní italské restauraci a jak se tam dostanu? S těmito a dalšími otázkami Vám jednoduše poradí aplikace BMW Connected, která je Vaším osobním asistentem. Díky němu jste i ve svém voze propojeni se světem a máte i během jízdy přístup k mnoha funkcím, které usnadňují a zpříjemňují cestování.

WiFi HOTSPOT.

Součástí výbavy je integrovaný WiFi hotspot^{2,5} využívající standard připojení LTE, který umožňuje placené připojení k internetu. Vůz je připojen pomocí zabudované SIM karty s tarifem poskytovatele komunikačních služeb.

V BMW ŘADY 3 GRAN TURISMO.

¹ K dispozici pouze ve spojení s převodovkou Steptronic.

² K dispozici jako volitelná výbava.

³ Funkci může negativně ovlivnit tma, mlha nebo přímé slunce.

⁴ K dispozici pouze ve spojení se systémem Park Distance Control (PDC).

⁵ Hotspot WLAN vytváří požadavky vozidel na používání internetu s maximálním standardem LTE. Použití je předmětem poplatku.

⁶ Podmínkou fungování je výbava ConnectedDrive Services a Remote Services.

Podvozek. Nejlepší základ pro větší jízdní dynamiku.

V BMW řady 3 Gran Turismo přispívá celá řada inovativních technologií k tomu, abyste si vychutnali každou jízdu. Mnoho těchto systémů je navzájem důmyslně propojeno. Díky jejich vzájemné souhře se můžete cítit opravdu bezpečně a bez obav si užívat radost z jízdy, kdykoliv a kdekoliv, na rovinkách i v zatáčkách.

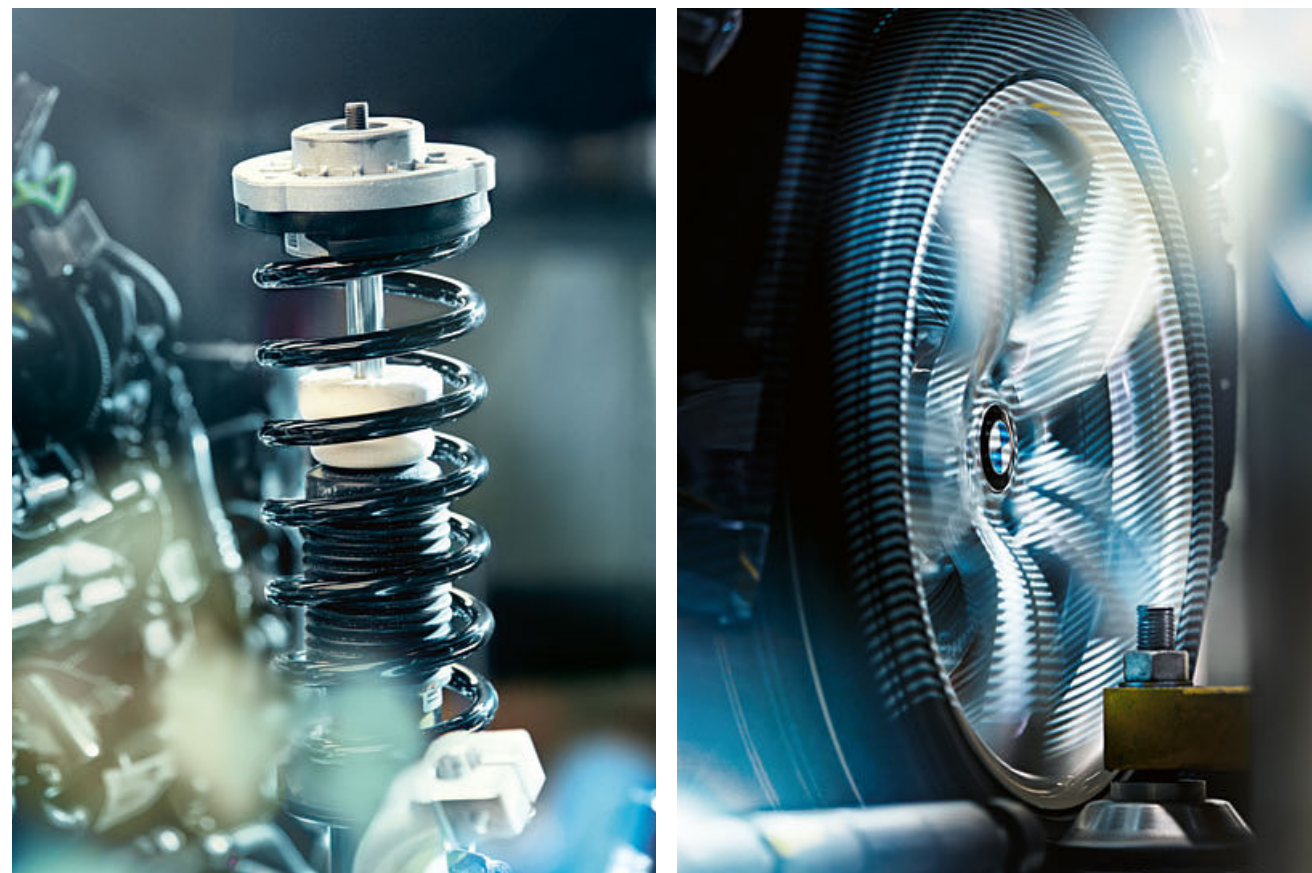

8STUPŇOVÁ SPORTOVNÍ PŘEVODOVKA STEPTRONIC.

Volitelná samočinná 8stupňová sportovní převodovka Steptronic umožňuje kromě automatické volby rychlostních stupňů také ruční řazení pomocí volicí páky nebo kolébkových spínačů na volantu. Umožňuje mnoho způsobů jízdy, od komfortní jízdy setrvačností až po velmi dynamický styl, na přání také s aktivovanou funkcí Launch Control. V režimu SPORT+ se řazení zkracuje pro nejvyšší možnou dynamiku.



Volitelný **Adaptivní podvozek¹** se na základě pokynů elektroniky neustále přizpůsobuje kvalitě silnice a jízdní situaci. Navíc může řidič vlastnosti podvozku nastavit pomocí voliče jízdních režimů podle aktuálně preferovaného jízdního stylu – od komfortního až po sportovní s výrazně agilním chováním.

M sportovní podvozek² je charakteristický sportovním nastavením a u vozů s pohonem zadních kol je snížený o přibližně deset milimetrů. Vyznačuje se kratšími pružinami, tužšími tlumiči a rovněž tvrdšími stabilizátory. Tyto prvky společně přispívají k lepší trakci a menšímu naklání karoserie, což umožňuje extrémně sportovní jízdní styl.

Variabilní sportovní řízení s posilovačem Servotronic (volitelné vybavení) přináší přímé a agilní jízdní vlastnosti s minimálním úsilím vynaloženým na řízení. Na natočení volantu reaguje tím, že mění převodový poměr řízení. Přitom zlepšuje chování vozidla při sportovnějším stylu jízdy a snižuje vynaložené úsilí při parkování a manévrování.

Systém **Servotronic** je posilovač řízení, který optimálně přizpůsobuje míru posilovacího účinku aktuální rychlosti vozidla a umožňuje přímé a přesné řízení ve vysokých rychlostech. Navíc zvyšuje účinek posilovače řízení, a tím komfort při řízení při nízkých rychlostech, např. při parkování a manévrování.

Inteligentní **pohon všech kol BMW xDrive** plynule a variabilně rozděluje točivý moment mezi přední a zadní nápravu, a tím zajišťuje trakci, jízdní dynamiku a bezpečnost za všech okolností. Pro ještě lepší agilitu xDrive elektronicky řídí hnací sílu tak, aby nedošlo k přetáčení nebo nedotáčení vozidla.

Pohon zadních kol umožňuje vysokou přesnost řízení, protože přední náprava není v tomto případě ovlivněna hnacími silami. Dynamické rozdělení zatížení na nápravy u pohonu zadních kol navíc zajišťuje dobrou trakci při zrychlení z klidu.

¹ Snížený podvozek je k dispozici pouze ve spojení s pohonem zadních kol.
² M sportovní podvozek je k dispozici pouze ve spojení s pohonem zadních kol.

Bezpečnost. Optimální ochrana díky nejnovějším BMW technologiím.

V BMW řady 3 Gran Turismo zaujmou nejmodernější technologie, na něž se může posádka vždy spolehnout. Mimořádné jízdní vlastnosti a inovativní výbava patří ke standardní výbavě. Jako řidič vozu BMW budete mít k dispozici nejpokročilejší technologie, které vás podpoří v každé situaci. Díky tomu se můžete cítit bezpečně ve všech okamžicích na cestách.



DRIVING ASSISTANT.

Volitelný paket Driving Assistant¹ kombinuje systémy varování před neúmyslným opuštěním jízdního pruhu a varování před kolizí. Systém varování před kolizí a varování před přítomností osob s funkcí automatické aktivace brzd ve městě varuje při jízdě rychlostmi 10 až 60 km/h před kolizemi s vozidly nebo chodci a v krizové situaci zabrzdí. Od rychlosti přibližně 70 km/h upozorní varování před neúmyslným opuštěním jízdního pruhu řidiče mírnými vibracemi volantu na nechtěné vyjetí z jízdního pruhu.

¹ Funkci může negativně ovlivnit tma, mlha nebo přímé slunce.

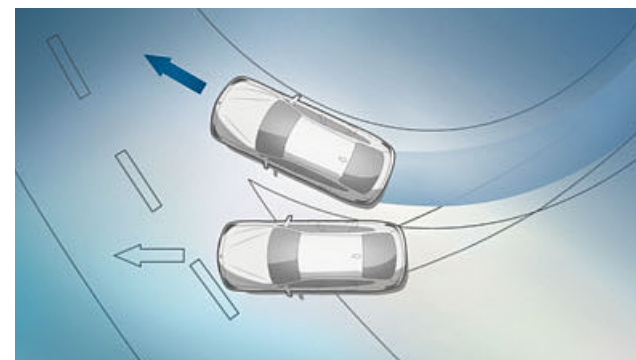

■ **Dynamická kontrola stability (DSC)** s rozšířenými funkcemi stabilizuje vozidlo, jakmile rozpozná počáteční náznaky smyku.

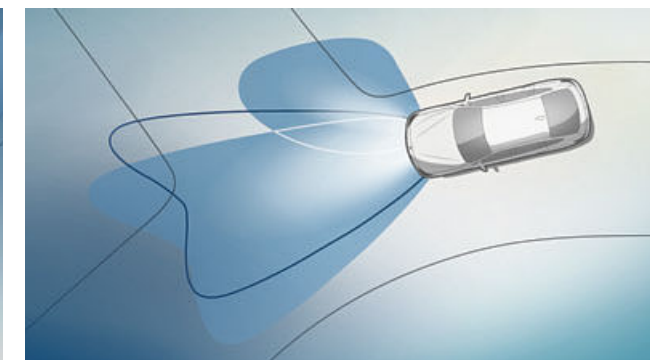

□ **Adaptivní LED světlomety**, jejichž barva světla se podobá dennímu světlu, automaticky přizpůsobují rozdělení světelného kuželu rychlosti a natočení volantu.

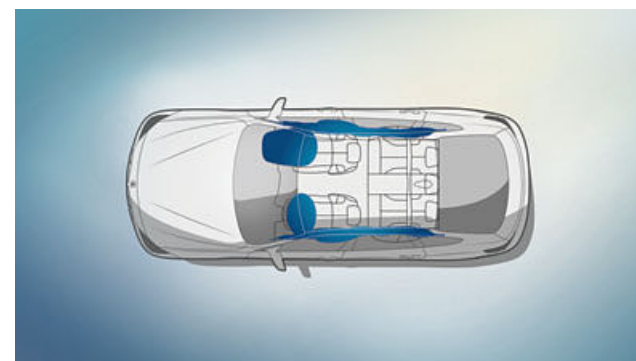

■ **Airbagy pro řidiče a spolujezdce** a boční airbagy zabudované v opěradlech předních sedadel poskytují cílenou ochranu v případě nehody.

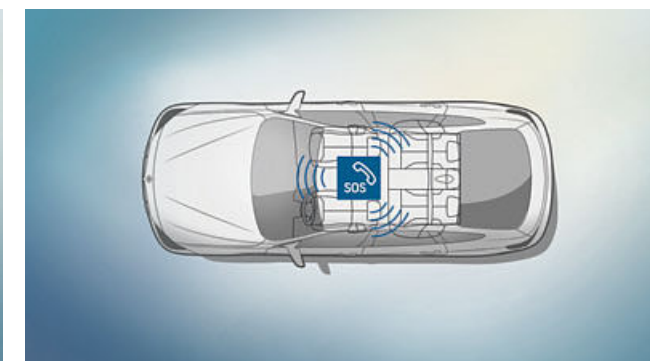

■ Systém tísňového volání **E-Call** v případě nutnosti automaticky naváže spojení s nejbližším záchranným sborem – bez použití mobilního telefonu.

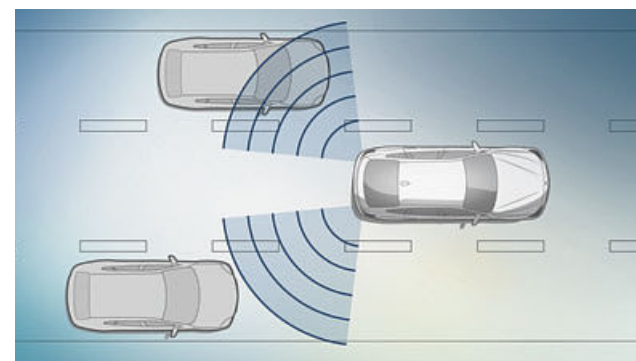

□ **Upozornění při změně jízdního pruhu¹** řidiče vizuálně nebo prostřednictvím vibrací volantu upozorní, pokud hodlá změnit jízdní pruh a hrozí kolize s vozidlem v mrtvém úhlu nebo ve vedlejším jízdním pruhu.

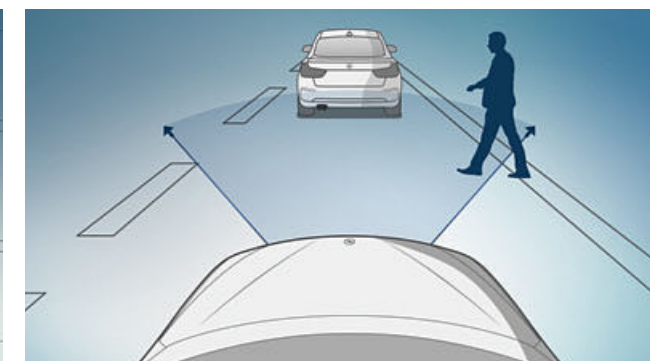

□ **Systém varování před přítomností osob s funkcí automatické aktivace brzd¹** ve městě varuje řidiče v případě hrozících střetů s chodci a v krizových situacích dokonce automaticky zabrzdí.



INDIVIDUALITA A ROZMANITOST.

VÝBAVA: Modely BMW, nejzajímavější prvky výbavy, kola a pneumatiky Originální příslušenství BMW.

BARVY: Svět barev pro exteriér a interiér.

TECHNICKÉ ÚDAJE: Hmotnost, motor, převodovka, výkon, spotřeba, kola a technické výkresy.

SLUŽBY BMW: BMW Service, BMW Financial Services a BMW Experience.



SÉRIOVÉ PŘÍKONÁNÍ.

BMW řady 3 Gran Turismo je již v sériovém provedení vybaveno praktickou výbavou, díky níž je dokonalým společníkem. Bližší informace jsou k dispozici zde.

Vybraná sériová výbava:

- 17" kola z lehké slitiny
- LED světlomety
- LED mlhové světlomety
- Kožený volant
- Multifunkční volant
- Loketní opěrka vpředu, posuvná
- Rádio BMW Professional
- Automatické ovládání víka zavazadlového prostoru
- Zadní opěradla sklopná a dělená v poměru 40:20:40

01 □



03 ■



04 ■



02 ■



05 ■



[01] BMW 320i xDrive s volitelným metalickým lakem Mineral White (bilá), na obrázku s volitelnými 18" koly z lehké slitiny V-spoke 658.

[02] Sériová sedadla, na obrázku z látky Move v barvě „Anthracite“, a interiérové lišty v provedení Satin Silver matt.

[03] LED světlomety, které jsou součástí sériové výbavy, zajišťují optimální osvětlení a zároveň přispívají k nižší spotřebě paliva.

[04] 17" kola z lehké slitiny „Star-spoke 394“, 8 J x 17, pneumatiky 225/55 R17.¹

[05] Kvalitní materiály a jednoznačná orientace na řidiče doplňují sportovnost a praktičnost BMW řady 3 Gran Turismo.²

MODEL ADVANTAGE.

■ Sériová výbava □ Volitelná výbava

Dopřejte svému vozu BMW ještě více funkcí. Kromě základní výbavy je vám u modelu Advantage k dispozici široká nabídka dalšího vybavení. V modelu Luxury Line nebo Sport Line a v modelu M Sport jsou položky výbavy modelu Advantage již zahrnuty.

Základní výbava modelu Advantage:

- Systém Park Distance Control (PDC) vzadu s akustickou výstrahou a vizuálním ukazatelem vzdálenosti je vybaven čtveřicí čidel v zadním nárazníku v barvě karoserie
- Vnitřní zpětné zrcátko s automatickým zatahováním
- Systém pro automatické udržování rychlosti s brzdou funkcí
- Odkládací paket

01 ■



03 ■



02 ■



04 ■



[01] Systém pro automatické udržování rychlosti s brzdou funkcí ukládá a udržuje zvolenou rychlost nad 30 km/h, i při jízdě z kopce – pokud je to potřeba, také automatickým zásahem brzd. Ovládá se multifunkčními tlačítky na volantu.

[02] Zadní parkovací asistent (PDC) usnadňuje parkování a couvání do úzkých prostorů. Přiblížení k překážce za vozidlem je signalizováno výstražnými tóny a zobrazeno na centrálním displeji.

[03] Odkládací paket zahrnuje kromě jiného další praktické možnosti uložení různých předmětů, kolejnice v zavazadlovém prostoru, odkládací vanu a přídavnou 12V zásuvku.

[04] 17" kola z lehké slitiny „V-spoke 395“, 8 J x 17, pneumatiky 225/55 R17.³

¹ Sériová výbava pro modely 320i, 320i xDrive, 318d, 320d, 320d xDrive.

² Zde zobrazeno s volitelnou CD mechanikou.

³ Sériová výbava pro modely 330i, 330i xDrive, 330d, 330d xDrive.

MODEL LUXURY LINE.

■ Sériová výbava □ Volitelná výbava

Výbava interiéru Model Luxury Line:

- Hliníkové prahové lišty s nápisem BMW
- Rozšířené kožené čalounění Dakota Saddle Brown (hnědá) a hnědými akcenty; k dispozici jsou také další čalounění
- Sportovní kožený volant
- Klíček s detaily v provedení Pearl Chrome
- Ovládací panel klimatizace a rádia a středový panel s detaily v provedení Pearl Chrome
- Dřevěné obložení interiéru Finition Anthracite s akcenty v provedení Pearl Chrome, alternativně obložení interiéru dřevem z kořene ořechu s akcenty v provedení Pearl Chrome umístěnými ve dveřích a v zadní části interiéru; k dispozici jsou také další varianty obložení interiéru
- Oranžové nebo bílé ambientní osvětlení
- Osvětlení B-sloupků
- Světelný paket
- Dvouzónová automatická klimatizace s rozšířenými funkcemi
- Vyhřívání sedadel

Model Luxury Line obsahuje prvky výbavy Advantage:

- Vnitřní samozatmavovací zpětné zrcátko
- Systém pro automatické udržování rychlosti s brzdou funkcí
- Odkládací paket

Výbava exteriéru Model Luxury Line:

- Masky chladiče ve tvaru ledvinek BMW s jedenácti exkluzivními vertikálními lamelami s čelními plochami v chromovém vysoce lesklém provedení
- Přední nárazník se specifickými designovými prvky v chromovém vysoce lesklém provedení
- 18" kola z lehké slitiny Double-spoke 416
- Alternativně 19" kola z lehké slitiny Multi-spoke 674 s kombinovanými pneumatikami; k dispozici jsou také další kola
- Vzduchové průduchy Air Breather v chromovém provedení, alternativně v barvě karoserie
- Lišty kolem bočních oken a spodní hrany oken v chromovém provedení
- Zadní nárazník se specifickými designovými prvky v chromovém vysoce lesklém provedení
- Chromová koncovka výfuku

Model Luxury Line obsahuje prvky výbavy Advantage:

- Zadní parkovací asistent (PDC)

03 □



01 □



[01] Model Luxury Line ukazuje svůj exkluzivní charakter se sportovní atmosférou prostřednictvím volitelných sportovních sedadel a sériovým koženým čalouněním Dakota Cognac.

02 □



[02] Interiér s BMW Individual koženým volantem v kombinaci s vnitřním obložení v provedení z ušlechtilého dřeva Finition Light.

04 ■



[03 | 05] BMW 330i s volitelným metalickým lakem „Jatoba“ (hnědá) a volitelnými 19" koly z lehké slitiny „Multi-spoke 674“, vpředu: 8 J x 19 / pneumatiky 225/45 R19, vzadu: 9 J x 19 / pneumatiky 255/40 R19.

[04] Zónovou automatickou klimatizaci a automatickou regulaci teploty mohou řidič a spolujezdec ovládat samostatně. Součástí klimatizace je automatické řízení recirkulace vzduchu uvnitř vozidla (AUC), uhlíkový filtr, senzor zamíření, sluneční čidlo a ventilační průduchy v zadní části vozu.

05 □



[06] 18" kola z lehké slitiny „Multi-spoke 416“, rozměr kol 8 J x 18 / pneumatiky 225/50 R18.

06 ■



07 □



[07] 19" kola z lehké slitiny „Multi-spoke 674“, vpředu: 8 J x 19 / pneumatiky 225/45 R19, vzadu: 9 J x 19 / pneumatiky 255/40 R19.

MODEL SPORT LINE.

■ Sériová výbava □ Volitelná výbava

Výbava interiéru Modelu Sport Line:

- Hliníkové prahové lišty s nápisem BMW
- Sportovní sedadla čalouněná látkou Corner Anthracite s červenými nebo šedými akcenty, alternativně
- sportovní sedadla s koženým čalouněním Dakota a červenými akcenty; k dispozici jsou také další varianty čalounění
- Sportovní kožený volant s červeným kontrastním prošíváním, alternativně k dispozici s černým prošíváním
- Klíček s červenými detaily
- Přístrojový panel se specifickou grafikou rychloměru a otáčkoměru a červeným kontrastním kroužkem
- Jednotka klimatizace a rádia s chromovými detaily
- Leskle černé obložení interiéru s matně červenými akcenty Coral Red, alternativně
- hliníkové obložení s podélným broušením a leskle černými akcenty, exkluzivní kontrastní prvky pokračují přes dveře až do zadní části vozu; k dispozici jsou také další varianty obložení interiéru
- Světelný paket
- Oranžové nebo bílé ambientní osvětlení
- Volič jízdních režimů s doplňkovým režimem SPORT+
- Dvouzónová automatická klimatizace s rozšířenými funkcemi

Model Sport Line obsahuje prvky výbavy Modelu Advantage:

- Vnitřní samozatmavovací zpětné zrcátko
- Systém pro automatické udržování rychlosti s brzdou funkcí
- Odkládací paket

Výbava exteriéru Modelu Sport Line:

- Masky chladiče ve tvaru ledvinek BMW s devíti exkluzivními vertikálními lamelami s čelními plochami v černém vysoce lesklém provedení
- Přední nárazník se specifickými designovými prvky v hliníkovém a leskle černém provedení
- 18" kola z lehké slitiny Double-spoke 397 v šedém provedení Bicolour Ferric Grey, alternativně 19" kola z lehké slitiny Double-spoke 673 s kombinovanými pneumatikami; k dispozici jsou také další kola
- Kryty vnějších zpětných zrcátek v barvě karoserie, alternativně v černém vysoce lesklém provedení
- Vzduchové průduchy Air Breather v matně hliníkovém provedení, alternativně v barvě karoserie
- Lišty kolem bočních oken a spodní hrany oken v matně černém provedení
- Zadní nárazník se specifickými designovými prvky v leskle černém provedení
- Koncovka výfuku v provedení černého chromu

Model Sport Line obsahuje prvky výbavy Modelu Advantage:

- Zadní parkovací asistent (PDC)

03 □



01 □



[01] Sériová sportovní sedadla na obrázku s volitelnou kůží Dakota v šedé barvě Oyster poskytují díky širšímu bočnímu polstrování s elektrickým nastavením opěradel vynikající boční oporu.

02 □



[02] Volitelné interiérové lišty v provedení z ušlechtilého žilkovaného jasanového dřeva s kovovou intarzií a akcentní lištou Pearl Chrome zdůrazňují dynamický design interiéru. Sportovní kožený volant padne skvěle do ruky.

04 ■



05 ■



[03 | 06] BMW 340i na fotografii s volitelným metalickým lakem Arctic Grey (šedá s brilantovým efektem), 19" kola z lehké slitiny Double-spoke 673 s kombinovanými pneumatikami a provedením exteriéru z leštěného hliníku.

[04] Světelný paket s čtyřmi LED diodami uvnitř i vně vozu zvyšuje komfort a vytváří stylovou atmosféru v interiéru vozidla.

[05] Volitelné interiérové lišty v provedení z ušlechtilého žilkovaného jasanového dřeva s kovovou intarzií a akcentní lištou Pearl Chrome zdůrazňují dynamický design interiéru. Sportovní kožený volant padne skvěle do ruky.

06 □



07 ■



08 □



[07] 18" kola z lehké slitiny „Double-spoke 397“ v dvoubarevném provedení Ferric Grey, leštěné do vysokého lesku, velikost 8 J x 18, pneumatiky 225/50 R18.

[08] 19" kola z lehké slitiny „Double-spoke 673“, vpředu: 8 J x 19, pneumatiky 225/45 R19, vzadu: 9 J x 19, pneumatiky 255/40 R19.

MODEL M SPORT.

powered by 

■ Sériová výbava □ Volitelná výbava

Výbava interiéru modelu M Sport:

- M prahové lišty vpředu, M opěrka nohy řidiče
- Sportovní sedadla pro řidiče a spolujezdce s koženým čalouněním Dakota s modrým prošíváním; k dispozici jsou také další varianty čalounění
- M kožený volant s multifunkčními tlačítky
- Klíček s modrými detaily
- BMW Individual Anthracite čalounění stropu
- Rychloměr a otáčkoměr se specifickou grafikou a červenými kontrastními kroužky
- Automatická klimatizace
- Jednotka klimatizace a rádia s chromovými detaily
- Obložení interiéru v provedení Aluminium Hexagon s akcentními lištami v matné modré provedení, alternativně obložení interiéru v provedení Aluminium s jemným podélným broušením s leskle černými akcentními lištami protaženými až do předních i zadních dveří; k dispozici jsou také další varianty obložení interiéru
- Zkrácená řadicí páka s logem M¹
- Volič jízdních režimů Driving Experience Control s doplňkovým režimem SPORT+
- Světelný paket
- Oranžové nebo bílé nepřímé osvětlení

Model M Sport obsahuje výbavu Modelu Advantage:

- Vnitřní samozatmavovací zpětné zrcátko
- Systém pro automatické udržování rychlosti s brzdou funkcí
- Odkládací paket

Výbava exteriéru modelu M Sport:

- M aerodynamický paket s předním nárazníkem, nastavci prahů a zadním nárazníkem s difuzorem v tmavém metalickém odstínu Dark Shadow
- Masky chladiče ve tvaru ledvinek BMW s devíti exkluzivně navrženými vertikálními lamelami v leskle černém provedení
- LED mlhová světa
- 18" M kola z lehké slitiny Double-spoke 400 M s kombinovanými pneumatikami, alternativně 19" M kola z lehké slitiny Double-spoke 598 M s kombinovanými pneumatikami; další kola jsou k dispozici
- M sportovní podvozek², alternativně standardní podvozek nebo □ adaptivní M podvozek³
- Variabilní sportovní řízení
- M sportovní brzdy
- BMW Individual Shadow Line ve vysoce lesklém provedení
- M loga na bocích
- Kryty vnějších zpětných zrcátek v barvě karoserie
- Koncovka výfuku ve vysoce lesklém chromovém provedení
- Exkluzivní metalický lak „Estoril Blue“, k dispozici jsou také další laky
- Vzduchové průduchy Air Breather v leskle černém provedení

Model M Sport obsahuje výbavu Modelu Advantage:

- Zadní parkovací asistent (PDC)

03 □



01 □



[01] Sportovní sedadla z černé kůže Dakota s kontrastním prošíváním v modré barvě zdůrazňují silně dynamický charakter modelu BMW řady 3 Gran Turismo také v interiéru.

02 ■



[02] Sériově dodávaný M kožený volant s tvarovanými opěrkami pro palce dobře padne do ruky. M opěrka levé nohy, četné chromované aplikace a interiérové lišty v provedení Aluminium Hexagon s akcentní lištou v matné modré barvě odrážejí sportovní zaměření BMW řady 3 Gran Turismo také v interiéru.

04 ■



05 ■



[04] BMW Individual čalounění stropu v barvě „Anthracite“: čalounění stropu, obložení sloupků a slunečních clon z látky v provedení Anthracite.

[05] M aerodynamický paket se zvětšenými přívody vzduchu, specifickými bočními prahy a zadním spoilerem s difuzorem v metalickém provedení Dark Shadow.⁴

06 □



07 ■



08 □



[07] 18" M kola z lehké slitiny „Star-spoke 400 M“, vpředu: 8 J x 18 / pneumatiky 225/50 R18, vzadu: 9 J x 18 / pneumatiky 255/45 R18.

[08] 19" M kola z lehké slitiny „Double-spoke 598 M“ s kombinovanými pneumatikami v dvoubarevném provedení „Orbit Grey“, leštěné do vysokého lesku, vpředu 8 J x 19, pneumatiky 225/45 R19, vzadu 9 J x 19, pneumatiky 255/40 R19. Na obrázku s volitelnými M sportovními brzdami.

¹ Zkrácená řadicí páka pouze ve spojení s manuální převodovkou.

² M sportovní podvozek není k dispozici v kombinaci se systémem xDrive.

³ Snížení není k dispozici v kombinaci se systémem xDrive.

⁴ Počet a provedení koncovek výfuku závisí na motorizaci.

VNITŘNÍ A VNĚJŠÍ FUNKČNÍ VYBAVENÍ.

■ Sériová výbava □ Volitelná výbava

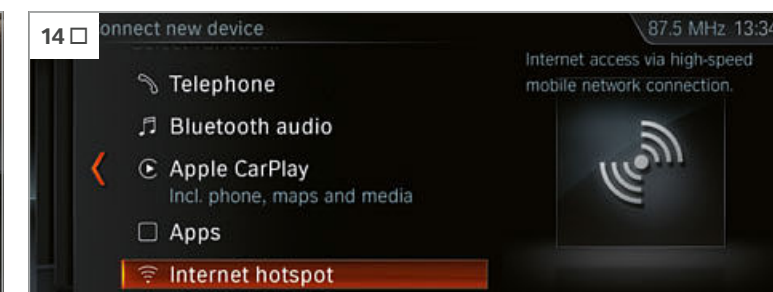
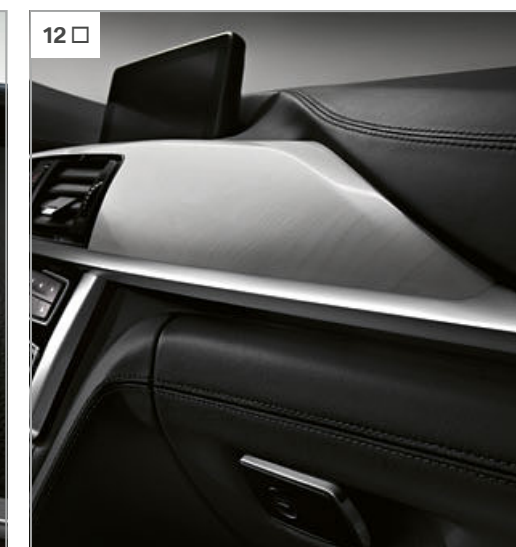
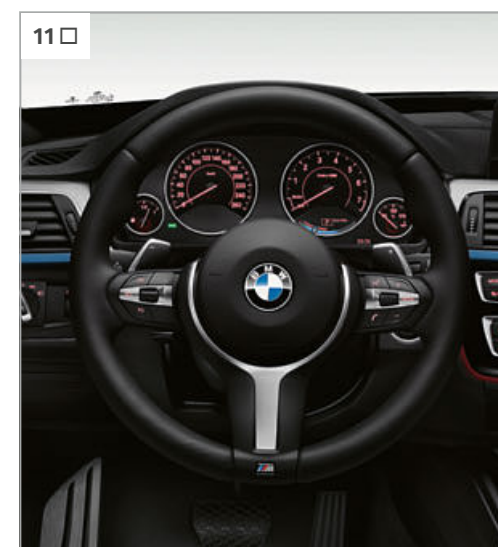

[01] Zadní světlá s vnitřní strukturou tvořenou LED technologií a tvarem písmene L umožňují automobil jasně identifikovat jako BMW i za tmy.

[02] Vnitřní a vnější zrcátka jsou samozatmavovací, včetně funkce elektrického sklápění vnějších zrcátek a funkce automatického nastavení zrcátka na straně spolujezdce směrem dolů.

[03] Panoramatická elektricky ovládaná skleněná střecha s možností odsunutí nebo nadzvednutí poskytuje dostatek denního světla také v zadní části vozu.

[04] Adaptivní LED světlomety, jejichž barva světla se podobá dennímu světlu, automaticky přizpůsobují rozdělení světelného kuželu rychlosti a natočení volantu.

[05] Komfortní přístupový systém umožňuje přístup k vozidlu bez nutnosti použití klíče.

[06] Dešťový senzor s automatickým zapínáním potkávacích světel v případě potřeby automaticky aktivuje stěrače a potkávací světla.

[07] Koncovka výfuku, výrazná, kulatá a dvojí, s chromovanou krytkou.¹ Na obrázku koncovka výfuku pro model Sport Line v provedení Black Chrome a s volitelným tažným zařízením.

[08] Provedení z ušlechtilého žilovaného jasanového dřeva s kovovou intarzií a akcentní lištou Pearl Chrome.

[09] BMW Individual volant z jemné kůže se sportovním designem, vyšší kvalitou kůže a silnějším věncem volantu.

[10] Bezdrátové dobíjení obsahuje komplexní paket pro telefonování s připojením pomocí Bluetooth.³

[11] M kožený multifunkční volant s věncem z černé kůže Walknappa a tvarovanými opěrkami pro palce.²

[12] BMW Individual přístrojová deska (4M5) je v horní a dolní části čalouněná černou kůží Walknappa. Horní část obložení dveří není čalouněná kůží. K dispozici pouze ve spojení s kůží Dakota.

[13] Plnobarevný BMW Head-Up Displej promítá důležité informace o jízdě přímo do zorného pole řidiče.³

[14] WiFi hotspot umožňuje připojení až deseti mobilních zařízení k internetu pomocí SIM karty zabudované ve voze.⁴

¹ Pro modely 320i, 320i xDrive, 330i, 330i xDrive, 320d, 320d xDrive, 330d, 330d xDrive, 335d xDrive dvojí koncovka vlevo. Pro modely 340i a 340i xDrive jedna koncovka vlevo a vpravo.

² Pro model 318d jednoduchá koncovka vlevo. Ve spojení s modelem Sport Line černá chromovaná krytka.

³ Sériová výbava pro model M Sport.

⁴ Čitelnost údajů na BMW Head-Up displeji může být s polarizačními slunečními brýlemi omezena. Zobrazovaný obsah závisí na zvolené výbavě. Předpokladem pro zobrazení obsahu je další volitelná výbava.

⁵ Přístupový bod WLAN vytváří přímo ve voze předpoklady pro používání internetu s LTE připojením. Používání je zpoplatněné.

⁶ Podporuje indukční nabíjení mobilních telefonů podle standardu Qi. Speciální nabíjecí kryty pro vybrané chytré telefony, které nepodporují standard Qi, jsou dostupné v rámci BMW Originálního příslušenství.

WiFi hotspot umožňuje využívání internetového připojení s maximálním standardem LTE. Používání je zpoplatněné.

VNITŘNÍ A VNĚJŠÍ FUNKČNÍ VYBAVENÍ.

■ Sériová výbava □ Volitelná výbava

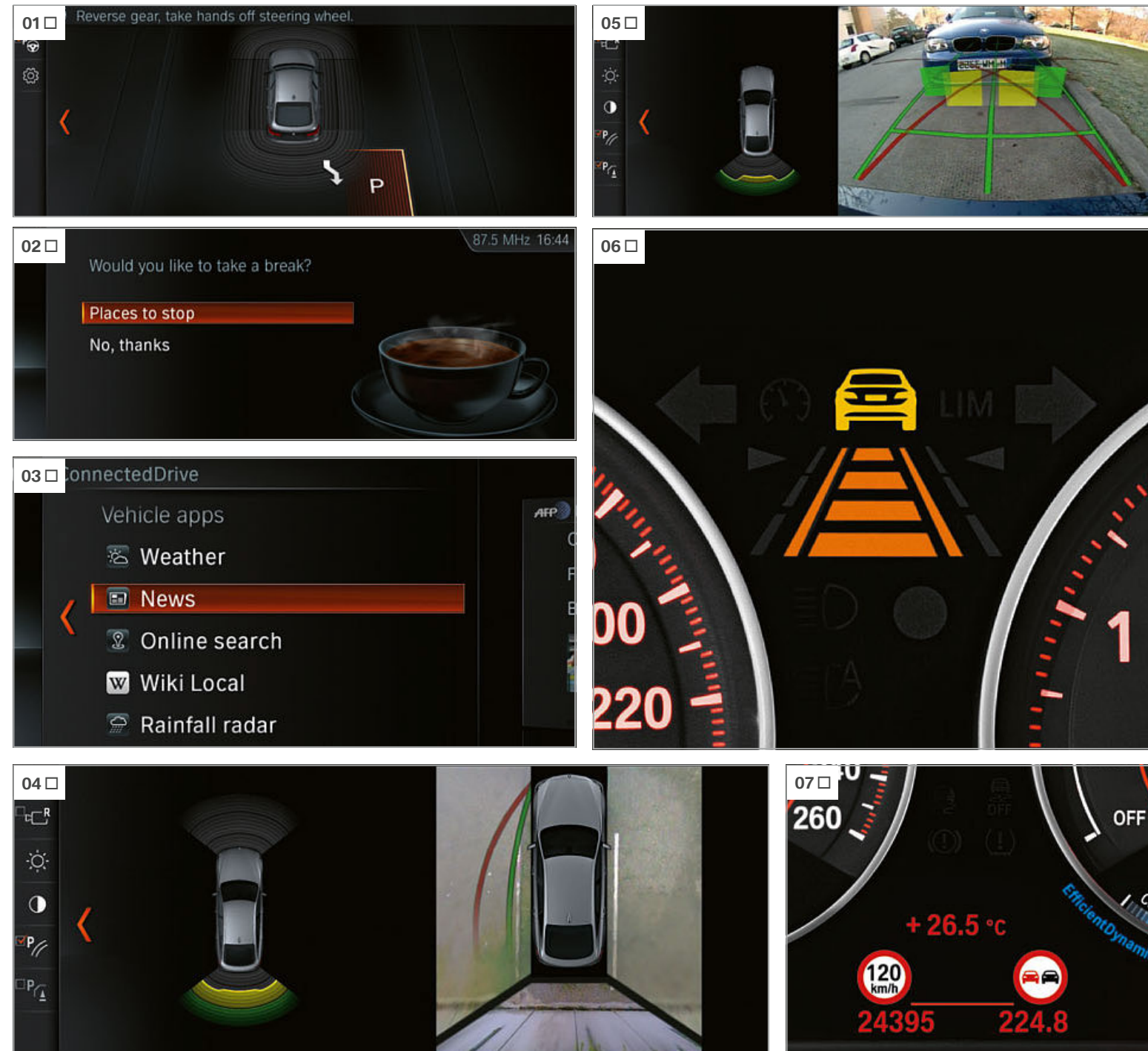

[01] Parkovací asistent usnadňuje podélné a příčné parkování. Přebírá řízení, zatímco řidič ovládá pedál plynu, brzdy a volbu rychlostního stupně.

[04] Surround View je vizuální parkovací asistent s kamerovými funkcemi Top View, Side View a zadní kamerou.

[02] Aktivní ochrana varuje řidiče, pokud detekuje známky únavy, preventivně zasahuje v kritických situacích a po nehodě zabrzdí vůz až do zastavení.

[05] Zadní kamera ukazuje oblast za vozem na hlavním displeji. Interaktivní navigační linky a označení překážek pomáhají řidiči při couvání.

[03] Služby ConnectedDrive Services umožňují využívání digitálního asistenta v podobě aplikace BMW Connected ve voze a současně i dalších služeb ConnectedDrive.¹

[06] Aktivní systém pro udržování rychlosti s funkcí Stop&Go udržuje požadovanou rychlost zadanou řidičem a vzdálenost od vozidla jedoucího vpředu.³

[07] Informace o maximální povolené rychlosti včetně zákazu předjíždění signalizuje omezení rychlosti a informace o zákazech předjíždění.²

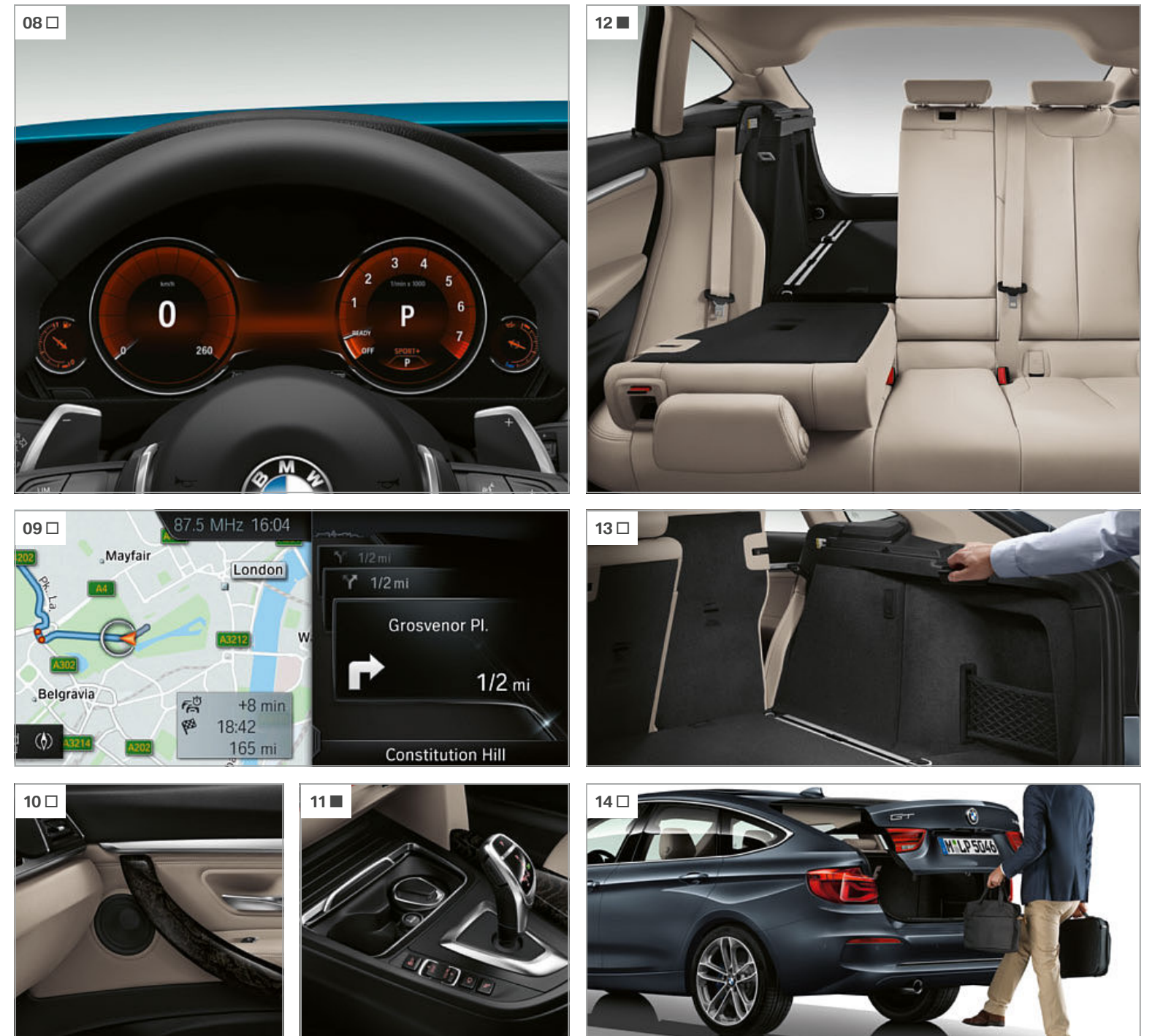

[08] Multifunkční přístrojový panel nabízí působivou prezentaci ukazatelů a dalších přístrojů.

[09] Součástí Navigačního systému Professional je kromě jiného handsfree sada, USB rozhraní a rádio BMW Professional.

[10] Audiosystém Harman Kardon s 600W digitálním zesilovačem, ekvalizérem specifickým pro daný vůz a reproduktory s chromovými prvky.

[11] Kapsy v předních a zadních dveřích, otevřený odkládací prostor pod středovou loketní opěrkou vpředu i vzadu, dvojice držáků nápojů vpředu i vzadu, úložná přihrádka a schránka před spolujezdcem.⁴

[12] Opěradla zadních sedadel dělená v poměru 40:20:40 s průvlakem pro přepravu dlouhých předmětů zaručují flexibilitu při přepravě osob i nákladu. Sklopné hlavové opěrky zadních sedadel poskytují řidiči lepší výhled zadním oknem.

[13] Dálkové odjštění opěradel zadních sedadel umožňuje pohodlné uvolnění a sklopení opěradel zadních sedadel pomocí tlačítka v zavazadlovém prostoru.⁵

[14] Systém komfortního přístupu umožňuje cestujícím nastoupit do vozu bez nutnosti aktivního použití klíče. Pokud má osoba klíček u sebe, stačí se jen dotknout kliky dveří nebo stisknout tlačítko na víku zavazadlového prostoru. Díky funkcím Smart Opener a Smart Close lze víko zavazadlového prostoru také otevřít a zavřít pouhým pohybem nohy pod zadním nárazníkem.

¹ Další informace o službách BMW ConnectedDrive, především o dobách platnosti a cenách, jsou k dispozici na internetových stránkách www.bmw.cz/connecteddrive, v ceníku nebo na zákaznické lince BMW ConnectedDrive na čísle 089 1250 16010 denně od 08:00 do 20:00.

² K dispozici pouze ve spojení s navigačním systémem.

³ K dispozici pouze ve spojení s převodovkou Steptronic.

⁴ Obsaženo ve výbavě Odkládací paket.

⁵ Na obrázku s volitelným kuřáckým paketem.

KOLA A PNEUMATIKY.

■ Sériová výbava □ Volitelná výbava



[01] 17" kola z lehké slitiny „Star-spoke 394“, 8 J x 17, pneumatiky 225/55 R17.¹

[04] 18" kola z lehké slitiny „Turbine Styling 415“, 8 J x 18, pneumatiky 225/50 R18.

[06] 19" kola z lehké slitiny „Double-spoke 673“, vpředu: 8 J x 19, pneumatiky 225/45 R19, vzadu: 9 J x 19, pneumatiky 255/40 R19.⁴

[02] 17" kola z lehké slitiny „V-spoke 395“, 8 J x 17, pneumatiky 225/55 R17.²

[05] 19" kola z lehké slitiny „Multi-spoke 674“, vpředu: 8 J x 19, pneumatiky 225/45 R19, vzadu: 9 J x 19, pneumatiky 255/40 R19.³

[07] 19" kola z lehké slitiny „Double-spoke 466“, vpředu: 8 J x 19, pneumatiky 225/45 R19, vzadu: 9 J x 19, pneumatiky 255/40 R19.

[03] 18" kola z lehké slitiny „V-spoke 658“, 8 J x 18, pneumatiky 225/50 R18.

[08] 19" M kola z lehké slitiny „Double-spoke style 598 M“, vpředu: 8 J x 19, pneumatiky 225/45 R19, vzadu: 9 J x 19, pneumatiky 255/40 R19.⁵

ORIGINÁLNÍ PŘÍSLUŠENSTVÍ BMW.



[01] Uzamykatelný střešní box s oboustranným otevíráním v černém/titanově stříbrném provedení s objemem 520 l; kompatibilní se všemi BMW střešními nosiči.

[03] K opěrce hlavy předního sedadla lze upevnit ramínko na oblečení, sklápěcí stolek, univerzální háček, držák pro akční kamery nebo držák pro AppleiPad™, popř. Samsung Galaxy Tab.

[05] Kvalitní 18" BMW M Performance kola z lehké slitiny Double-spoke 405 M, kovaná a v matném černém provedení. Kompletní sada letních kol s pneumatikami Runflat a systémem kontroly tlaku v pneumatikách. Kola 8 J x 18 s pneumatikami 225/50 R 18 95W. K dispozici také jako sada zimních kol.

[02] Přesně uzpůsobená ochrana před vlhkem a nečistotami v přední části vozu. Provedení v černé barvě dokonale ladí s interiérem.

[04] Ramínko na oblečení se zaklapne pomocí násuvného spoje do základního držáku, který je k dispozici zvlášť, a lze ho použít i mimo vozidlo.

[06] Ocelové prahové lišty s osvětleným nápisem BMW přirozeně osvětlí prostor vedle vozu okamžitě po otevření dveří.

[07] Taška ve variantách černý/šedý melír s možností skladování nejrůznějších předmětů. Upevňuje se na přední sedadlo a lze ji složit.

¹ Sériová výbava pro modely 320i, 320i xDrive, 318d, 320d, 320d xDrive.

² Sériová výbava pro modely 330i, 330i xDrive, 330d, 330d xDrive.

³ K dispozici pouze ve spojení s modelem Luxury Line.

⁴ K dispozici pouze ve spojení s modelem Sport Line.

⁵ K dispozici pouze ve spojení s modelem M Sport.

SVĚT BAREV PRO EXTERIÉR.

■ Sériová výbava □ Volitelná výbava



■ **Nemetalický lak**
668 Black (černá)



□ **Nemetalický lak**
300 Alpine White (bílá)¹



□ **Metalický lak**
475 Sapphire Black (černá)²



□ **Metalický lak**
A96 Mineral White (bílá)

MODEL M SPORT

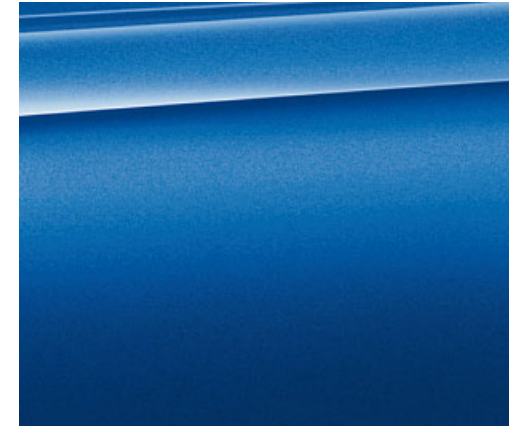

□ **Metalický lak**
B45 Estoril Blau (modrá)

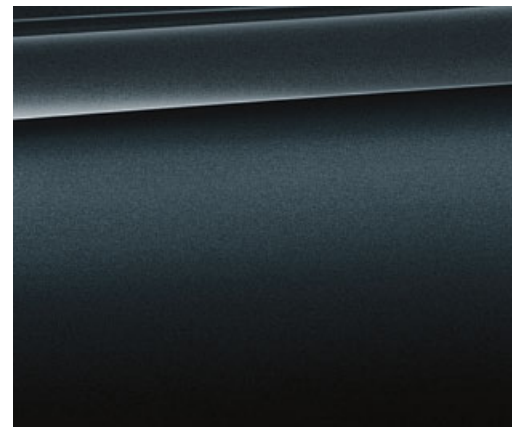

□ **Metalický lak**
C27 Arctic Grey (šedá s brilantovým efektem)



□ **Metalický lak**
B39 Mineral Grey (šedá)²



□ **Metalický lak**
A89 Imperial Blue (modrá s brilantovým efektem)



□ **Metalický lak**
A75 Melbourne Rot (červená)²



□ **Metalický lak**
B65 Jatoba (hnědá)



□ **Metalický lak**
481 Kalahari Beige (béžová)



□ **Metalický lak**
A83 Glacier Silver (stříbrná)²

[Konfigurator vozů BMW] Sestavte si v konfiguratoru své individuální BMW. Při výběru máte k dispozici veškeré aktuální motory, barvy a výbavu. Více informací a konfigurator najdete na stránkách <https://www.bmw.cz/cs/ssl/configurator.html>

[Vzorík barev] Tento vzorík barev Vám má podat první informace o výběru barev a materiálů pro Vaše BMW. Podle našich zkušeností však v jednotlivých případech nemusí barvy odpovídat skutečnému barevnému odstínu laku, polstrování a vnitřního obložení. Budeme proto rádi, když budete výběr barvy konzultovat s Vaším BMW Autorizovaným Dealerem, který má k dispozici vzorkovniky a se kterým můžete konzultovat Vaše další případná přání.

¹ Serie für Modell M Sport.

² Volitelně k dispozici pro model M Sport.

SVĚT BAREV PRO INTERIÉR.

■ Sériová výbava □ Volitelná výbava

LÁTKA

K dispozici pro

	<ul style="list-style-type: none"> ■ Sériové provedení ■ Model Advantage 	Látka Move BDAT Anthracite ¹
	<ul style="list-style-type: none"> □ Sériové provedení □ Model Advantage ■ Model Sport Line 	Látka Corner CCL1 Black / Grey (černá / šedá)
	<ul style="list-style-type: none"> ■ Model Sport Line 	Látka Corner CCL2 Black / Red (černá / červená)

KOMBINACE KŮŽE A LÁTKY

K dispozici pro

	<ul style="list-style-type: none"> □ Sériové provedení □ Model Advantage □ Model Sport Line 	Breeze, kombinace látky / kůže CBAT Anthracite, černý interiér
	<ul style="list-style-type: none"> □ Sériové provedení □ Model Advantage □ Model Sport Line 	Breeze, kombinace látky / kůže CBOP Oyster, spodní část palubní desky Oyster

KŮŽE

K dispozici pro

	<ul style="list-style-type: none"> □ Sériové provedení □ Model Advantage ■ Model Luxury Line □ Model Sport Line 	Kůže Dakota LCV1 Veneto Beige (béžová), černý interiér
	<ul style="list-style-type: none"> □ Sériové provedení □ Model Advantage ■ Model Luxury Line □ Model Sport Line 	Kůže Dakota LCDF Veneto Beige (béžová), béžový interiér
	<ul style="list-style-type: none"> □ Sériové provedení □ Model Advantage ■ Model Luxury Line □ Model Sport Line □ Model M Sport 	Kůže Dakota LCSW Black (černá), černý interiér
	<ul style="list-style-type: none"> □ Sériové provedení □ Model Advantage ■ Model Luxury Line □ Model Sport Line □ Model M Sport 	Kůže Dakota LCOM Oyster / Oyster dark (šedá / tmavě šedá)
	<ul style="list-style-type: none"> ■ Model Luxury Line □ Model Sport Line □ Model M Sport 	Kůže Dakota LCFJ Veneto Beige / Oyster dark (béžová / tmavě šedá), béžové doplňky
	<ul style="list-style-type: none"> ■ Model Luxury Line □ Model Sport Line □ Model M Sport 	Kůže Dakota LCFL Veneto Beige / Oyster dark (béžová / tmavě šedá), černé doplňky
	<ul style="list-style-type: none"> □ Model Sport Line □ Model M Sport 	Kůže Dakota LCL5 Coral Red / Black (červená / černá)
	<ul style="list-style-type: none"> □ Model Sport Line □ Model M Sport 	Kůže Dakota „LCRY Cognac“ s hnědými kontrastními prvky, černá barva interiéru.
	<ul style="list-style-type: none"> ■ Model Luxury Line 	Kůže Dakota „LCRZ Cognac“ s hnědými kontrastními prvky, barva interiéru „Black/Cognac“.
	<ul style="list-style-type: none"> ■ Model Luxury Line □ Model Sport Line □ Model M Sport 	Kůže Dakota LCL8 Black / Oyster dark (černá / tmavě šedá)
	<ul style="list-style-type: none"> □ Model Sport Line 	Kůže Dakota LCL3 Black / Red (černá / červená)
	<ul style="list-style-type: none"> ■ Model M Sport 	Kůže Dakota LCNL Black (černá) s mod- rým kontrastním prošíváním



VNITŘNÍ OBLOŽENÍ

K dispozici pro

	<ul style="list-style-type: none"> ■ Sériové provedení ■ Model Advantage 	4CG Satin Silver (matná stříbrná)
	<ul style="list-style-type: none"> ■ Model Sport Line 	4LV Leskle černá s matnou akcentní lištou Coral Red (červená)
	<ul style="list-style-type: none"> □ Sériové provedení □ Model Advantage ■ Model Luxury Line ■ Model Sport Line 	4LU Leskle černá s akcentní lištou Pearl Chrome
	<ul style="list-style-type: none"> □ Sériové provedení □ Model Advantage ■ Model Luxury Line □ Model Sport Line ■ Model M Sport 	4LS Aluminium, podélně broušené, s akcentní lištou Pearl Chrome
	<ul style="list-style-type: none"> □ Sériové provedení □ Model Advantage ■ Model Luxury Line □ Model Sport Line ■ Model M Sport 	4FT Aluminium, podélně broušené, s leskle černou akcentní lištou
	<ul style="list-style-type: none"> ■ Model M Sport 	4WF Aluminium Hexagon s matnou akcentní lištou Blue (modrá)
	<ul style="list-style-type: none"> ■ Model M Sport 	4WG Aluminium Hexagon s lesklou černou akcentní lištou
	<ul style="list-style-type: none"> □ Sériové provedení □ Model Advantage ■ Model Luxury Line □ Model Sport Line □ Model M Sport 	4FU Ušlechtilé dřevo Fineline s akcentní lištou Pearl Chrome
	<ul style="list-style-type: none"> □ Sériové provedení □ Model Advantage ■ Model Luxury Line □ Model Sport Line □ Model M Sport 	4FV Ušlechtilé světlé dřevo Fineline s akcentní lištou Pearl Chrome

K dispozici pro

	<ul style="list-style-type: none"> □ Sériové provedení □ Model Advantage ■ Model Luxury Line □ Model Sport Line □ Model M Sport 	4FW Ušlechtilé dřevo z kořene ořechu s akcentní lištou Pearl Chrome
	<ul style="list-style-type: none"> □ Model Luxury Line □ Model Sport Line □ Model M Sport 	4GA Ušlechtilé dřevo z kořene ořechu s kovovou intarzií a akcentní lištou Pearl Chrome

VNITŘNÍ OBLOŽENÍ

K dispozici pro

	<ul style="list-style-type: none"> □ Sériové provedení □ Model Advantage □ Model Luxury Line □ Model Sport Line □ Model M Sport 	BMW Individual dřevěné obložení XEX Bílý jasan s akcentní lištou Pearl Chrome
	<ul style="list-style-type: none"> □ Sériové provedení □ Model Advantage □ Model Luxury Line □ Model Sport Line □ Model M Sport 	BMW Individual dřevěné obložení XE5 Červenohnědý platan s akcentní lištou Pearl Chrome
	<ul style="list-style-type: none"> □ Sériové provedení □ Model Advantage □ Model Luxury Line □ Model Sport Line □ Model M Sport 	BMW Individual dřevěné obložení XE7 Piano Black (leskle černá)

BMW INDIVIDUAL ČALOUNĚNÍ STROPU

K dispozici pro

	<ul style="list-style-type: none"> □ Sériové provedení □ Model Advantage □ Model Luxury Line □ Model Sport Line ■ Model M Sport 	BMW Individual čalounění stropu v barvě antracitu
--	--	---

Mějte prosím na paměti, že i v případě používání k určenému účelu se mohou potahy sedadel krátkodobě nebo dlouhodobě znečistit. To mohou způsobovat především nestálobarevné oděvy.

Mějte prosím na paměti, že barva interiéru závisí na zvolené barvě čalounění.

¹ K dispozici pouze ve spojení se sériovými sedadly.

		320i 320i xDrive	330i 330i xDrive	340i 340i xDrive	318d	320d 320d xDrive	330d 330d xDrive	335d xDrive
--	--	---------------------	---------------------	---------------------	------	---------------------	---------------------	-------------

Hmotnost								
Pohotovostní hmotnost podle EG ¹	kg	[1675]	[1700]	[1735]	1690 [1715]	1705 [1725]	[1790]	–
Pohotovostní hmotnost podle EG ¹ (xDrive)	kg	[1750]	[1765]	[1805]	–	[1790]	[1845]	[1855]
Povolená celková hmotnost	kg	[2170]	[2190]	[2230]	2185 [2210]	2200 [2220]	[2285]	–
Povolená celková hmotnost (xDrive)	kg	[2245]	[2255]	[2295]	–	[2285]	[2340]	[2350]
Užitečné zatížení	kg	[565]	[565]	[565]	570 [570]	570 [570]	[570]	–
Užitečné zatížení (xDrive)	kg	[565]	[565]	[565]	–	[570]	[570]	[570]
Povolená hmotnost nebrzděného přívěsu ²	kg	[695]	[745]	[750]	745 [745]	745 [745]	[750]	–
Povolená hmotnost nebrzděného přívěsu ² (xDrive)	kg	[750]	[750]	[750]	–	[750]	[750]	[750]
Povolená hmotnost brzděného přívěsu při max. 12% stoupání/max. 8% stoupání	kg	[1500/1600]	[1600/1700]	[1700/1800]	1600/1700 [1600/1700]	1600/1800 [1600/1800]	[1800/1800]	–
Povolená hmotnost brzděného přívěsu při max. 12% stoupání/max. 8% stoupání (xDrive)	kg	[1700/1800]	[1700/1800]	[1800/1800]	–	[1600/1800]	[1800/1800]	[1800/1800]
Objem zavazadlového prostoru, opěradla sedadel min.–max.	l	520–1600	520–1600	520–1600	520–1600	520–1600	520–1600	520–1600

Motor ^{3,4}								
Válec/ventily		4/4	4/4	6/4	4/4	4/4	6/4	6/4
Zdvihový objem	cm ³	1998	1998	2998	1995	1995	2993	2993
Výkon/otáčky	kW (k)/ 1/min	135 (184)/ 5000	185 (252)/ 5200	240 (326)/ 5500	110 (150)/ 4000	140 (190)/ 4000	190 (258)/ 4000	230 (313)/ 4400
Max. točivý moment/otáčky	Nm/1/min	270/ 1350–4600	350/ 1450–4800	450/ 1380–5000	320/ 1750–3000	400/ 1750–2500	560/ 1500–3000	630/ 1500–2500

Převodovka							
Pohon	Pohon zadních / všech kol	Pohon zadních / všech kol	Pohon zadních / všech kol	Pohon zadních kol	Pohon zadních / všech kol	Pohon zadních / všech kol	Pohon všech kol
Sériová převodovka	8stupňová automatická převodovka Steptronic	8stupňová automatická převodovka Steptronic	8stupňová automatická převodovka Steptronic	6stupňová ma- nuální převodovka	6stupňová ma- nuální převodovka	8stupňová automatická převodovka Steptronic	–
Sériová převodovka (xDrive)	8stupňová automatická převodovka Steptronic	8stupňová automatická převodovka Steptronic	8stupňová automatická převodovka Steptronic	–	6stupňová ma- nuální převodovka	8stupňová automatická převodovka Steptronic	8stupňová automatická převodovka Steptronic

Jízdní výkony								
Maximální rychlost	km/h	[229]	[250] ⁵	[250] ⁵	210 [210]	230 [226]	[250] ⁵	–
Maximální rychlost (xDrive)	km/h	[224]	[250] ⁵	[250] ⁵	–	[225]	[250] ⁵	[250] ⁵
Zrychlení 0–100 km/h	s	[8,1]	[6,1]	[5,1]	9,4 [9,3]	7,9 [7,8]	[5,7]	–
Zrychlení 0–100 km/h (xDrive)	s	[8,4]	[6,2]	[5,0]	–	[7,8]	[5,4]	[4,9]

Spotřeba paliva – Všechny motory plní emisní normu EU6 ^{3,4}								
Město	l/100km	[7,8–7,7]	[8,0–7,6]	[9,7–9,5]	5,8–5,6 [5,4–5,3]	6,1 [5,4]	[6,7–6,6]	–
Město (xDrive)	l/100km	[8,1–8,0]	[8,5–8,3]	[10,6–10,4]	–	[6,1–6,0]	[7,1]	[7,7–7,6]
Mimo město	l/100km	[5,4–5,3]	[5,6]	[6,4–6,3]	4,4–4,3 [4,5–4,3]	4,6–4,5 [4,8–4,6]	[5,2–5,1]	–
Mimo město (xDrive)	l/100km	[6,0–5,9]	[6,3–6,2]	[6,6–6,5]	–	[4,9–4,8]	[5,4–5,3]	[5,6–5,5]
Kombinovaná	l/100km	[6,3–6,2]	[6,5–6,3]	[7,6–7,5]	4,9–4,8 [4,8–4,7]	5,2–5,0 [5,0–4,9]	[5,8–5,6]	–
Kombinovaná (xDrive)	l/100km	[6,8–6,7]	[7,1–7,0]	[8,1–7,9]	–	[5,3–5,2]	[6,0–5,9]	[6,4–6,3]
Emisní standard (certifikováno)		[EU6d-temp]	[EU6d-temp]	[EU6d-temp]	EU6c [EU6d-temp]	EU6c [EU6d-temp]	[EU6c]	[EU6c]
Emise CO ₂	g/km	[143–141]	[147–144]	[173–170]	129–126 [128–124]	136–133 [131–128]	[152–148]	–
Emise CO ₂ (xDrive)	g/km	[156–152]	[161–159]	[184–180]	–	[141–138]	[158–156]	[168–165]
Energetická třída/Energetická třída (xDrive)		– ⁶	– ⁶	– ⁶	– ⁶	– ⁶	– ⁶	– ⁶
Objem palivové nádrže (cca)	l	60	60	60	57	57	57	57

	320i 320i xDrive	330i 330i xDrive	340i 340i xDrive	318d	320d 320d xDrive	330d 330d xDrive	335d xDrive
--	---------------------	---------------------	---------------------	------	---------------------	---------------------	-------------

Kola							
Rozměry pneumatik	225/55 R 17 V	225/55 R 17 W	225/55 R 17 W	225/55 R 17 V	225/55 R 17 V	225/55 R 17 W	225/55 R 17 W
Rozměr kol	8 J x 17	8 J x 17	8 J x 17	8 J x 17	8 J x 17	8 J x 17	8 J x 17
Materiál	Lehká slitina	Lehká slitina	Lehká slitina	Lehká slitina	Lehká slitina	Lehká slitina	Lehká slitina

¹ Pohotovostní hmotnost je hmotnost vozu se sériovou výbavou bez volitelné výbavy. V provozní hmotnosti je obsaženo 90% objemu palivové nádrže a 75 kg připadající na řidiče. Volitelná výbava může zvýšit hmotnost vozu, zatížení vozu může ovlivnit aerodynamiku a také nejvyšší rychlost.

² Skutečná celková hmotnost přívěsu nesmí přesáhnout maximální přípustnou užitečnou hmotnost přívěsu při zohlednění maximálního přípustného zatížení na hlavicí tažného zařízení.

³ Údaje o výkonu a spotřebě se u zážehových motorů vztahují na provoz s palivem s oktanovým číslem 98. Údaje o spotřebě se vztahují na použití referenčního paliva podle Nařízení Evropského parlamentu a Rady (ES) č. 715/2007 v platném znění. Jsou přípustná bezolovnatá paliva s oktanovým číslem 91 a vyšším s maximálním podílem etanolu 10% (E10). BMW doporučuje používat bezolovnatý benzin Natural s oktanovým ROZ 95.

⁴ Uvedené údaje o spotřebě paliva, emisích CO₂ a spotřebě energie byly stanoveny podle Nařízení Evropského parlamentu a Rady (ES) č. 715/2007 v platném znění. Údaje se vztahují k vozidlu v základním vybavení v Německu a uvedené rozpětí zohledňuje volitelnou výbavu a rozdíly v rozměrech zvolených kol a pneumatik, a mohou se během konfigurace lišit. U vozidel označených (*) jsou uvedeny údaje získány podle nového testovacího cyklu WLTP a pro srovnání jsou na hodnoty NEFZ přepočítány.

⁵ Elektronicky omezeno.

⁶ Předběžné hodnoty; chybějící údaje nebyly v době uzávěrky známe.

Hodnoty v [] platí pro vozidla s převodovkou Steptronic.

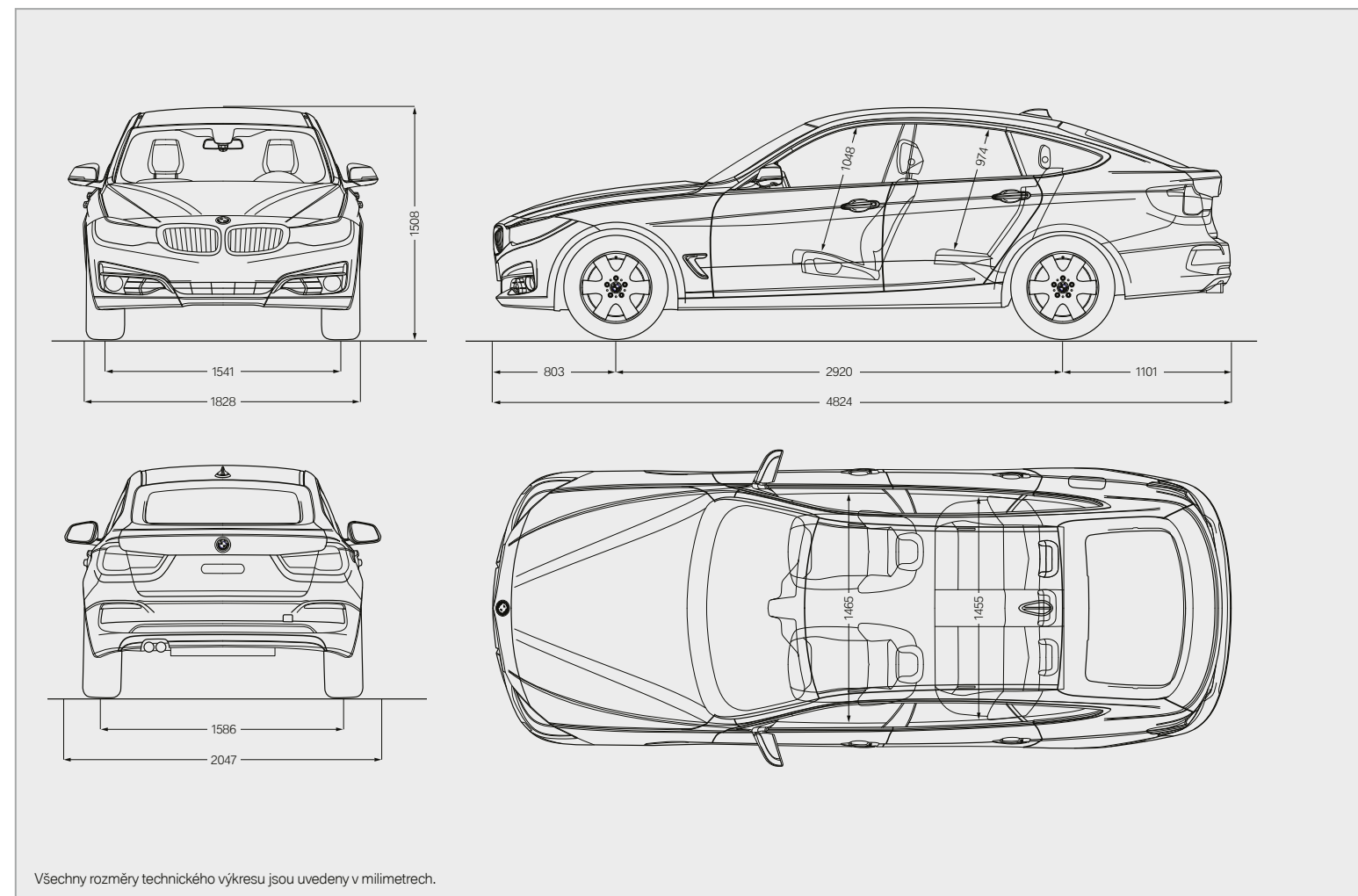

Všechny rozměry technického výkresu jsou uvedeny v milimetrech.

SERVISNÍ KONCEPT BMW:

Se zakoupením BMW se rozhodnete i pro dokonalý servis, jakož i obsáhlou zákaznickou podporu. **Condition Based Service** automaticky sleduje stav nejlépe namáhaných dílů a provozních kapalin a v případě potřeby zobrazí varování na displeji. Prostřednictvím **BMW TeleServices** jsou získané informace o voze automaticky zaslány do BMW.

BMW SERVICE.



BMW Service Inclusive: Se servisními balíčky BMW Service Inclusive jsou obavy z nákladů na údržbu a opravy vozu minulostí (v závislosti na rozsahu zvoleného balíčku). V jedné fixně stanovené částce jsou zahrnuty veškeré náklady na údržbu Vašeho vozu, tak často, jak bude nutné v rámci dohodnuté doby trvání, resp. kilometrického proběhu – ve všech participujících BMW servisních centrech na celém světě. Servisní balíček Basic Service Inclusive (5 let / 100 000 km) zvyšuje zůstatkovou hodnotu vozu. Váš BMW dealer Vám ochotně pomůže vybrat vhodný balíček BMW Service Inclusive, který bude nejlépe splňovat Vaše požadavky. Více informací naleznete na: www.bmw.cz

S BMW ZAŽIJETE VÍC.



BMW TV: Zjistěte vše, co stojí zato vědět. Zde budete mít příležitost poznat značku BMW v celé její rozmanitosti. V podrobných videoreportážích, ve filmových portrétech a zákulisních zprávách. Na www.bmw.tv pravidelně informujeme o aktualitách v automobilovém průmyslu, o inovacích, veletrzích, akcích, sportovních událostech i o životním stylu.



BMW Akce: Zažijte čistou radost z jízdy během akcí pořádaných BMW. Pro ucelenou nabídku připravovaných akcí a rezervací míst navštivte: www.bmw-events.com



BMW Mobilní servis: Vyřeší každý problém. V případě poruchy je tu pro Vás mobilní servis BMW – v každém okamžiku po 365 dnů v roce. Speciálně školení technici BMW podniknou vše, aby obnovili provozuschopnost Vašeho BMW. Také následné náklady, jako jsou odtažení vozu, pronájem vozu, taxi, výdaje za hotel atd., budou pokryty částecí, nebo zcela a to do pěti let po první registraci v rámci záruky mobility BMW Mobile Care. Bližší informace o zajištění mobility obdržíte u Vašeho servisního partnera BMW nebo na: www.bmw.cz/mobilecare



BMW Teleservices: Prostřednictvím služeb BMW budete automaticky informováni, kdy Vás čeká další údržba. Informace o potřebě servisního zásahu budete mít k dispozici vždy včas a termín Vaší návštěvy Vám bude připomenut. Už se nebudete muset o nic starat a budete mít více volného času. BMW Teleservices jsou v nabídce v kombinaci s tísňovým voláním E-Call, popřípadě také s vybavovým paketem ConnectedDrive. Více na toto téma naleznete na: www.bmw.cz/teleservices



BMW Welt: BMW nyní můžete poznat lépe než kdykoli předtím: v zážitkovém a předávacím centru BMW Welt v Mnichově. Obdivujte historické vozy BMW v muzeu, nechte si v technickém ateliéru vysvětlit nejnovější inovace od našich techniků a zažijte při prohlídce výrobního závodu na vlastní kůži, jak moderně a s jakou pečlivostí se každé BMW vyrábí. BMW Welt můžete navštívit i online – na adrese: www.bmw-welt.com



BMW Konfigurátor: Na stránkách www.bmw.cz si můžete nakonfigurovat vůz dle Vašich individuálních představ, vč. motorizace, barvy laku i výbavy.

BMW FINANCIAL SERVICES.



BMW Financial Services: BMW Financial Services je připraveno Vám nabídnout atraktivní podmínky leasingu, financování a pojištění, které budou přesně odpovídat Vaším potřebám a finančním možnostem. Více o podmínkách leasingu, financování a pojištění, které nabízí BMW Financial Services, se dozvíte na www.bmw.cz nebo u Vašeho autorizovaného partnera BMW.



BMW Magazín: Informace a zábava. BMW Magazín Vás kompletně a obsáhle informuje o všech tématech ze světa BMW.



ODPOVĚDNOST PRO BUDOUCNOST.

Společnost BMW Group se také v roce 2017 dostala na seznam Dow Jones Sustainability Index, což z ní dělá jednu z nejvíce trvale udržitelných společností na světě. Na následující fakta jsme obzvláště hrdí: Společnost BMW je jedinou společností z oblasti automobilového průmyslu, která byla na seznam zařazena pokaždé od jeho vydání. Kromě toho nezisková organizace CDP společnost BMW Group znovu ocenila za úspěchy dosažené v oblasti ochrany klimatu: S nejvyšším ohodnocením A v oblasti transparentnosti a ekologických opatření opětovně vyzdvihujeme naši kompetentnost jakožto automobilky, která primárně dbá na trvalou udržitelnost. Toto je po osmé v řadě, kdy společnost BMW Group získala nejvyšší A ohodnocení. To nás podněcuje k tomu, abychom ochranu klimatu brali jako hlavní téma naší trvale udržitelné strategie. Vývoj efektivních koncepcí vozidel a ekologicky šetrných výrobních procesů, včetně recyklace, je součástí naší filozofie. Technologie BMW EfficientDynamics a elektrická vozidla nám v letech 1995 až do současnosti umožnily snížit emise evropského vozového parku o více než 41 %. Kromě toho jsme v letech 2006 až 2016 snížili spotřebu vody o 31 % a spotřebu energie o 35,4 %. Do roku 2020 bychom chtěli oboje snížit o 45 %. Zcela v duchu našich cílů v oblasti využívání zdrojů (VOC, procesy s odpadní vodou a odpadem obecně) jsme v roce 2014 dosáhli naplánovaného snížení o 45 % a v dalším omezení pokračujeme. Výroba v naší motorárně ve Steyru probíhá již od roku 2007 bez vzniku odpadních vod. Je samozřejmé, že každý z našich vozů je navržen pro snadnou a ekonomickou recyklaci na konci své dlouhé životnosti. Ohledně konce životního cyklu svého automobilu kontaktujte prosím svého BMW Autorizovaného dealera. Více informací naleznete na naší webové stránce.



Radost z jízdy

Tento katalog obsahuje modely, výbavu a možnosti konfigurace (sériové výbavy a speciální výbavy) vozů společnosti BMW AG dodávaných na německý trh. Rozsahy výbavy a možnosti konfigurací v podobě standardní a volitelné výbavy se u jednotlivých modelů mohly po redakční uzávěře 16.03.2018 změnit, což platí také v jiných členských státech Evropské unie. Více detailů vám rád poskytne BMW Autorizovaný Dealer. Změny konstrukcí a výbavy jsou vyhrazeny.

© BMW AG, Mnichov, Německo. Kopírování, byť jen jednotlivých částí, je možné pouze s písemným souhlasem BMW AG, Mnichov.

4 11 003 299 86 2 2018 BC. Vytisknuto v Německu 2018.